

MEGANE CONQUEST

uporabniški priročnik za vozilo





Dobrodošli za volanom vašega novega vozila.

Navodila za uporabo vsebujejo vse potrebne podatke, da boste:

- dobro spoznali svoj novi avtomobil in znali ob najugodnejših pogojih uporabe izkoristiti vse njegove funkcije in tehnične izboljšave;
- ohranili optimalno delovanje vseh funkcij ob enostavnem, vendar doslednem upoštevanju navodil za uporabo in vzdrževanje;
- sami v najkrajšem možnem času odpravili manjše motnje brez pomoči strokovnjakov.

Vredno si je vzeti nekaj minut za branje tega priročnika, da se seznanite z navedenimi informacijami in smernicami o vozi-lu ter njegovih funkcijah in novih značilnostih. Če pa bi vam katere stvari ostale še nejasne, vam bodo strokovnjaki naše mreže z veseljem posredovali vsa dodatna pojasnila.

Za navodila preglejte naslednje simbole:

 in  Oznake, vidne na vozilu, prikazujejo, da so podrobnejše informacije in/ali omejitve za postopke na voljo v priročniku z navodili za uporabo vozila, odvisno od stopnje opremljenosti.

→ povsod v priročniku so navedene preusmeritve na določeno stran.



kjer koli v priročniku označuje tveganje, nevarnost ali varnostno priporočilo.

Opis modelov v tem priročniku temelji na tehničnih specifikacijah v času pisanja tega dokumenta. **Navodila za uporabo vsebujejo celoten izbor opreme (serijske ali opsijske) za vse modele, prisotnost opreme na vozilu pa je odvisna od izvedenke, izbranih opcij in posameznega tržišča.**

Prav tako je lahko v teh navodilih opisana oprema, ki bo na voljo kasneje v modelnem letu.

Sheme v uporabniškem priročniku so navedene samo kot primeri.

Želimo vam srečno pot za volanom vašega novega vozila.

Prevedeno iz francoščine. Ponatis ali prevod tega dokumenta v celoti, kot tudi samo delno, je brez pisnega dovoljenja s strani proizvajalca vozila prepovedan.

VSEBINA

Dobrodošli za volanom vašega novega vozila.	4	Vožnja	127
Zunanost.....	4	Utekanje vozila	127
Potniški prostor	6	Zagon, zaustavitev motorja.....	128
Voznikovo mesto	8	Nadzor hitrosti	135
Sistemi za pomoč pri vožnji	10	Posebnosti vozil z bencinskim motorjem	144
Varnost v vozilu.....	12	Parkirna zavora	146
Prepoznavanje vozila – oznake.....	14	Nasveti za vožnjo, ekološka vožnja	151
Motorni prostor (redno vzdrževanje).....	16	Okolje	157
motnje	18	Vzdrževanje in nasveti zmanjševanja onesnaževanja	158
Vozilo E-Tech full hybrid	20	Opozorilnik izgube tlaka v pnevmatikah	159
Spoznajte svoje vozilo	22	Sistemi za nadzor in pomoč pri vožnji	162
E-tech full hybrid vozilo (HEV).....	22	Dodatne funkcije za pomoč pri vožnji.....	165
Kartica	29	Omejevalnik hitrosti.....	201
Vrata in odpiralni deli.....	38	Regulator hitrosti	204
Spretnja sedeža	44	Prilagodljivi regulator hitrosti Stop and Go	207
Zadnji sedeži.....	48	Pomoči pri parkiranju.....	219
Varnostni pasovi.....	50	Klic v sili.....	243
Dodatne varnostne naprave.....	54	Za vaše udobje.....	246
Varnost otroka.....	62	Multi-Sense.....	246
Otroški sedeži	68	Prezračevalne odprtine, gretje in klimatizacija.....	247
Varnost otroka: izklop, vklop varnostne blazine sovoznika	78	Multimedijska oprema	257
Voznikovo mesto	81	Oprema potniškega prostora.....	259
Opozorilne lučke	85	Odlagalna mesta potniškega prostora, oprema.....	267
Potovalni računalnik	91	Prevoz tovora.....	271
Krmarjenje	109	Vzdrževanje.....	275
Prikaz območja zadaj	111	Dostop do motorja, ravni	275
Osvetlitev in signalizacija.....	113	Akumulator:	284
Zvočni in svetlobni signali	119	Čiščenje.....	288
Brisalci.....	120	Praktični nasveti.....	292
Rezervoar goriva	124		

VSEBINA

Pnevmatike.....	292
motnje.....	304
Žarometi, luči: zamenjava žarnic.....	311
Metlice brisalcev:zamenjava.....	317
Varovalke.....	319
Namestitvev in uporaba dodatne opreme.....	321
Motnje delovanja.....	323
Tehnični podatki	328
Podatki o vozilu.....	328
Nadomestni deli in popravila.....	335
kuponi o vzdrževanju.....	336
Protikorozijska kontrola.....	342

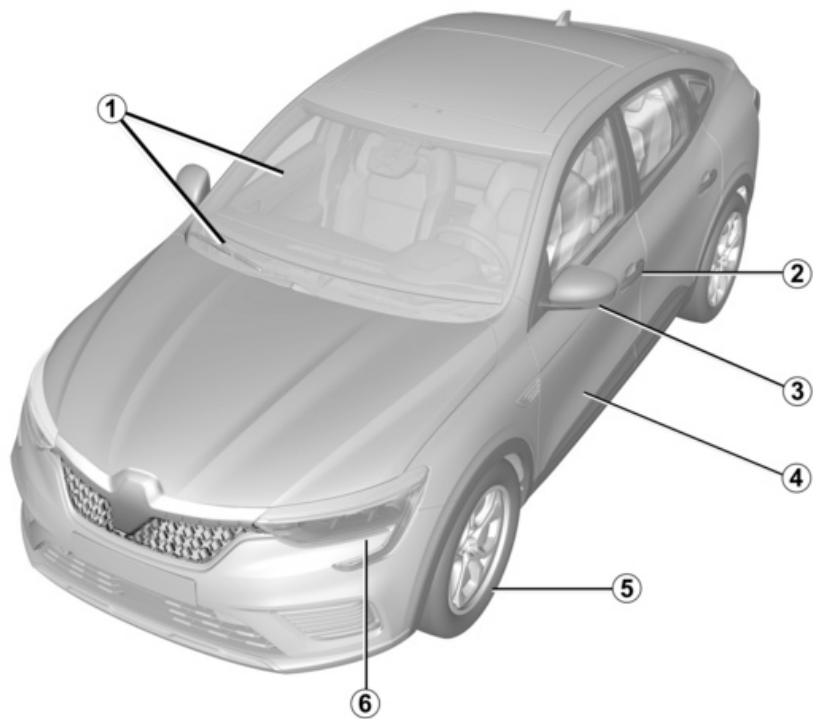

ZUNANJOST

1 Električni pomik stekel → 259

Brisalci vetrobranskega stekla → 120

**Sušenje (razmegljjevanje) stekla
→ 249 ali → 250**

2 Kartica → 29

**Zaklepanje/odklepanje odpiralnih
delov → 39**

3 Vzratna ogledala → 111

4 Vzdrževanje karoserije → 288

5 Pnevmatike → 292

6 Luči: delovanje → 113

Luči: zamenjava → 311

POTNIŠKI PROSTOR

1

526319

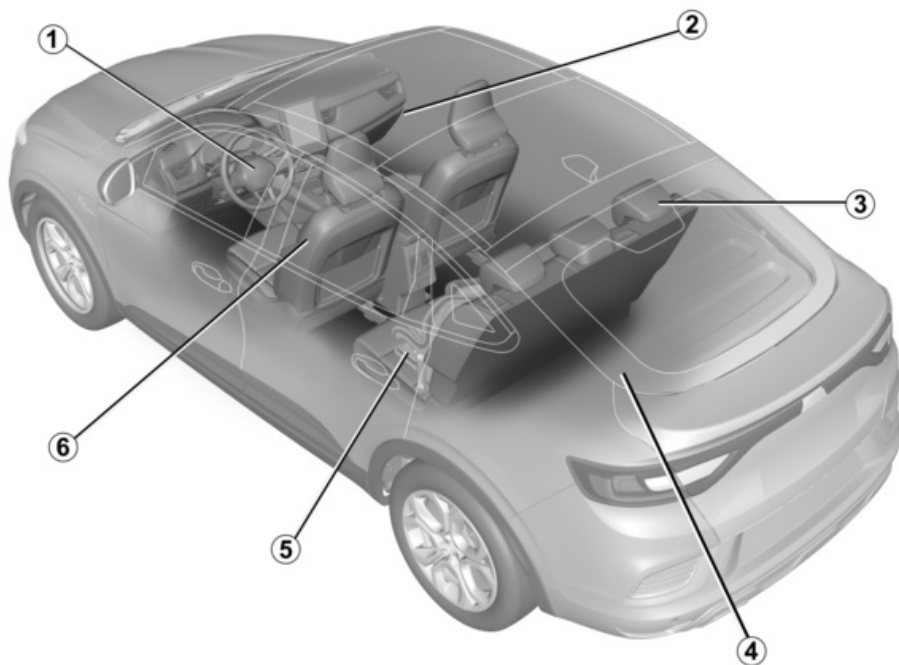

6 - Dobrodošli za volanom vašega novega vozila.

POTNIŠKI PROSTOR

1 Nastavitev položaja za vožnjo ➔ **50**

2 Odlagalna mesta/ureditev potniškega prostora ➔ **267**

3 Zadnja sedežna klop ➔ **49**

Zadnji vzglavniki ➔ **48**

4 Odlagalne površine/oprema prtljažnega prostora ➔ **42**

5 Varnost otrok ➔ **62**

6 Prednji sedeži ➔ **44**

Vzglavniki na prednjih sedežih ➔ **44**

VOZNIKOVO MESTO

1

52635

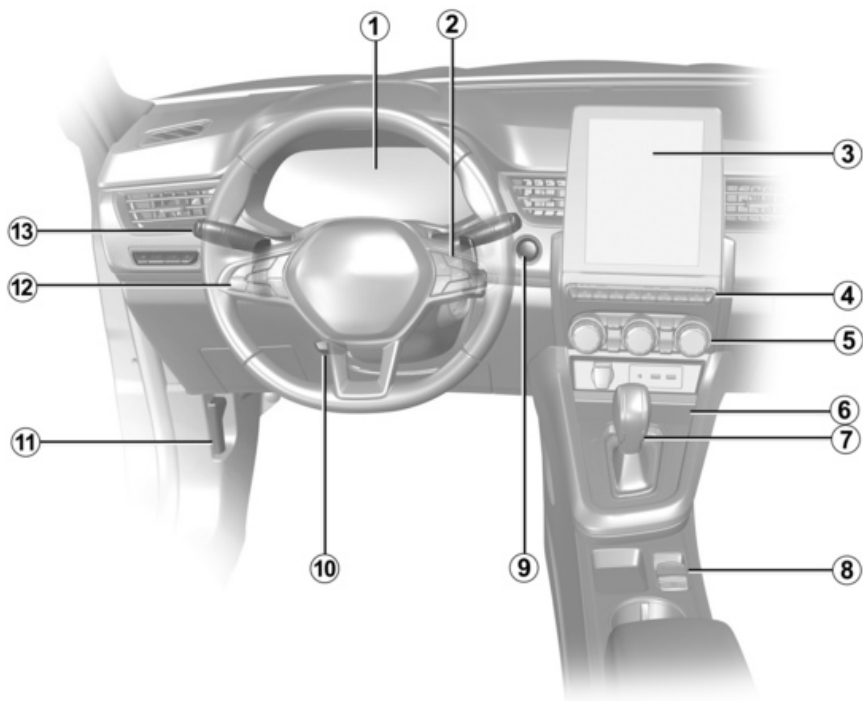

8 - Dobrodošli za volanom vašega novega vozila.

VOZNIKOVO MESTO

- 1** Instrumentna plošča → **85**
- 2** Stikala potovalnega računalnika → **91**
- 3** Multimedijska ploščica → **257**
- 4** Ogrevani sedeži → **44**
- 5** Gretje/klimatska naprava → **249**
ali → **250**
- 6** Območje za polnjenje telefona → **267**
- 7** Prestavna ročica → **135**
- 8** Parkirna zavora → **146**
- 9** Gumb za zagon/zaustavitev motorja → **128**
- 10** Nastavitev volana → **109**
- 11** Sprostitev pokrova motornega prostora → **275**
- 12** Omejevalnik hitrosti → **201**
Regulator hitrosti → **204**
- Prilagodljivi regulator hitrosti za ustavljanje in speljevanje → **207**
- 13** Zunanja osvetlitev → **113**

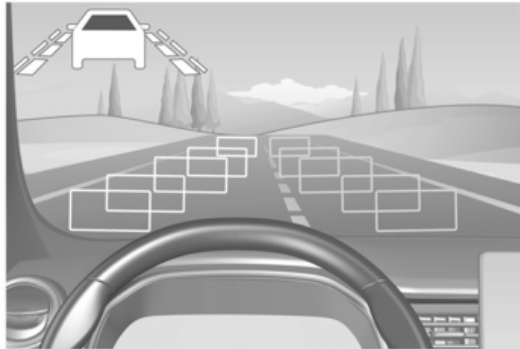

SISTEMI ZA POMOČ PRI VOŽNJI

- ABS (sistem proti blokiranju koles) → **162**
- ESC (sistem za nadzor stabilnosti vozila) → **163**
- Pomoč pri speljevanju v klanec → **164**
- AUTOHOLD → **149**
- Preprečevanje spremembe voznega pasu → **166**
- Aktivno zaviranje v sili → **178**
- Opozorilo o mrtvem kotu → **171**
- Sistem Stop and Start → **131**
- Opozorilo za varnostno razdaljo → **175**
- Omejevalnik hitrosti → **201**
- Zaznavanje prometnih znakov → **185**
- Regulator hitrosti → **204**
- Prilagodljivi regulator hitrosti za ustavljanje in speljevanje → **207**
- Aktivni sistemi za pomoč pri vožnji → **189**
- Sistem za pomoč pri parkiranju → **219**
- Kamera za vzvratno vožnjo → **224**
- Kamera s prikazom 360° → **232**
- Opozorilo o izvozu s parkirnega mesta → **240**
- Pomoč pri parkiranju → **227**
- Opozorilnik za izgubo tlaka v pnevmatikah → **159**

VARNOST V VOZILU

1

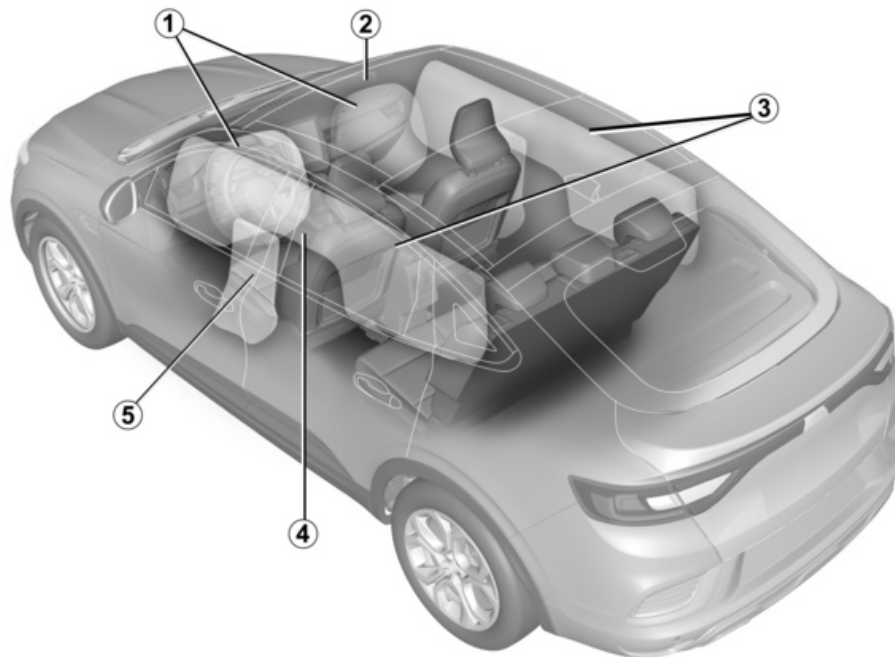

526140

VARNOST V VOZILU

- 1** Sprednje varnostne blazine → **54**
- 2** Onemogočanje sovoznikove varnostne blazine → **78**
- 3** Zavesne varnostne blazine → **59**
- 4** Varnostni pasovi → **50**
- 5** Stranske varnostne blazine → **59**

PREPOZNAVANJE VOZILA - OZNAKE

1

56497

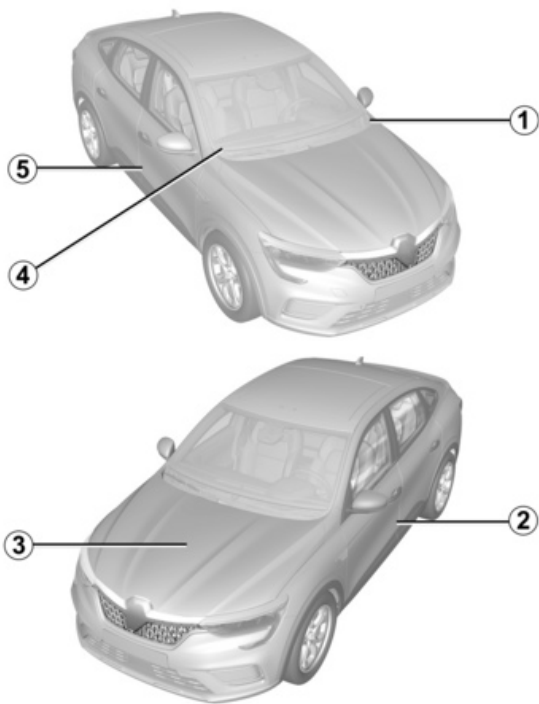

PREPOZNAVANJE VOZILA – OZNAKE

1 Pregled identifikacijske številke vozila → **328**

2 Oznake tlaka zraka v pnevmatikah → **159** in → **294**

3 Identifikacijska ploščica motorja → **329**

4 Tehnične informacije za nujne službe → **328**

5 Ploščica za identifikacijo vozila → **328**

MOTORNI PROSTOR (REDNO VZDRŽEVANJE)

1

596530

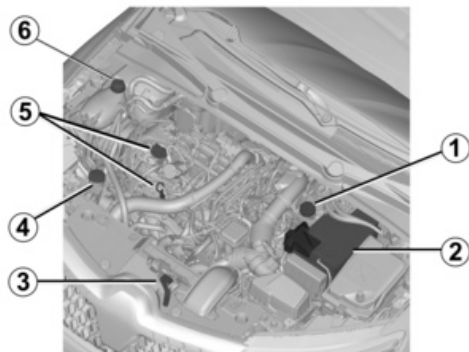

MOTORNI PROSTOR (REDNO VZDRŽEVANJE)

1 Zavorna tekočina → **281**

2 12-voltni akumulator → **284**

3 Odpiranje pokrova motornega prostora → **275**

4 Tekočina za pranje vetrobranskega stekla → **282**

5 Pokrovček posode za motorno olje → **277**

Merilna palica za nivo motornega olja → **276**

6 Nivo hladilne tekočine → **279**

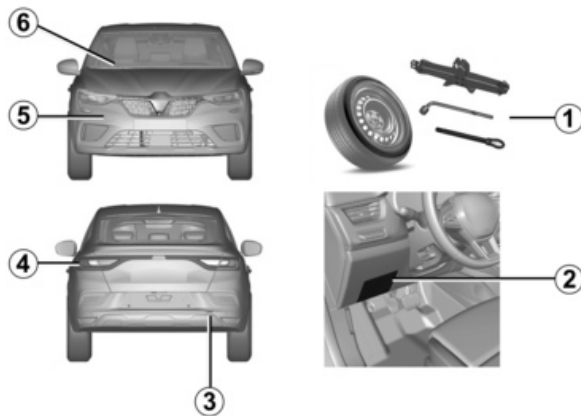

MOTNJE

1 Predrta pnevmatika:

Orodje → **299**

Rezervno kolo → **300**

Zamenjava kolesa → **302**

2 Varovalke → **319**

3 Mesto za pritrnitev vlečnega priključka zadaj → **304**

4 Zamenjava smerokazov → **311**

5 Mesto za pritrnitev vlečnega priključka spredaj → **304**

6 Zamenjava metlic(e) brisalcev vetrobranskega stekla → **317**

VOZILO E-TECH FULL HYBRID

1

56732

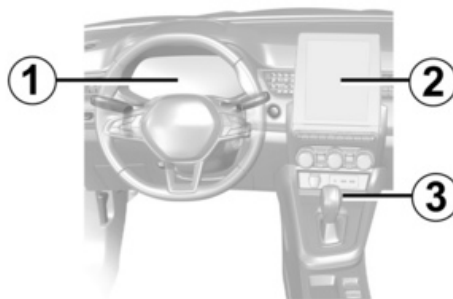
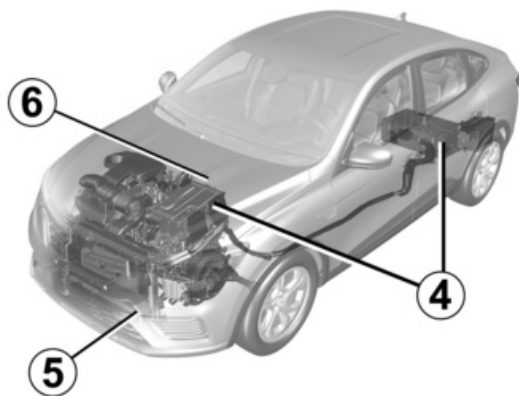

VOZILO E-TECH FULL HYBRID

Sistem vozila E-Tech Full Hybrid:
uvod → **22**

Sistem vozila E-Tech Full Hybrid: pomembna priporočila → **28**

1 Opozorilne lučke → **85**

Prikazovalniki in indikatorji → **100**

Ekonometer → **154**

2 Zaslona multimedijskega sistema

3 Vožnja v načinu **B** → **136** ali → **141**

4 Baterije → **23**

5 Vleka, reševanje ob okvari → **304**

6 Hladilni sistem električnega pogonskega sistema → **280**

E-TECH FULL HYBRID VOZILO (HEV)

Predstavitev

2

54280

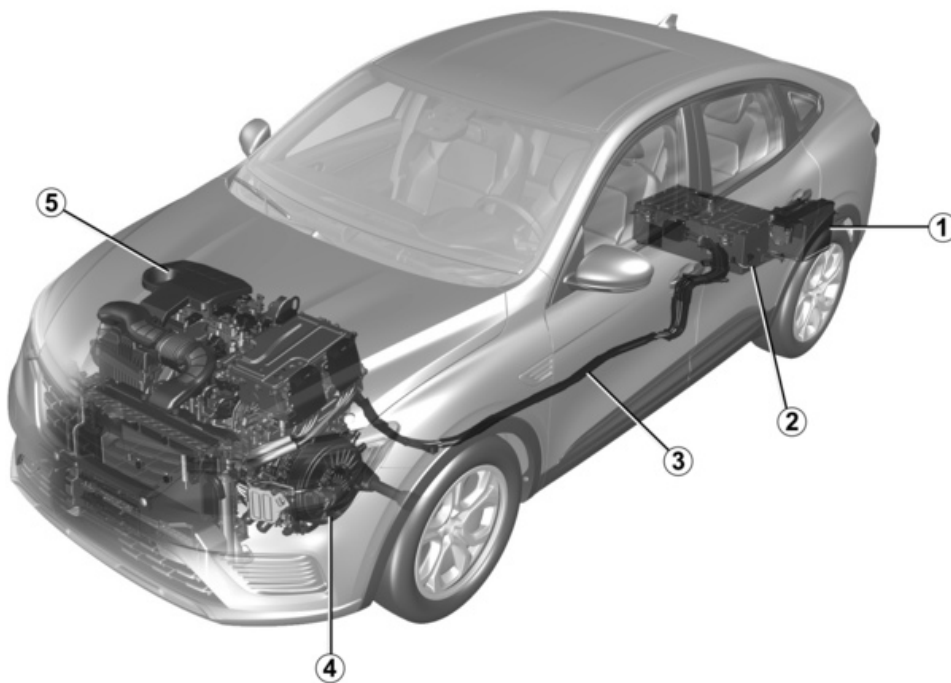

E-TECH FULL HYBRID VOZILO (HEV)

1 Dodatna 12-voltna baterija

2 230-voltna pogonska baterija

3 Električni napajalni kabli oranžne barve

4 Električni motor

5 Motor z notranjim izgorevanjem

Sistem hibridnega vozila uporablja električni motor za izboljšanje zmogljivosti motorja z notranjim zgorevanjem (pospeševanje, zagon itd.).

Vozilo ima večji navor motorja za pospeševanje, pri tem pa porabi manj goriva.

Vozilo se lahko premika tudi v načinu popolnoma električnega delovanja brez pomoči motorja z notranjim zgorevanjem. Vozilo uporablja energijo, shranjeno v 230-voltni pogonski bateriji.

Akumulatorji

Hibridno vozilo je opremljeno z dveh vrstama baterije:

- 230-voltna pogonska baterija;
- dodatna 12-voltna baterija.

230-voltna pogonska baterija

Ta akumulator je nameščen pod talno oblogo zadaj in shranjuje energijo, ki je potrebna za ustrezno delovanje električnega motorja.

Kot vsak akumulator se pri uporabi prazni. Pogonske baterije se polni:

- med fazami upočasnjevanja vozila;
- ko se motor z notranjim zgorevanjem samodejno zažene deluje kot generator.

Čas delovanja vozila v načinu električnega delovanja je odvisen od nivoja napolnjenosti pogonske baterije in vašega načina vožnje, ter komponent, ki porabljajo energijo (klimatska naprava, sistem za ogrevanje itd.).

V primeru, da se pogonska baterija izprazni, vozilo premika samo motor z notranjim zgorevanjem, dokler se pogonska baterija dovolj ne napolni.

Če je vaše vozilo parkirano dlje časa, zaženite motor v rednih časovnih presledkih (približno enkrat mesečno) in preverite, ali je opozorilna luč-

ka  na instrumentni plošči prikazana modro.

Če se to zgodi, morate napolniti baterijo: pustite motor delovati, dokler se opozorilna lučka ne prikaže modro. ➔ 100

Če tega ne storite, lahko poškodujete pogonsko baterijo in onemogočite zagon vozila.

Klimatska naprava vozila se uporablja za hlajenje pogonske baterije.

Če želite podaljšati življenjsko dobo pogonske baterije, naj klimatsko napravo pregleda usposobljeni strokovnjak. To še zlasti velja, če opazite, da klimatska naprava deluje z manjšo zmogljivostjo.

Dodatna 12-voltna baterija

Dodatna 12-voltna baterija, nameščena v prtljažnem prostoru, zagotavlja energijo za odpiranje/zapiranje vozila in za delovanje opreme.

Opomba: dodatna 12-voltna baterija ne sodeluje pri zagonu motorja. To zagotavlja hibridni sistem.

E-TECH FULL HYBRID VOZILO (HEV)

2



Električni sistem hibridnega vozila uporablja neposredno napetost približno 230 V.

Ta sistem je lahko vroč med vzpostavljenim kontaktom in po tem, ko je kontakt izključen.

Upoštevajte opozorilna sporočila na nalepkah v vozilu.

Kakršno koli poseganje ali spreminjanje 230-voltnega električnega sistema vozila (sestavni deli, kabli, konektorji, pogonska baterija) je strogo prepovedano, saj lahko tako ogrozite lastno varnost. Pokličite predstavnika pooblaščenih servisnih mrež.

Nevarnost težkih opeklin ali smrtno nevarnega električnega udara.

A

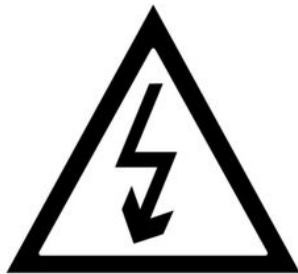

S simbolom **A** je označena električna oprema v vašem vozilu, ki bi lahko ogrozila vašo varnost.

334136

230-voltni električni tokokrog

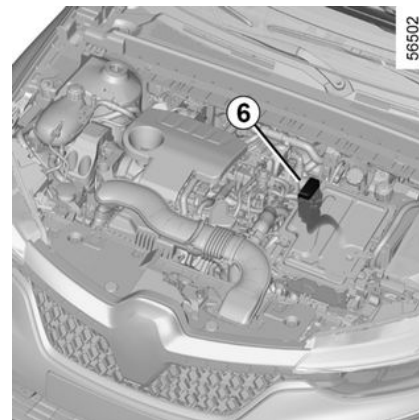

Električni tokokrog z napetostjo 230 V je mogoče prepoznati po oranžnih kabljih **6** in elementih, označenih

s simbolom

Hrup

Delovanje hibridnih vozil je še posebej tiho v načinu električnega delovanja.

Na to se morda še niste navadili, prav tako se tega niso navadili drugi udeleženci v prometu. Zato vašega vozila med vožnjo morda ne bodo slišali.

Vozilo je opremljeno s hupo za pešce, ki ljudi opozarja na prisotnost vaše-

E-TECH FULL HYBRID VOZILO (HEV)

ga vozila. V načinu električnega delovanja se sistem samodejno vklopi. Zvok se vklopi, ko vozilo vozi s hitrostjo med približno 1 km/h in 30 km/h. Ker je elektromotor tih, boste slišali zvoke, ki se morda zdijo nenavadni (aerodinamični zvoki, pnevmatike itd.), ter prav tako hrup zaradi delovanja hibridnega sistema (npr. hlajenje pogonske baterije).



Vaše hibridno vozilo je zelo tiho. Ko izstopate iz vozila, vedno preverite, ali je prestavna ročica v položaju P, zategnite parkirno zavoro in izključite kontakt.

NEVARNOST HUDIH POŠKODB.

Delovanje

Hibridni sistem izbere motor z notranjim zgorevanjem in/ali električni motor glede na slog vožnje (mirna, športna vožnja itd.), prometne razmere in izbran način vožnje. ➔ 246
Slabo vreme, poplavljeni cestniški:



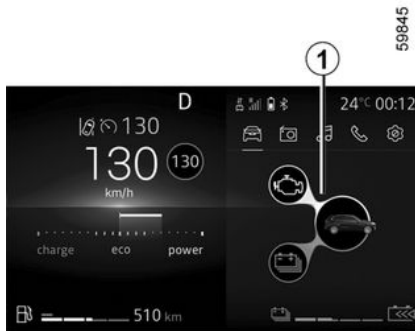

Ne vozite po cesti, preplavljeni z vodo, ki sega preko spodnjega roba platišč.

Indikator pretoka energije 1



Glede na izbrani način vožnje indikator 1 označuje pretoke energije med:

-  električnim sklopom (pogonska baterija in električni motor);
-  motorjem z notranjim zgorevanjem.

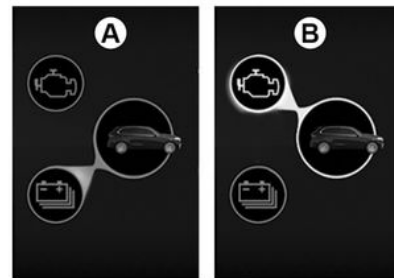

Barva tokov se razlikuje:

- modra: električna energija;
- bela: energija, ki jo proizvede motor z notranjim zgorevanjem.

Tok A: električni pogon

Električni sklop se uporablja za pogon premikanja vozila.

Tok B: pogon na motor z notranjim zgorevanjem

Motor z notranjim zgorevanjem se uporablja za pogon premikanja vozila.

E-TECH FULL HYBRID VOZILO (HEV)

2

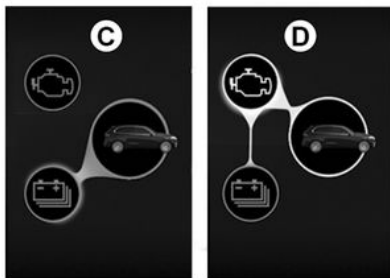

Tok C: rekuperacija energije

Ko dvignete nogo s pedala plina ali pritisnete zavorni pedal, električni motor in/ali zavorni sistem z rekuperacijo pretvori energijo ustvarjeno z zaviranjem vozila, v električno energijo.

Uporablja jo za upočasnitev vozila in polnjenje pogonske baterije.

Tok D: proizvodnja energije

Motor z notranjim zgorevanjem polni pogonsko baterijo.

Opomba: možna je kombinacija različnih pretokov (npr. povezovanje toka **A** s tokom **B** pomeni, da se za pogon vozila uporabljata tako motor z notranjim zgorevanjem kot tudi elektromotor).



Poseben primer

Ko pogonska baterija doseže maksimalno stopnjo napoljenosti, je motorno zaviranje začasno zmanjšano. Prilagodite svoj način vožnje.



Zaviranje z motorjem nikakor ne more nadomestiti pritiska na zavorni pedal.

Način popolnoma električne vožnje



2

Na instrumenti plošči je prikazana opozorilna lučka **2 EV**, ki vas obvešča, da hibridni sistem uporablja samo električni sklop za pogon premikanja vozila.

Opomba: način EV lahko aktivirate samo v načinu My Sense ali ECO.

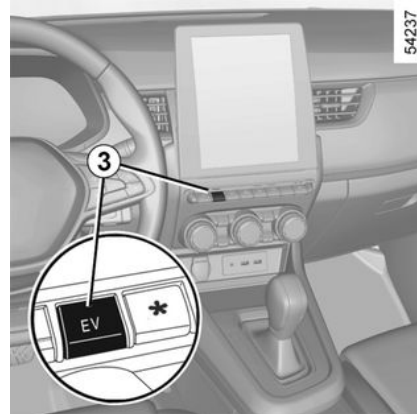

Ko hibridni sistem uporablja za pogon vozila motor z notranjim zgorevanjem, z ali brez elektromotorja, lahko ročno preklopite v popolnoma električen način vožnje.

Do tega načina je mogoče dostopati, če:

- je pogonska baterija dovolj napolnjena;

E-TECH FULL HYBRID VOZILO (HEV)

– hitrost vozila ne presega približno 50 km/h.

Pritisnite stikalo **3**.

Opozorilna lučka na gumbu **3** se vklopi in na instrumentni plošči je pri-

kazana opozorilna lučka **2 EV**.

Če načina ne uporabljate, se na instrumentni plošči prikaže sporočilo "Način EV je na voljo".

Ponovno pritisnite gumb **3**, da izključite samo električni način. Opozorilna lučka na gumbu **3** ugasne. Opo-

zorilna lučka **2 EV** ni več prikazana na instrumentni plošči, ko vozilo preklopi v hibridni način in se zažene motor z notranjim zgorevanjem.

Opomba: ko je nivo pogonske baterije nizek, vozilo samodejno preide v hibridni način in motor z notranjim zgorevanjem se zažene: opozorilna

lučka **2 EV** na instrumentni plošči in opozorilna lučka na gumbu **3** ugasneta za potrditev tega.

Pomembna priporočila

2



Natančno preberite navodila. Če teh navodil ne boste upoštevali, lahko pride do **požara, resnih poškodb ali smrtno nevarnega električnega udara.**

V primeru nesreče ali trka

V primeru nesreče ali udarca v podvozje vozila (npr. udarec ob mejnik, višji pločnik ali drugo cestno opremo) se lahko poškoduje električni tokokrog ali pogonska baterija vozila.

Vozilo naj pregleda predstavnik znamke vašega vozila.

Nikoli se ne dotikajte sestavnih delov 230-voltne baterije ali izpostavljenih in vidnih oranžnih kablov v notranjosti ali zunanosti vozila.

Če je pogonski akumulator močno poškodovan, lahko pride do uhajanja tekočin:

- nikoli se ne dotikajte tekočin, ki iztekajo iz pogonskega akumulatorja;
- če pride do stika, prizadeto mesto čim prej dobro izperite z vodo in se posvetujte z zdravnikom.

V primeru požara

V primeru požara skupaj s potniki takoj zapustite vozilo in pokličite reševalno službo, pri čemer morate jasno povedati, da gre za hibridno vozilo.

Če morate sami ukrepati, uporabite le sredstva za gašenje vrste ABC ali BC, ki se lahko uporabljajo za gašenje električnih sistemov. Ne uporabljajte vode ali drugih sredstev za gašenje.

V vseh drugih primerih poškodovanja električnega tokokroga pokličite predstavnika servisne mreže za vaše vozilo.

Vse vrste vleke

Glejte razdelek z naslovom "Vleka vozila v primeru okvare". → 304

Pranje vozila

Nikoli ne spirajte motornega prostora in 230 V pogonske baterije z visokotlačnim curkom.

Nevarnost poškodovanja električnega tokokroga.

Obstaja nevarnost smrti zaradi električnega udara.

KARTICA

splošno

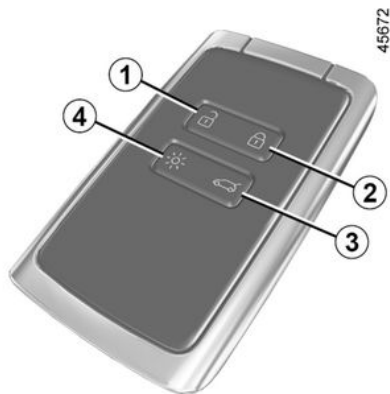

- 1 Odklepanje vseh odpiralnih delov.
- 2 Zaklepanje vseh vrat in pokrovov
- 3 Zaklepanje/odklepanje prtljažnika
- 4 Vklp osvetlite na daljavo.

Kartica omogoča:

- zaklepanje/odklepanje vseh vrat (vrata in prtljažna vrata) ter vrata posode za gorivo;
- vklop osvetlite vozila na daljavo;
- samodejno daljinsko zapiranje električnih stekel → 259.

Trajanje baterije

Poskrbite, da bo baterija vedno v dobrem stanju, ustrezenega tipa in pravilno vstavljena. Njena življenjska doba je približno dve leti: zamenjati jo je treba, ko se na instrumentni plošči prikaže sporočilo "Nizko stanje baterije kartice" → 35.



Pri izpraznjeni bateriji sta zaklepanje/odklepanje vozila in zagon motorja še vedno mogoča → 39 in → 128.

Obseg delovanja kartice

Različno, odvisno od okolja: bodite previdni, da z nenamernimi pritiski gumbov na kartici nehotе ne zaklenete ali odklenete vrat.

Opomba: če so vrata prtljažnega prostora ali katera koli druga vrata odprta oz. niso dobro zaprta, se vozilo ne zaklene. Ni zvočnega signala, ter utripanja varnostnih utripalk in bočnih smernikov.

Funkcija osvetlitve na daljavo



Ob pritisku gumba 4 se za približno 20 sekund vklopijo zasenčene luči in zunanja osvetlitev vozila. To je lahko uporabno za prepoznavanje vozila na daljavo, ko je parkirano na parkirišču.

Če pritisnete gumb 4 in ga držite približno dve sekundi, se vklopi zunanja osvetlitev vozila in zasliši se zvočni signal.

Opomba: ob ponovnem pritisku gumba 4 se osvetlitev izklopi.

KARTICA

i Nasvet

Kartice ne izpostavljajte vročini, mrazu ali vlagi.

Kartice ne hranite na mestih, kjer bi se lahko pomotoma zvila ali poškodovala, na primer v zadnjem žepu oblačil.

i Zamenjava: potreba po dodatni kartici

Če ste kartico izgubili, ali želite dodatno kartico, se obrnite na predstavnika pooblaščenih servisnih mrež za vaše vozilo.

V primeru zamenjave kartice, je potrebno za ponovno vzpostavitev delovanja celotnega sistema pripeljati vozilo **z vsemi karticami** v pooblaščen servis za vaše vozilo.

Uporabljate lahko do štiri kartice na vozilo.

Motnje

Če so v bližini daljinskega upravljalnika naprave, ki delujejo na isti fre-

kvenci, lahko v določenih primerih ovirajo delovanje kartice.



Voznikova odgovornost med parkiranjem ali ob zaustavitvi vozila

Nikoli ne zapuščajte vozila, niti za kratek čas, če v njem ostane otrok, odrasla oseba ali žival, ki potrebuje pomoč drugih.

Ti bi namreč lahko nehoti zagnali motor, vključili razno opremo, kot je pomik stekel, ali zaklenili vrata, s čimer bi lahko ogrozili sebe in druge.

Nikoli ne pozabite, da lahko v vročem, oziroma sončnem vremenu temperatura v notranjosti vozila zelo hitro naraste.

SMRTNA NEVARNOST ALI NEVARNOST HUDIH POŠKODB.

Namestitev traku 7



Potisnite zadnje ohišje **5** navzdol, medtem ko pritisnete območje **A**.

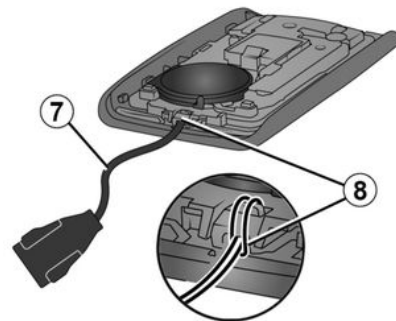

KARTICA

Vstavite ročni trak v sestavni del **8** in vpeljite konec traku skozi zaponko.

Trak namestite na odprtino **6** in zaprite vložek.

Opomba: preverite, ali premer kabla traku **7** ustreza odprtini **6**.

Uporaba

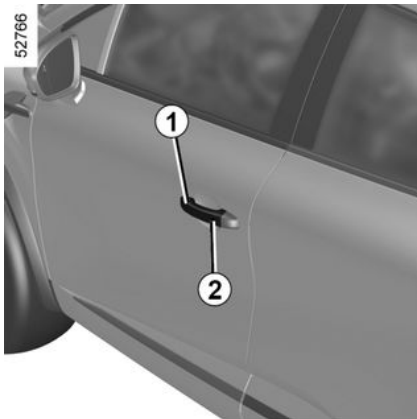

Na voljo so trije načini zaklepanja/odklepanja vozila:

- prostoročni način, ko se približujete in oddaljujete od vozila;
- prostoročno z gumbom **2** na kljuki **1** enih od sprednjih vrat (odvisno od vozila);
- s kartico v načinu daljinskega upravljanja.

Vklop/izklop prostoročnega načina

Glede na model vozila lahko vklopite/izklopite na naslednja načina:

- odklepanje pri približevanju in zaklepanje pri oddaljevanju od vozila;
- zaklepanje in odklepanje s pritiskom gumbov na kljuki vrat.

Lahko tudi onemogočite/vklopite zvočni signal, ki se pojavi pri zaklepanju pri oddaljevanju od vozila.

➔ 105



Kartice ne shranjujte nikjer, kjer bi lahko prišla v stik z drugo elektronsko opremo (računalnikom, telefonom itd.), saj bi to lahko oviralo njeno delovanje.



Nikoli ne puščajte kartice v vozilu.



Voznikova odgovornost med parkiranjem ali ob zaustavitvi vozila

Nikoli ne zapuščajte vozila, niti za kratek čas, če v njem ostane otrok, odrasla oseba ali žival, ki potrebuje pomoč drugih.

Ti bi namreč lahko nehote zaglinali motor, vključili razno opremo, kot je pomik stekel, ali zaklenili vrata, s čimer bi lahko ogrozili sebe in druge.

Nikoli ne pozabite, da lahko v vročem, oziroma sončnem vremenu temperatura v notranjosti vozila zelo hitro naraste.

SMRTNA NEVARNOST ALI NEVARNOST HUDIH POŠKODB.

KARTICA

Prostoročno odklepanje pri približevanju vozilu;

2



52343

Ko je kartica v območju zaznavanja vozila **3**, se vozilo odklene. Odklepanje potrди **enkratni utrip** varnostnih utripalk in bočnih smerokazov.



Odvisno od vozila, zunanja ogledala na vratih se samodejno preklopijo navznoter/navzven, ko je vozilo zaklenjeno/odklenjeno. ➔ 111

Prostoročno zaklepanje pri oddaljavanju od vozila



52344

S kartico pri sebi, ter pri vseh zaprtih vratih in vratih prtljažnega prostora, se oddaljite od vozila: vozilo se samodejno zaklene, ko zapustite območje zaznavanja **3**.

Opomba: razdalja, pri kateri se vrata zaklenejo, je odvisna od okolice.

Dva utripa varnostnih utripalk, ki nato štiri sekunde neprekinjeno svetijo, in zvočni signal potrdijo, da je vozilo zaklenjeno.



45672

Če je kartica v območju zaznavanja **3** približno 15 minut, se zaklepanje na daljavo izklopi. Za zaklepanje vozila pritisnite gumb **2** na kljuki **1** oz., odvisno od vozila, gumb **5** na kartici.

Vozila ni mogoče zakleniti s funkcijo prostoročnega zaklepanja, če je kartica v območju **4**.

KARTICA

"Prostoročno" odklepanje/zaklepanje z gumbom 2

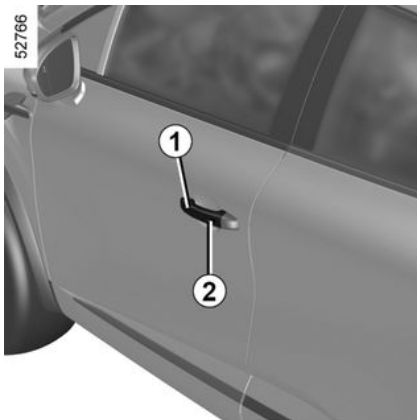

Ko je kartica v območju 3 in je vozilo zaklenjeno, pritisnite gumb 2 na ključki 1 levih ali desnih sprednjih vrat (odvisno od vozila): vozilo se odklene. Vsa vrata in prtljažni prostor lahko odklenete tudi s pritiskom gumba 2.

Varnostne utripalke in bočni smerokazi z **enkratnim utripom** opozorijo, da so vrata odklenjena, pri nekaterih vozilih pa se tudi zunanja ogledala samodejno preklopijo navzven.

Ponovni pritisk gumba 2 spet zaklene vozilo.

Dvakratni utrip varnostnih utripalk vas opozori, da je vozilo zaklenjeno, pri nekaterih vozilih pa se hkrati zu-

nanja ogledala samodejno preklopijo navznoter.

Posebnosti sistema za odklepanje

V nekaterih okoliščinah je odklepanje pri približevanju onemogočeno:

- po osmih dneh neuporabe vozila;
- če kartica ostane v bližini območja 3 približno pet minut po zaklepanju vozila;
- če se večkrat gibate v bližini območja 3 in ne odklenete vrat.

Za odklepanje vozila in vnovično aktiviranje prostoročnega načina pritisnite gumb 2 (na ključki sprednjih vrat) ali uporabite kartico za daljinsko upravljanje.

Posebnosti pri prostoročnem zaklepanju



Po zaklepanju v "prostoročnem" načinu je treba počakati približno tri sekunde, preden lahko znova odklenete vozilo. V teh treh sekundah se lahko prepričate, ali je vozilo zaklenjeno, tako da potegnete kljuko na vratih.

Opomba: če so vrata prtljažnega prostora ali katera koli druga vrata odprta oz. niso dobro zaprta, se vozilo ne zaklene. Ni zvočnega signala, ter utripanja varnostnih utripalk in bočnih smernikov.

52766

52344

2

KARTICA

Uporaba kartice z daljinskim upravljalnikom

2

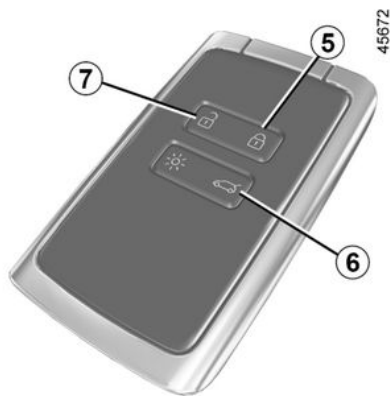

Odklepanje s kartico

Pritisnite gumb **7**.

Varnostne utripalke in bočni smerokazi z **enkratnim utripom** opozorijo, da so vrata odklenjena, pri nekaterih vozilih pa se tudi zunanja ogledala samodejno preklopijo navzven.



Pri delujočem motorju gumbi kartice ne delujejo.

Zaklepanje s kartico

Ko so vsa vrata in prtljažni prostor zaprti, pritisnite gumb **5**: vozilo se zaklene.

Dvakratni utrip varnostnih utripalk vas opozori, da je vozilo zaklenjeno, pri nekaterih vozilih pa se hkrati zunanja ogledala samodejno preklopijo navznoter.

Če dvakrat pritisnete gumb **5**, se vozilo zaklene ter se omogoči zapiranje sprednjih in zadnjih stekel (odvisno od vozila).

Opomba:

- največja razdalja, pri kateri se vozilo zaklene, je odvisna od okolice;
- če so vrata ali prtljažnik odprta ali niso dobro zaprta, se vozilo ne zaklene. Ni zvočnega signala, ter utripanja varnostnih utripalk in bočnih smernikov.

52344



Če pri **vklopljenem motorju** kartica ni več v območju **4**, potem ko ste odprli in zaprli vrata, vas sporočilo "Kartica ni zaznana" opozori, da kartice ni več v vozilu. Tako se ne more zgoditi, da bi se odpeljali, potem ko ste odložili enega od potnikov, ki ima pri sebi kartico.

Opozorilo izgine, ko je kartica ponovno zaznana.

Odklepanje/zaklepanje samo prtljažnika

Pritisnite gumb **6**, da zaklenete/odklenete samo vrata prtljažnega prostora.

KARTICA



Nikoli ne uporabite dodatnega zaklepanja, če ostane kdo v vozilu.

Funkcija dodatnega zaklepanja pri nekaterih vozilih omogoča zaklepanje odpiralnih delov, pri čemer vrat ni mogoče odpreti z notranjimi ročicami (denimo pri poskusu odpiranja vrat skozi razbito steklo).

Vključitev dodatnega zaklepanja

To naredite tako, da dvakrat zapored hitro pritisnete gumb 2.

Zaklepanje potrdijo **dva počasna utripa in trije hitri utripa** varnostnih utripalk ter smernikov.

Posebna opomba: dodatno zaklepanje ni mogoče, če so vklopljene varnostne utripalke ali pozicijske luči vozila.



Zrcala se, odvisno od vozila, ob zaklepanju vozila samodejno preklopijo navznoter. → IIII

Izklop dodatnega zaklepanja

Odklenite vozilo z gumbom 1 na kartici.

Odklepanje potrdi **enkratni utrip** varnostnih utripalk in smernikov.

Kartica za prostoročno upravljanje: baterija

Zamenjava baterije

40303



Ko se na instrumentni plošči prikaže sporočilo "Nizko stanje baterije kartice", zamenjajte baterijo v kartici:

- potisnite zadnje ohišje 1 navzdol, medtem ko pritiskate območje A;
- odstranite pokrov baterije 2;
- odstranite baterijo tako, da pritisnete na eno stran in dvignete drugo;
- zamenjajte glede na smer in predlogo, prikazano na notranji strani pokrova.

KARTICA

43532

2

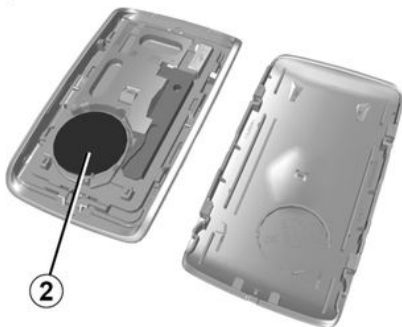

Ob ponovnem nameščanju opravite postopek v obratnem vrstnem redu, nato pa v bližini vozila štirikrat pritisnite enega od gumbov na kartici: ob naslednjem zagonu vozila sporočilo izgine.

Prepričajte se, da je pokrovček pravilno zataknen.

Opomba: ob zamenjavi baterije se ne dotikajte tiskanega vezja ali kontaktov na kartici.



Baterije dobite pri pooblaščenem predstavniku servisne mreže za vaše vozilo. Trajajo približno dve leti. Pazite, da na bateriji ni sledov barve: nevarnost slabega električnega kontakta.



Če je potrebna zamenjava, bodite pozorni, da uporabite enak ali enakovreden tip baterij (posvetujte se s pooblaščenim predstavnikom servisne mreže).



Pri zamenjavi:
– prepričajte se, da so baterije pravilno nameščene.

Tveganje eksplozije.

– Če se vratca ne zaprejo ustrezno, upravljalnika ne uporabljajte in ga hranite izven dosega otrok.

Motnje delovanja

Če je baterija prešibka za zagotovitev ustreznega delovanja, boste lahko še vedno zagnali vozilo in ga zaklenili/odklenili → 39.

26913

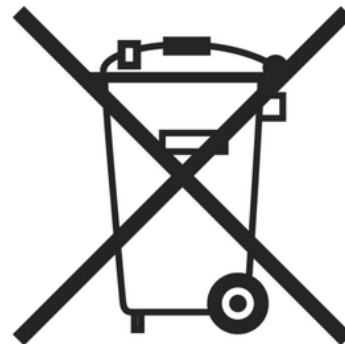

Rabljenih akumulatorjev ne odvrzite med običajne odpadke. Odnosite jih k pooblaščenemu prodajalcu ali pa se za informacije o ustreznih obratih za recikliranje obrnite na lokalno upravo.

KARTICA



Previdnosti ukrepi v zvezi z baterijami:

- (nove ali rabljene) baterije hranite izven dosega otrok;
- pazite, da ne pogoltnete baterij;

Obstaja nevarnost kemičnih opeklin, ki so lahko smrtno nevarne.

- Če baterije pogoltnete ali vstavite v kateri koli del telesa, čim prej poiščite zdravniško pomoč.

VRATA IN ODPIRALNI DELI

Odpiranje in zapiranje vrat

Odpiranje vrat z zunanje strani



Prednja vrata

Če so vrata odklenjena ali imate pri sebi kartico, primite kljuko **1** in jo potegnite k sebi.

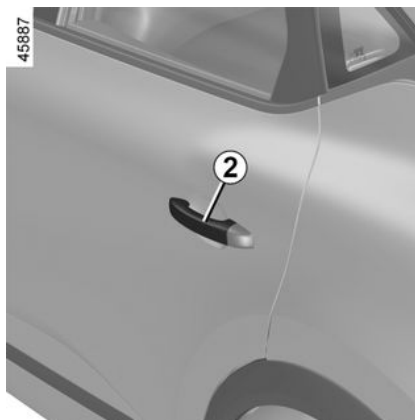

Zadnja vrata

Če so vrata odklenjena ali imate pri sebi kartico, primite kljuko **2** in jo potegnite k sebi.

Odpiranje iz notranjosti

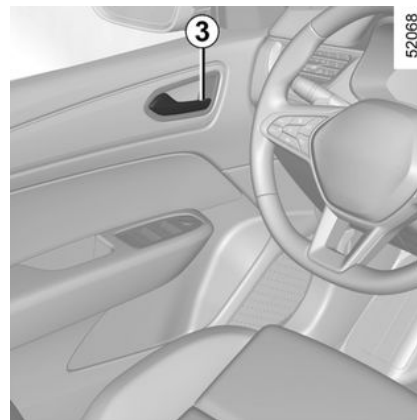

Enkrat povlecite kljuko **3**.

Glede na vozilo je treba kljuko **3** morda potegniti dvakrat: prvič, da se vrata odklenejo, in drugič, da se odprejo.



Iz varnostnih razlogov vrata odpirajte in zapirajte samo, ko je vozilo ustavljeno.

VRATA IN ODPIRALNI DELI

Opozorilni zvočni signal za neugasnjene luči

Če pozabite ugasniti luči po izključitvi kontakta, vas ob odpiranju vrat na to opozori zvočni signal.

Opozorilnik za odprta vrata

Pri zaustavljenem vozilu se na instrumentni plošči prikaže opozorilna lučka

 skupaj z opozorilno lučko, ki opozarja, da je eden od odpiralnih delov (vrata, prtljažnik) odprt ali slabo zaprt.

Ko vozilo doseže hitrost približno 10 km/h in so vrata ali prtljažni prostor odprta ali niso dobro zaprta, na to opozori opozorilna lučka, hkrati se tudi prikaže sporočilo "Odprt prtljažni prostor" ali "OPOZORILO: vrata so odprta" in pojavi se zvočni signal, ki traja približno 40 sekund ali tako dolgo, dokler ne zaprete vrat/prtljažnega prostora.

Varnost otroka

45661



Če premaknete ročico **4**, lahko zadnja vrata odprete samo z zunanje strani. Iz notranjosti se prepričajte, da vrat dejansko ni mogoče odpreti.



Voznikova odgovornost med parkiranjem ali ob zaustavitvi vozila

Nikoli ne zapuščajte vozila, niti za kratek čas, če v njem ostane otrok, odrasla oseba, ki potrebuje pomoč drugih, ali žival.

Slednji bi namreč lahko nehote zagnali motor, vključili razno opremo, kot je pomik stekel, ali zaklenili vrata ..., s čimer bi lahko ogrozili sebe in druge.

Nikoli ne pozabite, da lahko v vročem, oziroma sončnem vremenu temperatura v notranjosti vozila zelo hitro naraste.

SMRTNA NEVARNOST ALI NEVARNOST HUDIH POŠKODB.

Zaklepanje in odklepanje odpiralnih delov in vrat

Če kartica ne deluje

V nekaterih primerih kartica morda ne bo delovala:

- baterija kartice je izrabljena ali prazna, akumulator vozila je izprazen itd.

VRATA IN ODPIRALNI DELI

- uporaba naprav, ki delujejo na isti frekvenci kot kartica (prenosni telefon ...);
- vozilo je v območju močnega elektromagnetnega sevanja.

V tem primeru lahko:

- za uporabo ključa, vgrajenega v kartico, za odklepanje voznikovih vrat;
- za uporabo notranjega stikala za zaklepanje/odklepanje odpiralnih delov.

Ključ, vgrajen v kartico



Vgrajeni ključ **2** lahko uporabite za zaklepanje ali odklepanje voznikovih vrat, ko kartica ne deluje.

Dostop do ključa **2**

40 - Spoznajte svoje vozilo

Potisnite zadnje ohišje **1** navzdol, medtem ko pritisnete območje **A**.



S ključem, ki je vgrajen v kartico

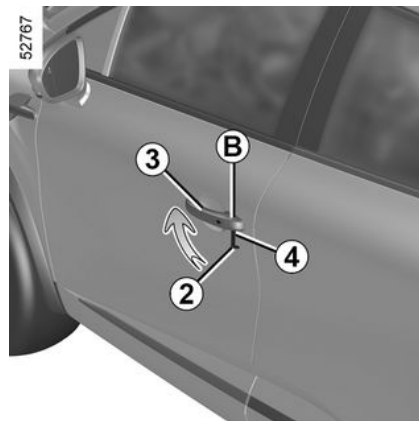

- Povlecite kljuko **3**;
- pritisnite pokrov **B** na voznikovih vratih;
- konico ključa **2** vstavite v zarezo na dnu pokrova **B**;
- zavrtite ga navzgor, da odstranite pokrov **B**;
- vstavite ključ **2** v ključavnico ter zaklenite ali odklenite voznikova vrata.

Ko sedete v vozilo, ponovno namestite ključ, vgrajen v kartico, v ustrezno mesto v kartici.

VRATA IN ODPIRALNI DELI

Ročno zaklepanje vrat

45718

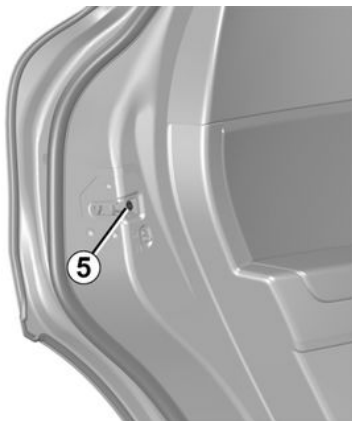

Pri odprtih vratih zasukajte vijak **5** (s konico ključa) in zaprite vrata.

To pomeni, da vrat odselej ni mogoče odpreti z zunanje strani.

Odprete jih lahko le iz notranjosti vozila ali s ključem za voznikova vrata.

Gumb za zaklepanje/odklepanje vrat iz notranjosti

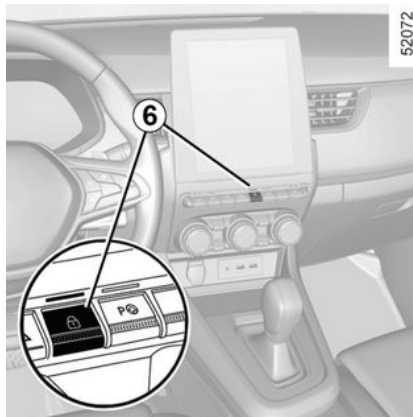

Gumb **6** istočasno upravlja vrata, prtljažnik in vratca posode za gorivo.

Če so vrata ali prtljažnik odprta ali niso dobro zaprta, pride do hitrega zaklepanja/odklepanja vrat in prtljažnika.

Pri prevozu tovora z odprtimi prtljažnimi vrati lahko še vedno zaklenete vrata: pri ustavljenem motorju držite pritisnjeno stikalo **6**, da zaklenete druga vrata.

Kontrolna lučka stanja vrat in pokrovov

Pri vključenem kontaktu vas opozorilna lučka gumba **6** opozori na stanje odpiralnih elementov:

- opozorilna lučka sveti, ko so vrata in prtljažnik zaklenjeni;
- kontrolna lučka ne sveti, ko so vrata in prtljažnik odklenjeni.

Ko vrata zaklenete, ostane kontrolna lučka nekaj časa prižgana, nato ugasne.



Voznikova odgovornost

Če se odločite za vožnjo z zaklenjenimi vrati, se morate zavedati, da bodo imeli reševalci v primeru nesreče otežen dostop v notranjost vozila.

Zaklepanje odpiralnih elementov brez kartice

Na primer pri izpraznjeni bateriji ali začasnemu nedelovanju kartice ...

Pri zaustavljenem motorju in odprtih vratih ali prtljažniku pritisnite gumb **6** in ga držite več kot pet sekund.

2

VRATA IN ODPIRALNI DELI

Ob zapiranju vrat se zaklenejo vsa vrata in pokrovi.

Opomba: odklepanje vozila z zunanje strani je mogoče samo s kartico, ki mora biti v območju zaznavanja vozila.



Nikoli ne puščajte kartice v vozilu.

Samodejno zaklepanje vrat med vožnjo

Način delovanja



52072

Po zagonu motorja sistem samodejno zaklene vrata, čim dosežete hitrost približno 10 km/h in več.

Vrata se odklenejo:

- s pritiskom stikala za centralno odklepanje vrat **1**;
- pri zaustavitvi z odprtjem prednjih vrat iz notranjosti vozila.

Opomba: če so vrata odprta ali zaprta, se samodejno znova zaklenejo, ko hitrost vozila doseže 10 km/h.

Vklp/izklp funkcije

Za vklp: pri zaustavljenem vozilu in delujočem motorju pritisnite stikalo **1**, dokler ne zaslišite piska.

Za izklp: pri zaustavljenem vozilu in delujočem motorju pritisnite stikalo **1**, dokler ne zaslišite dveh piskov.

Funkcijo lahko vklopite in izklopite tudi prek zaslona multimedijskega sistema (odvisno od vozila) ➔ **105**.

Motnje delovanja

Če zaznate motnje v delovanju sistema (centralno zaklepanje ne deluje, smernik **1** se ob zaklepanju vrat in prtljažnika ne vklopi itd.), preverite, ali niste pomotoma izklopili centralno zaklepanje ter ali so vsa vrata in prtljažnik dobro zaprti. Če so vrata pravilno zaprta, se obrnite na predstavnika servisne mreže za vaše vozilo.



Voznikova odgovornost

Če se odločite za vožnjo z zaklenjenimi vrati, se morate zavedati, da bodo imeli reševalci v primeru nesreče otežen dostop v notranjost vozila.

PRTLJAŽNIK

Delno odpiranje



52143

Pritisnite gumb **1** za odpiranje pokrova prtljažnika za nekaj centimetrov. Dvignite pokrov prtljažnika.

VRATA IN ODPIRALNI DELI

Zapiranje

V začetni fazi zapiranja si lahko pomagate z držali **2** na notranjem delu prtljažnih vrat.



Nikoli ne uporabljajte opornikov za zapiranje vrat prtljažnika.

Ročno odpiranje iz notranjosti

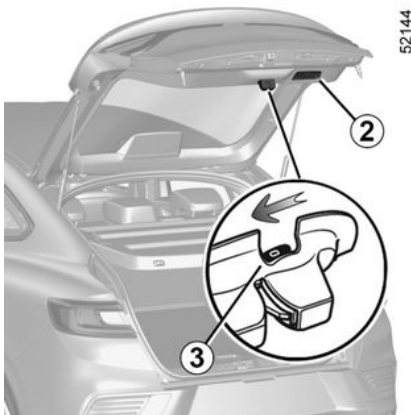

Če prtljažnika ne morete odkleniti, ga lahko ročno odklenete iz notranjosti:

– do prtljažnika pridete tako, da poklopite naslonjalo/-i zadnje sedežne klopi;

– vstavite svinčnik ali podoben predmet v odprtino **3** in pomaknite sklop, kot je prikazano na sliki;
– potisnite prtljažna vrata in jih odprite.



Pritrjevanje kakršnih koli nosilnih elementov (nosilec za kolo, kovček za prtljago itd.) na vrata prtljažnega prostora je prepovedano. Če želite na vozilo namestiti nosilni element, se obrnite na predstavnika servisne mreže.

SPREDNJA SEDEŽA

Vzglavniki na prednjih sedežih

Odstranitev vzglavnika

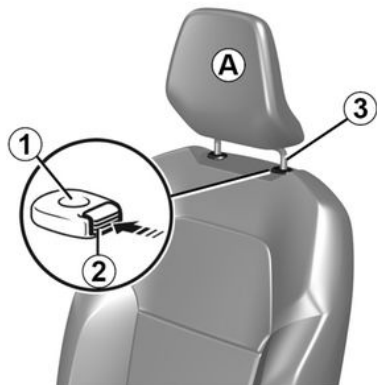

45655

Povlecite vzglavnik navzgor do zelene višine. Preverite, ali je dobro zaprt.

Pomik vzglavnika navzdol

Pritisnite na gumb **2** in potisnite vzglavnik navzdol do zelene višine. Preverite ali je pokrov motorja pravilno zaskočen.

Odstranitev vzglavnika

Dvignite ga v najvišji položaj (po potrebi nagnite naslonjalo sedeža na-

zaj). Pritisnite gumb **2** in dvignite vzglavnik, da ga izvlečete.

Ponovna namestitev vzglavnika

Drogova vzglavnika morata biti čista **3**.

Vstavite drogova vzglavnika v vodili **1** (po potrebi nagnite naslonjalo sedeža nazaj). Vzglavnik potisnite navzdol, da se zagodi in nato pritisnite gumb **2** za nastavitev zelene višine. Preverite, ali so drogovi **3** na naslonjalu sedeža pravilno zaskočeni.

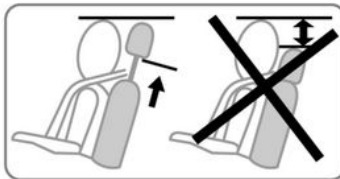

26342



Vzglavnik je pomemben za varnost. Zagotovite, da je nameščen in je v pravilnem položaju: vrh vzglavnika mora biti čim bližje vrhu glave, razdalja med glavo in vzglavnikom **A** pa mora biti čim manjša.

Sprednja sedeža

Nastavitev sedišča

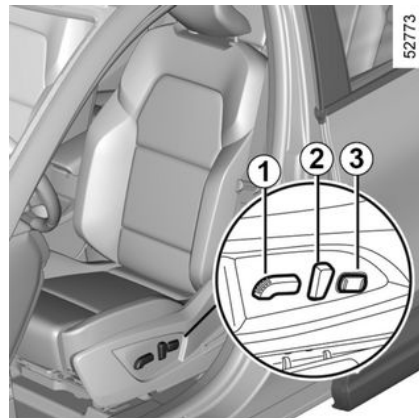

52773

Pomik sedeža naprej ali nazaj

Stikalo **1** premaknite naprej ali nazaj ali, odvisno od vozila, dvignite in pri-

SPREDNJA SEDEŽA

držite ročico **4**, da odklenete sedež. Pomaknite sedež v zeleni položaj, spustite ročico in se prepričajte, da je sedež dobro ucvrščen.

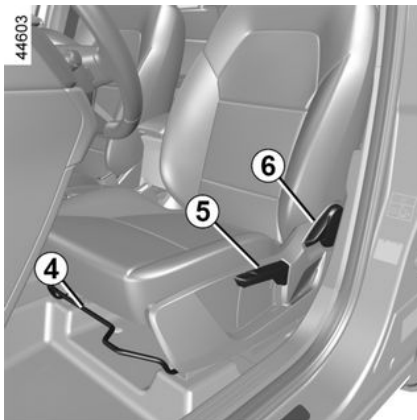

Nastavitev višine sedišča sedeža

Stikalo **1** pomaknite navzgor ali navzdol ali, odvisno od vozila, pomaknite ročico **5** navzgor ali navzdol tolikokrat, kolikor je potrebno za zeleni položaj.

Nastavitev naslonjala

Nastavitev nagiba naslonjala sedeža

Pomaknite stikalo **2** naprej ali nazaj ali, glede na vozilo, dvignite ročico **6** in nagnite naslonjalo sedeža v zeleni položaj.

V zelenem položaju spustite ročico in se prepričajte, da se je mehanizem pravilno zaskočil.

Nastavitev sedeža v ledvenem delu

Potisnite levo ali desno od gumba **3**, da povečate ali zmanjšate podporo.



Iz varnostnih razlogov vam svetujemo, da vse te nastavitve opravite, ko vozilo miruje.

Da ne bi zmanjšali učinkovitosti delovanja varnostnih pasov, vam svetujemo, da naslonjal sedežev ne nagibate preveč nazaj.

Na podu pred voznikovim sedežem ne sme biti nobenih predmetov, ker lahko v primeru sunkovitega zaviranja zdrsnejo pod pedale in onemogočijo njihovo uporabo.

Sredinski naslon za roke **7**

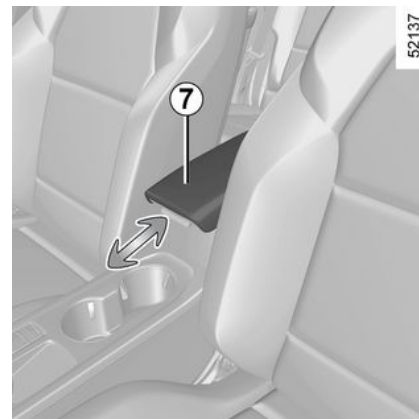

(odvisno od vozila)

Za nastavitev položaja osrednjega naslona za roke **7** ga pomaknite naprej ali nazaj.

Ogrevanje sedežev

(odvisno od vozila)

Samo za vozila, opremljena z ogrevanimi sedeži

Pri vključenem kontaktu:

– Ko prvič pritisnete gumb **8** za zelen sedež, se vklopi najvišja stopnja grejta. Zasvetita obe opozorilni lučki, vgrajeni v gumbu.

SPREDNJA SEDEŽA

2



- Ko drugič pritisnete gumb, spremenite stopnjo gretja na nizko. Vklopi se vgrajena opozorilna lučka.
- Ko gumb pritisnete tretjič, se grejte izklopi.

Vozila, opremljena z ogrevanimi in prezračevanimi sedeži

Če med delovanjem motorja pritisnete gumb **8**, se prikaže nastavitev na multimedijskem zaslonu. Če pritisnete možnost **9**, vklopite ogrevanje voznikovega ali sovoznikovega sedeža.

Če enkrat ali dvakrat pritisnete možnost **10**, se vklopi ogrevanje sedeža na nizki ali visoki ravni. Zasvetijo opozorilne lučke.



Če znova pritisnete **8**, se ogrevanje sedeža izklopi. Njegove opozorilne lučke ugasnejo.

Motnje delovanja

Ko sistem zazna motnjo delovanja, opozorilna lučka v gumbu **8** za zadnji sedež ugasne po približno petih sekundah. Obrnite se na predstavnika pooblaščenih servisnih mrež.

Sedeži s prezračevanjem

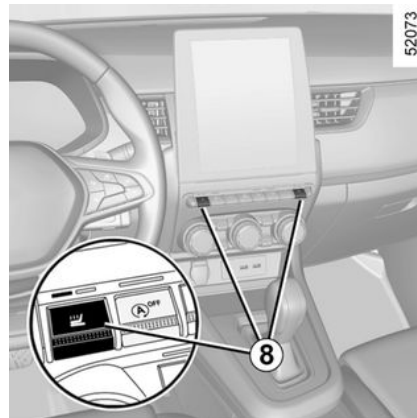

(odvisno od vozila)

Prezračevanje sedežev deluje po načelu absorpcije in izločanja zraka v potniški prostor brez uporabe funkcij klimatske naprave in gretja. Za optimalno delovanje je priporočeno, da to funkcijo uporabljate skupaj z vključeno klimatsko napravo.

Opomba: ta funkcija se izklopi, ko izklopite in vklopite motor.

SPREDNJA SEDEŽA



stavnika pooblaščenega servisne mreže.

2

Če med delovanjem motorja:

- pritisnete gumb **8**, se prikaže nastavitev na multimedijem zaslону.
- Če pritisnete možnost **9**, se vklopi prezračevanje voznikovega ali sovoznikovega sedeža.
- Če enkrat ali dvakrat pritisnete možnost **11**, se vklopi prezračevanje sedeža na nizki ali visoki ravni. Zasedetijo opozorilne lučke.
- Če znova pritisnete **8**, se ogrevanje sedeža izklopi. Njegove opozorilne lučke ugasnejo.

Motnje delovanja

Ko sistem zazna motnjo delovanja, opozorilna lučka v gumbu **8** za zadnji sedež ugasne po približno petih sekundah. Obrnite se na pred-

ZADNJI SEDEŽI

Vzglavniki na zadnjih sedežih

2

Položaj za uporabo

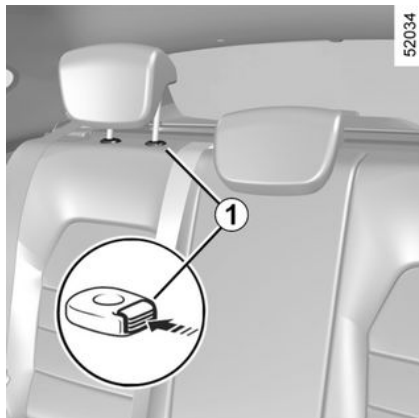

Dvignite vzglavnik kolikor je mogoče, dokler se ne zaskoči. Preverite, ali je dobro zaprt.

Odstranitev vzglavnika

Dvignite vzglavnik do konca navzgor in nato pritisnite gumb **1** ter izvlecite vzglavnik.

Opomba: naslon za glavo **2** je fiksni in ga ni mogoče dvigniti.

Ponovna namestitvev vzglavnika

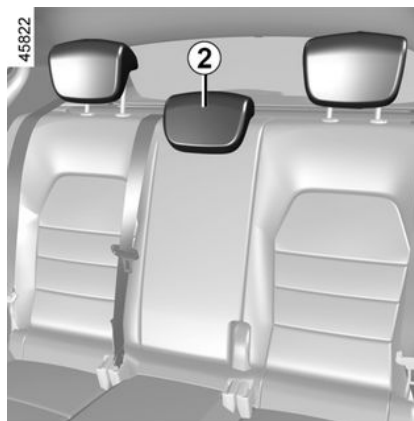

Za uporabo v dvignjenem položaju namestite drogova vzglavnika v vodila in vzglavnik potiskajte navzdol, dokler se ne zablokira. Preverite ali je pokrov motorja pravilno zaskočen.

Položaji zlaganja

Pritisnite gumb **1** in potisnite vzglavnik do konca navzdol.

Fiksni naslon za glavo 2 za zadnji sredinski sedež

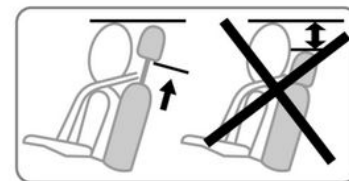

Položaj vzglavnika, potisnjena do konca navzdol, je položaj spravljenega vzglavnika. vzglavnik ne sme nikoli biti v tem položaju, ko na sedežu sedi potnik.



Vzglavniki so pomemben element za zagotavljanje varnosti, zato naj bodo vedno nameščeni in pravilno nastavljeni.

ZADNJI SEDEŽI

Zadnja sedežna klop: funkcije

Funkcije

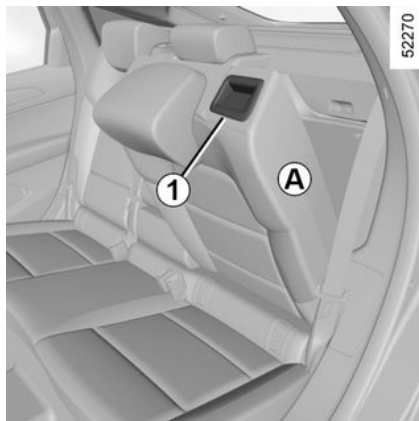

Preklop naslonjala

Pazite, da sta prednja sedeža pomaknjena dovolj naprej.

Spustite vzglavnika v najnižji položaj.

Povlecite ročko **1** in znižajte naslonjalo **A**.

Preden zložite kateri koli zadnji sedež, pritrдите varnostni pas tega sedeža v ustrezno zaponko. S tem boste preprečili, da bi se varnostni pas pri vračanju sedeža v položaj za uporabo zataknil.

V vseh primerih preverite, da varnostni pasovi pravilno delujejo.

Za ponovno namestitev naslonjala ravnajte v obratnem vrstnem redu kot pri demontaži.

Ponovno dvignite naslonjalo, dokler ne doseže blokirnega zgloba naslonjala. Pazite, da se varnostni pas ne zagozdi med naslonjalom in zadnjo polico.



Pri premikanju zadnjih sedežev pazite, da ni ničesar v bližini sedežnih pritrdišč (del teleseca, žival, kamenčki, krpa, igrače ...).



Iz varnostnih razlogov vam svetujemo, da vse te nastavitve opravite, ko vozilo miruje.



Pri nameščanju sedežnega naslonjala pazite na to, da bo dobro učvrščeno.

Če so na sedežih nameščene sedežne prevleke, pazite, da ne bodo ovirale zaskočitve naslonjala.

Pravilno speljite varnostne pasove.

Ponovno namestite vzglavnike.

VARNOSTNI PASOVI

Varnostni pasovi

2 Potniki na vseh sedežih v vozilu naj se vedno pripnejo z varnostnim pasom. Upoštevajte zakone države, v kateri se vozite.

Pred zagonom mora voznik najprej nastaviti položaj za vožnjo, ki mu najbolj ustreza nato pa si morajo vsi potniki ustrezno nastaviti svoje varnostne pasove za najboljšo možno zaščito.

Nastavitev položaja za vožnjo

- **Pravilno se usedite na sedež** (pred tem si slecite plašč ali jakno). To je zelo pomembno za zagotavljanje pravilnega položaja hrbta;
- **sedež nastavite tako, da boste med vožnjo z nogami brez težav dosegli vse pedale**. Sedež mora biti premaknjen nazaj koliko je to mogoče, vendar v položaju, ki vam zagotavlja neovirano upravljanje s pedali. Naslonjalo za sedež mora biti nastavljeno tako, da so roke pri držanju volana rahlo skršene;
- **nastavite pravi položaj vzglavnika**; za največjo varnost naj bo razdalja med glavo in vzglavnikom čim manjša;
- **Nastavite ustrezno višino sedišča**. Ta nastavev vam omogoča izbiro

sedežnega položaja, ki zagotavlja dober pregled nad cestiščem;

- **volan nastavite v ustrezen položaj.**



Varnostni pasovi na zadnjih sedežih bodo delovali pravilno le, če bo zadnja sedežna klop ustrezno zasnočena na svojem mestu. ➔ 49



Nepravilno naravnani ali zviti varnostni pasovi lahko v primeru nesreče povzročijo resne poškodbe.

Z enim varnostnim pasom se lahko pripne samo ena oseba, ne glede na to, ali gre za otroka ali odraslega človeka. Tudi nosečnice morajo biti pripete z varnostnim pasom. V tem primeru pazite, da medenični pas ne pritiska premočno na spodnji del trebuha, pri čemer pasu ne smete razrahljati z dodatnimi predmeti.

Nastavitev varnostnih pasov



Za pravilno nastavev in položaj varnostnih pasov na vseh sedežih:

- prilagodite sedeže (položaj sedeža in naklon naslonjala sedeža, če je na voljo);
- sedite s hrbtom tesno ob naslonjalu sedeža;
- premaknite prsni del pasu **1** čim bližje spodnjemu delu vratu, ne da bi se dejansko naslonil nanj (po potrebi prilagodite višino varnostnega pasu, če je na voljo) in se prepričajte, da se prsni del pasu **1** dotika ramena;
- namestite medenični varnostni pas **2** tako, da leži plosko na stegnih in ob medenici.

VARNOSTNI PASOVI

Pas se mora čvrsto oprijemati, ne nosite na primer predebelih oblačil in ne vstavljajte raznih predmetov med pas in telo itd.

Zaklepanje

Počasi in brez sunkov vlecite pas, tako da boste lahko pravilno zapeli zaskočni jeziček **3** v zaponko **5** (potegnite jeziček **3**, da preverite, ali je pravilno zapet).

Če pas med odvijanjem zaskoči, ga nekoliko povlecite nazaj in ponovno odvijte.

Če se varnostni pas povsem zatakne, ga počasi, vendar močno pote gnite, da ga izvlečete še za približno 3 cm. Nato ga spustite, da se sam od sebe navije na navijalni bobn. Ponovno ga odvijte.

Če težave ne morete odpraviti, se posvetujte s predstavnikom servisne mreže za vaše vozilo.

Odpenjanje

Pritisnite gumb **4** in pas se samodejno navije na navijalni bobn. Vodite varnostni pas.



Opozorilna lučka za neprijet voznikov, in pri nekaterih izvedenkah vozil, za sovoznikov varnostni pas

Prikaže se na osrednjem zaslonu, ko je kontakt vklopljen, in če voznikov ali sovoznikov varnostni pas (ko na sedežu sedi potnik) ni pripet.

Če je sedež zaseden in eden od teh varnostnih pasov ni pripet ali se od-pne, medtem ko se vozilo premika s hitrostjo, ki je višja od približno 20 km/h, pri nekaterih vozilih utripa

opozorilna lučka  in za približno 120 sekund je slišen pisk.

Opomba: če je na sovoznikovem se-dežu kakšen predmet se v nekaterih primerih, odvisno od vozila, lahko vklopi opozorilna lučka.

Opozorilnik za neprijet varnostni pas na zadnjih sedežih (odvisno od vozila)

Prikaz **6** se na instrumentni plošči prikaže ob vklopu kontakta. To voz-nika vsakič obvesti o stanju pripe-njanja vsakega od zadnjih varno-stnih pasov:

- kontakt je vključen;
- vrata so odprta;
- pripenjanju ali odpenjanju varno-stnega pasu na zadnjih sedežih.

Razumevanje grafičnega prikaza **6**:

- zelen indikator: varnostni pas je pripet;
- rdeč indikator: sedež je zaseden in varnostni pas ni pripet;

- siv indikator: sedež ni zaseden.



Opozorilna lučka  na osre-dnjem prikazovalniku se prižge tudi ob vklopu kontakta, če je zadnji se-dež zaseden in varnostni pas ni pri-pet.

Ko je hitrost vozila manjša od približno 20 km/h, se na osrednjem zaslo-

nu prikaže opozorilna lučka , če je zadnji sedež zaseden in varnostni pas ni pripet.

Spremlja jo simbol **6**, ki se pojavi za približno 60 sekund vsakič, ko se ka-teri od zadnjih pasov pripe ali od-pne.

VARNOSTNI PASOVI

Ko hitrost vozila doseže ali preseže približno 20 km/h in je med vožnjo odpet ali se odpne eden od zadnjih varnostnih pasov:

– na osrednjem zaslonu utripa opo-

zorilna lučka ;

in

– za približno 120 sekund se sliši pisk;

in

– za približno 180 sekund se prikaže simbol **6**, simbol za zadevni sedež pa zasveti rdeče.

Vedno se prepričajte, da so potniki na zadnjih sedežih pravilno pripeti, in da prikazano število pripetih varnostnih pasov ustreza številu zasedenih zadnjih sedežev.

Opomba: v nekaterih primerih, odvisno od vozila, se opozorila lahko vklopijo, če na enega od zadnjih sedežev postavite predmet.

Nastavitev višine prednjih varnostnih pasov



Z gumbom **7** lahko nastavite višino varnostnega pasu, tako da je ramenski del pasu pravilno speljan, kot je predhodno opisano. Pritisnite gumb **7** in zvišajte ali znižajte višino pritrdišča pasu. Po opravljeni nastavitvi preverite ali je pritrdišče dobro učvrščeno.

Varnostni pasovi na zadnjih sedežih

Varnostni pasovi na zadnjih sedežih **8**

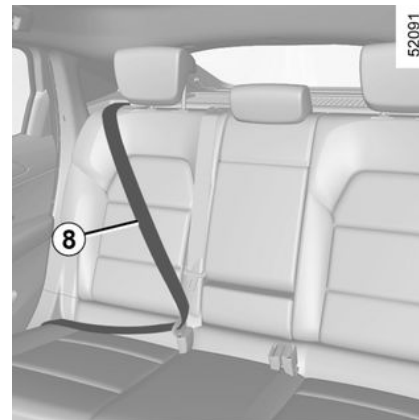

Zapenjanje, odpenjanje in nastavljanje potekajo na enak način kot pri varnostnih pasovih na prednjih sedežih.



Vsakič ko premikate zadnjo sedežno klop, preverite, ali so varnostni pasovi na zadnjih sedežih pravilno nameščeni in ali pravilno delujejo.

VARNOSTNI PASOVI

Varnostni pas na zadnjem srednjem sedežu

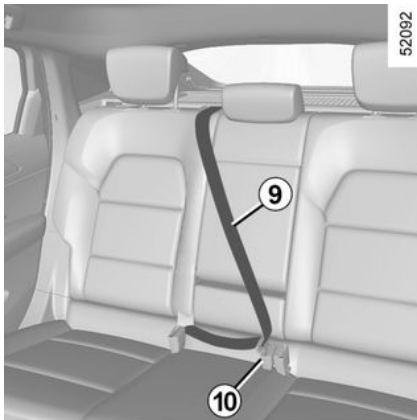

Počasi odvijte pas **9**.

Zapnite zaskočni jeziček v črno zaponko **10**.

Naslednja opozorila veljajo tako za varnostne pasove na prednjih sedežih, kakor tudi za varnostne pasove na zadnjih sedežih.



- Na delih tovarniško vgrajenih sistemov, kot so varnostni pasovi, pritrdišča, ter sedeži in njihova pritrdišča, je strogo prepovedano opravljati kakršne koli spremembe. Za vgradnjo dodatnih varnostnih elementov (npr. otroškega sedeža) se posvetujte s predstavnikom pooblaščenih servisne mreže za vaše vozilo.
- Ne uporabljajte naprav za razrahljanje pasu (npr. raznih sponk, ščipalk ...): pas, ki se ne prilega telesu, vas v primeru nesreče ne bo ustrezno varoval.
- Nikoli ne speljite pasu pod roko ali za hrbtom.
- Ne uporabljajte enega pasu za več oseb hkrati. Prav tako nikoli ne pripenjajte s svojim pasom dojenčka ali otroka v vašem naročju.
- Pas ne sme biti nikoli zvit.

- Po prometni nesreči morajo pristojni strokovnjaki preveriti in, če je potrebno, zamenjati varnostne pasove. Zamenjajte tudi pasove, na katerih ste opazili poškodbe.
- Pri ponovnem nameščanju zadnje sedežne klopi pazite, da so varnostni pasovi in zaponke pravilno speljani in jih bo mogoče pravilno uporabljati.
- Pazite, da je jeziček varnostnega pasu vstavljen v ustrezno zaponko.
- V območje ohišja zaponke varnostnega pasu ne postavljajte predmetov, ki bi lahko ovirali njegovo pravilno delovanje.
- Prepričajte se, da je položaj zaponke pravilen (osebe ali predmeti je ne smejo prekrivati ali ovirati).

DODATNE VARNOSTNE NAPRAVE

Dodatni sistemi varovanja na sprednjih sedežih

Sestavljajo jo jih (odvisno od vozila):

- **zategovalniki varnostnih pasov v navijalnih bobnih;**
- **zategovalniki medeničnega pasu;**
- **omejevalniki zatezne sile prsnega dela varnostnih pasov;**
- **airbags na voznikovi in sovoznikovi strani spredaj.**

Sistemi lahko pri čelnem trčenju delujejo ločeno ali skupno, odvisno od načina in silovitosti trka.

Glede na silovitost trčenja lahko sistem sproži:

- blokade varnostnega pasu;
- zategovalnik varnostnega pasu v navijalnem bobnu (ki popravi zategnjenost pasu);
- zategovalnike medeničnega pasu, ki pritisnejo potnika ob sedež;
- sprednji airbag.

Zategovalniki varnostnih pasov

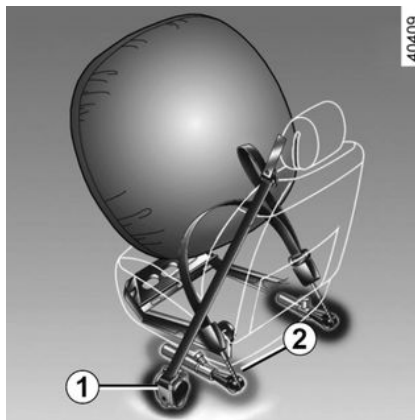

Zategovalniki pritisnejo varnostni pas ob telo ter s tem potnika ob sedež in tako povečajo učinkovitost varnostnega pasu.

Pri vključenem kontaktu lahko sistem v primeru močnejšega čelnega trčenja in glede na silovitost trčenja sproži naslednje sisteme:

- zategovalnik varnostnega pasu v navijalnem bobnu **1**, ki v trenutku zategne varnostni pas;
- zategovalnik medeničnega pasu v navijalnem bobnu **2** na sprednjih sedežih.



- Če ste imeli z vozilom nesrečo, mora dodatne sisteme varovanja pregledati strokovnjak.

- Kakršen koli poseg v sistem (zategovalniki, airbags, računalniki, kabli) ali sistemske komponente in njihova ponovna uporaba v drugih vozilih sta strogo prepovedana.

- Posege na airbags sme izvajati samo usposobljeno osebje v naši pooblaščenih servisnih mrežih, sicer se sistem lahko nehoti sproži in s tem povzroči poškodbe.

- Kontrolo električnega sistema in sprožilca lahko opravlja le usposobljeno osebje z za to predvideno kontrolno napravo.

- Če nameravate vozilo odpeljati na odpad, se pred tem posvetujte s predstavnikom servisne mreže glede odstranitve plinskih generatorjev za zategovalnike in airbags.

DODATNE VARNOSTNE NAPRAVE

Omejevalnik zatezne sile pasu

Ta mehanizem se sproži pri določeni stopnji silovitosti trka in zmanjša silo, s katero varnostni pas pritiska na telo.

Čelni varnostni blazini za voznika in sovoznika

Varnostna blazina je vgrajena spredaj na voznikovi in na sovoznikovi strani.

Simbol na spodnjem delu vetrobranskega stekla nakazuje, ali je ta oprema prisotna (odvisno od vozila).

Vsak sistem airbag sestavlja:

- airbag in plinski generator, ki sta vgrajena v volan na voznikovi strani in v armaturno ploščo na sovoznikovi strani;
- elektronska enota za nadzor sistema, ki upravlja električni vžigalnik plinskega generatorja;
- ločena tipala;
- skupna kontrolna lučka  na instrumentni plošči.

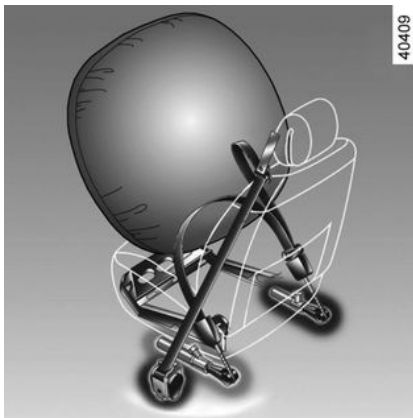

Delovanje

Sistem deluje le pri vključenem kontaktu.

Pri silovitem čelnem trčenju se airbags v trenutku napihnejo. Napihnjena blazina ublaži udarec voznikove in sovoznikove glave in prsnega koša ob volan oziroma armaturno ploščo. Takoj po trčenju se že začne prazniti, da potniki lažje zapustijo vozilo.

Motnje delovanja



Ta opozorilna lučka zasveti, ko se motor zažene, nato pa ugasne po približno treh sekundah.

Če se ne prižge ob vključitvi kontakta ali če ostane prižgana, opozarja na motnjo v sistemu.

Čimprej se posvetujte s predstavnikom servisnemreže za vaše vozilo.

Vsako odlašanje pomeni manj učinkovito zaščito.



Sistem airbag za svoje aktiviranje uporablja poseben pirotehnični sistem. Tako je mogoče pojasniti, zakaj se ob sproženju varnostne blazine proizvajajo toplota, dim (to še ne pomeni, da bo izbruhnil požar) in je slišati močan pok. Varnostna blazina (airbag) se mora napihniti v trenutku, zato lahko povzroči poškodbe na površini kože ali druge nevarnosti.

DODATNE VARNOSTNE NAPRAVE

2

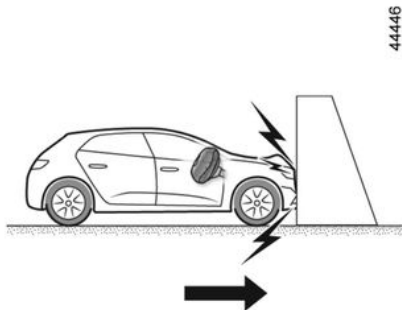

Zategovalniki ali airbags se sprožijo v naslednjih primerih.

Pri čelnem trčenju s trdno površino (ki je ni mogoče deformirati), pri katerem je hitrost trčenja enaka ali večja od 25 km/h.

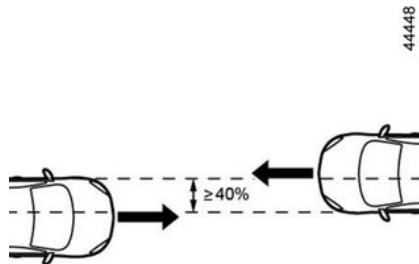

Pri čelnem trčenju z drugim vozilom enake ali višje kategorije, pri katerem je območje trčenja enako 40 % ali večje, hitrost obeh vozil pa enaka 40 km/h ali večja.

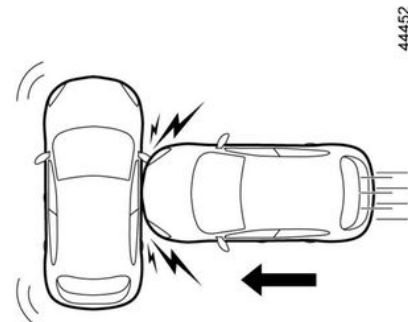

Pri bočnem trčenju z drugim vozilom enake ali višje kategorije, pri katerem je hitrost trčenja enaka 50 km/h ali večja.

DODATNE VARNOSTNE NAPRAVE



Zategovalniki ali airbags se lahko sprožijo v naslednjih primerih:

- trk pod vozilom, kot je udarec v pločnik;
- luknje na cestišču;
- padec ali trd pristanek;
- kamenje;
- ...

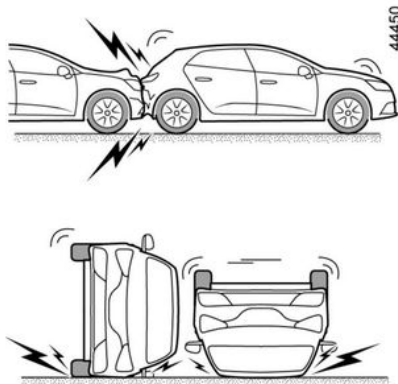

V naslednjih primerih obstaja nevarnost, da se zategovalniki varnostnih pasov ali airbags **morda ne bodo sprožili**:

- v primeru trčenja od zadaj, ne glede na silovitost;
- v primeru prevračanja vozila;

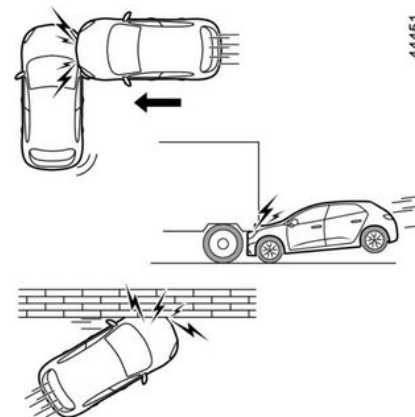

- v primeru stranskega trčenja, ki prizadene sprednji del vozila;
- v primeru čelnega trčenja pod zadnji del tovornjaka;
- v primeru čelnega trčenja v ostro oviro;
- ...

Vsa opozorila, ki so napisana v nadaljevanju, so namenjena temu, da ne bi prišlo do oviranja sprožitve airbagali do resnih poškodb ob njeni sprožitvi.



Opozorila glede vozni-kove airbag

- Ne spreminjajte vo-lanskega obroča ali njegove osrednje blazinice.
- Prepovedano je kakršnokoli prekrivanje osrednje blazinice volanskega obroča.
- Ne pritrjujte nikakršnih pred-metov (značke, priponke, ure, nosilca za telefon ...) na blazini-co volanskega obroča.
- Prepovedano je snemati vo-lanski obroč (razen osebju servi-sne mreže za vaše vozilo).
- Med vožnjo ne sedite preblizu volanu: sedite tako, da so roke nekoliko upognjene (glejte raz-delek "Nastavitev položaja za vožnjo" → 50). Tako boste zago-tovili neovirano in učinkovito sproženje blazine.

Opozorila za sovoznikovo stran airbag

- Ne pritrjujte ali lepите nobenih predmetov (priponk, značk, ure, nosilca za telefon itd.) na arma-turno ploščo na airbag ali v bliži-ni varnostne blazine.

- Med sovoznikom in armatur-no ploščo naj ne bo nobenih predmetov (dežnika, paketov, palice ...) ali živali.
- Sovoznik ne sme dajati nog na armaturno ploščo ali sedež, saj lahko pride do hudih poškodb. Na splošno velja, da morajo biti vsi deli telesa (kolena, roke, gla-va ...) oddaljeni od armaturne plošče.
- Takoj ko odstranite otroški se-dež s sovoznikovega sedeža, ponovno aktivirajte dodatne sisteme varovanja na sprednjih sedežih, da zagotovite varnost sovoznika v primeru trčenja.

NAZAJ OBRNJENA OTROŠKEGA SEDEŽA NE SMETE NAMESTITI NA SPREDNJI SEDEŽ ZA SOPO-TNIKA, ČE SKUPAJ Z VARNO-STNIM PASOM ZA SPREDNJEGA SOPOTNIKA NE IZKLOPITE TUDI SISTEMOV ZA ZADRŽEVANJE POTNIKOV. → 78

Dodatni sistemi varovanja na zadnjih sedežih

Sestavljajo jih (odvisno od vozila):

- **zategovalniki varnostnih pasov v navijalnih bobnih na stranskih sede-žih;**
- **omejevalniki zatezne sile varno-stnih pasov za zaščito prsnega ko-ša.**

Sistemi lahko pri čelnem trčenju de-lujejo ločeno ali skupno, odvisno od načina in silovitosti trka.

Glede na silovitost trčenja lahko sis-tem sproži:

- blokade varnostnega pasu;
- zategovalnik varnostnega pasu v navijalnem bobnu (ki popravi položaj in zategnjenost pasu).

Omejevalnik zatezne sile pasu

Ta mehanizem se sproži pri določeni stopnji silovitosti trka in zmanjša silo, s katero varnostni pas pritiska na te-lo.

DODATNE VARNOSTNE NAPRAVE

Zategovalniki varnostnih pasov na stranskih sedežih

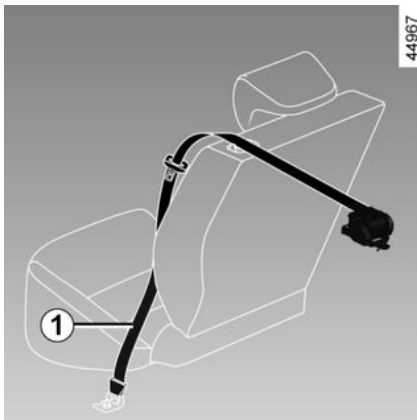

Zategovalniki pritisnejo varnostni pas ob telo ter s tem potnika ob sedež in tako povečajo učinkovitost varnostnega pasu.

Pri vključenem kontaktu lahko sistem v primeru močnejšega čelnega trčenja in glede na silovitost trčenja sproži zategovalnik varnostnega pasu v navijalnem bobnu 1, ki v trenutku zategne varnostni pas.



– Če ste imeli z vozilom nesrečo, mora dodatne sisteme varovanja pregledati strokovnjak.

– Kakršni koli poseg v sistem (zategovalniki, airbags, računalniki, kabli) ali sistemske komponente in njihova ponovna uporaba v drugih vozilih sta strogo prepovedana.

– Posege na airbags sme izvajati samo usposobljeno osebje v naši pooblaščenih servisnih mrežih, sicer se sistem lahko nehote sproži in s tem povzroči poškodbe.

– Kontrolo električnega sistema in sprožilca lahko opravlja le usposobljeno osebje z za to predvideno kontrolno napravo.

– Če nameravate vozilo odpeljati na odpad, se pred tem posvetujte s predstavnikom servisne mreže glede odstranitve plinskih generatorjev za zategovalnike in airbags.

Naprave za stransko zaščito

Bočna varnostna blazina

Gre za airbag, s katerima sta lahko opremljena oba prednja sedeža in ki se v primeru aktiviranja razprostreta ob strani sedeža (na strani vrat), da zavarujeta potnike pri silovitem bočnem trčenju.

Zavesna varnostna blazina

To je airbag, nameščena vzdolž zgornje strani vozila, ki se napihne vzdolž sprednjih in zadnjih stranskih oken, da zaščiti potnike v primeru hudega bočnega trčenja.

2

DODATNE VARNOSTNE NAPRAVE

2



Opozorilo v zvezi s stransko airbag

– Nameščanje sede-

žnih prevlek: na sedeže, opremljene z airbag, lahko namestite samo sedežne prevleke, ki so zasnovane posebej za vaše vozilo. Vprašajte predstavnika servisne mreže za vaše vozilo, če so take prevleke na voljo. Ob uporabi drugih prevlek (ali prevlek, ki so namenjene za kakšno drugo vozilo) je ogrožena vaša varnost, saj bi v primeru nesreče lahko ovirale pravilno sproženje bočnih airbag.

– Med sedežnim naslonjalom in vrati ter notranjimi oblogami ne postavljajte nobene opreme, predmetov ali celo živali. Prav tako naslonjala sedeža ne pokrivajte z obleko, dodatno opremo itd. To lahko negativno vpliva na pravilno delovanje airbag ali povzroči poškodbe, če se sproži.

– Vsak poseg ali spreminjanje sedežev in notranjih oblog lahko opravi samo usposobljeno osebje servisne mreže za vaše vozilo.

– Zareze na naslonjalih sprednjih sedežev (pri vratih) ustrezajo območju, kjer se sproži airbag: vanje ne smete vstavljati nikakršnih predmetov.

Dodatni sistemi varovanja

Vsa opozorila, ki so napisana v nadaljevanju, so namenjena temu, da ne bi prišlo do oviranja sprožitve airbagali do resnih poškodb ob njeni sprožitvi.



Varnostna airbag blazina je zasnovana tako, da dopolnjuje varovanje, ki ga zagotavlja

varnostni pas. Tako airbag in varnostni pas sta nerazdružljiva člena istega varovalnega sistema. Zato morajo biti vsi potniki vedno pripeti z varnostnim pasom. Če potniki niso pripeti z varnostnimi pasovi, lahko pride do resnih poškodb v primeru nesreče. Večje je tudi tveganje za površinske poškodbe kože, ki so posledica sproženja airbag, čeprav so manjše poškodbe pri sprožitvi varnostnih blazin vedno mogoče.

V primeru prevračanja vozila ali trčenja od zadaj, ne glede na silovitost, se zategovalniki ali airbags ne sprožijo vedno. Ti sistemi se lahko sprožijo ob udarcih v podvozje vozila, kot na primer pri udarcih ob pločnik, pri luknjah na cestišču ali pri udarcih kamenja.

DODATNE VARNOSTNE NAPRAVE

- **Vsakršne posege** v kateri koli del sistema airbag (airbags, zategovalniki, računalnik, kabelski snop itd.) sme opravljati samo usposobljeno osebje servisne mreže za vaše vozilo.
- Za pravilno delovanje sistema in v izogib nenadnemu sproženju varnostne blazine, mora vse posege na sistemu varnostnih blazin opraviti usposobljeno osebje v pooblaščenem airbag servisni mreži.
- Če je bilo vozilo udeleženo v airbag prometni nesreči ali je bilo predmet kraje ali poskusa kraje, morate vozilo iz varnostnih razlogov pripeljati v pooblaščen servis na pregled sistema varnostnih blazin.
- Pri prodaji ali izposoji vozila seznanite uporabnika s temi pogoji in mu poleg vozila izročite tudi ta priročnik.
- Če nameravate vozilo odpeljati na odpad, se pred tem posvetujte s predstavnikom pooblaščenega servisne mreže glede odstranitve plinskih generatorjev.

VARNOST OTROKA

splošno

2

Prevoz otroka

Upoštevajte predpise, ki veljajo v posameznih državah.

Tako kot odrasel potnik, mora tudi otrok pravilno sedeti in biti vedno privezan z varnostnim pasom. Odgovorni ste za otroke, ki jih prevažate.

Otrok ni pomanjšana odrasla oseba. Izpostavljen je drugačnim nevarnostim in poškodbam, saj še njegove mišice in kosti niso povsem razvite. Samo varnostni pas ne zagotavlja zadostne varnosti. Priskrbite mu ustrezen otroški sedež in ga pravilno uporabljajte.



Če želite preprečiti odpiranje vrat, uporabite funkcijo "Otroška ključavnica". → 38



Trčenje pri hitrosti 50 km/h je enakovredno padcu z višine 10 metrov. Neprivezan otrok v vozilu je v enaki nevarnosti kot otrok, ki se igra na balkonu brez ograje v četrtem nadstropju!

Otrok naj nikoli ne sedi v vašem naročju. V primeru nesreče ga ne boste mogli zadržati, tudi če ste privezani.

Če je bilo vaše vozilo udeleženo v prometni nesreči, zamenjajte otroški sedež in dajte preveriti varnostne pasove in pritrdišča ISOFIX.



Voznikova odgovornost med parkiranjem ali ob zaustavitvi vozila

Nikoli ne zapuščajte vozila, niti za kratek čas, če v njem ostane otrok, odrasla oseba, ki potrebuje pomoč drugih, ali žival.

Slednji bi namreč lahko nehote zagnali motor, vključili razno opremo, kot je pomik stekel, ali zaklenili vrata, s čimer bi lahko ogrozili sebe in druge.

Nikoli ne pozabite, da lahko v vročem, oziroma sončnem vremenu temperatura v notranjosti vozila zelo hitro naraste.

SMRTNA NEVARNOST ALI NEVARNOST HUJŠIH POŠKODB.

Uporaba otroškega sedeža

Stopnja zaščite, ki jo nudi otroški sedež, je odvisna od tega, v kolikšni meri lahko zadrži otroka, in od njegove namestitve. Nepravilna namestitev namreč lahko ogrozi zaščito otroka pri močnem zaviranju ali trčenju.

Pred nakupom otroškega sedeža preverite, ali ustreza predpisom v

VARNOST OTROKA

vaši državi in ali ga lahko namestite v svoje vozilo. Obiščite pooblaščenega predstavnika servisne mreže, da se seznanite s sedeži, ki so primerni za vaše vozilo.

Predpisi o prevozu otrok so za vsako državo posebne. Uporaba otroškega sedeža je odvisna od starosti in/ali velikosti in/ali teže otroka.

a otroke, ki jih ni treba prevažati v otroškem sedežu, se prepričajte, da je varnostni pas pravilno nastavljen in pripet.

V vseh primerih morate upoštevati predpise določene države, v kateri se nahajate.

Preden namestite otroški sedež, preberite navodila za uporabo in jih dosledno upoštevajte. Če boste imeli težave pri namestitvi, se obrnite na proizvajalca sedeža. Navodila hranite skupaj s sedežem.



Dajte otroku dober zgled in se vedno pripnite z varnostnim pasom. Naučite otroka:

- kako si sam ustrezno pripne varnostni pas;
- da vstopa in izstopa na strani, kjer ni prometa.

Ne uporabite rabljenega otroškega sedeža ali sedeža brez priloženih navodil za uporabo. Prepričajte se, da na otroškem sedežu ali v njegovi bližini ni nobenega predmeta, ki bi lahko oviral njegovo namestitvev.



Nikoli ne pustite otroka v vozilu samega brez nadzora.

Prepričajte se, da je otrok vedno privezan in da je njegov varnostni pas pravilno nastavljen in naravnčan. Ne oblačite ga v predebela oblačila, saj se mora pas čvrsto oprijemati otrokovega telesa. ➔ **50** Ne pustite, da otrok moli glavo ali roko skozi okno. Preverite, ali otrok med vožnjo ohrani pravilno držo, predvsem med spanjem.

VARNOST OTROKA

Izbira otroškega sedeža

2



31235

Otroški sedež, obrnjen v nasprotni smeri vožnje

Dojenčkova glava je v primerjavi z ostalim telesom težja kot pri odraslem človeku, zato je dojenčkov vrat zelo občutljiv. Otroka čim dlje prevažajte v tem položaju (najmanj do 2. leta starosti). Tak položaj varuje glavo in vrat.

Izberite varovalni sedež z boljšo stransko zaščito in ga zamenjajte takoj, ko je položaj otrokove glave višji od školjke sedeža.



38824

Otroški sedež, obrnjen v smeri vožnje

Otrokova glava in trebuh sta najbolj občutljiva in ju je treba najbolj zaščititi. Otroški sedež, ki je trdno pritrjen v vozilo v smeri vožnje, zmanjša nevarnost udarca v glavo. Otroka prevažajte v sedežu, obrnjenem v smeri vožnje in opremljenim s pasom, dokler to omogoča njegova velikost.

Izberite varovalni sedež za optimalno bočno zaščito.



31234

Dvižna sedišča

Od četrtega leta dalje oziroma, ko doseže težo 15 kg, lahko otrok sedi na dvižnem sedišču, ki omogoča prilagoditev varnostnega pasu njegovi telesni zgradbi. Podporni sedež mora biti opremljen z vodili, ki omogočajo speljavo varnostnega pasu preko otrokovih stegen in ne preko trebuha. Priporočljiva je uporaba nastavljivega naslonjala z vodilom, ki omogoča speljavo pasu prek sredine ramena. Pas ne sme nikoli potekati prek otrokovega vratu ali roke.

Izberite varovalni sedež za optimalno bočno zaščito.

VARNOST OTROKA

izbira načina pritrditve otroškega sedeža

Obstajata dva načina za pritržitev otroških sedežev: z varnostnim pasom ali sistemom ISOFIX.

Pritrditev z varnostnim pasom

Varnostni pas mora biti pravilno nastavljen, da učinkovito ščiti pri sunkovitem zaviranju ali trčenju.

Upoštevajte način speljave varnostnega pasu, ki ga priporoča proizvajalec otroškega sedeža.

Vedno preverite, ali je varnostni pas zapet, tako da povlečete zanj. Nato ga do konca napnite, tako da pritisnete na otroški sedež.

Preverite, ali je sedež dobro učvrščen, poskusite ga premakniti levo/desno in naprej/nazaj: sedež mora ostati trdno na mestu.

Prepričajte se, da otroški sedež ni napačno nameščen pod kotom in da se ne naslanja na okno.

Pritrditev z uporabo sistema ISOFIX

Homologirani otroški sedeži ISOFIX so standardizirani v skladu s trenutno veljavnimi predpisi, če velja ena od spodnjih trditev:

- univerzalni sedež ISOFIX s 3-točkovno pritržitvijo, obrnjen v smer vožnje;

- poluniverzalni sedež ISOFIX z 2-točkovno pritržitvijo;
- posebni;
- i-Size z naslednjimi možnostmi:
 - pas, ki se pripne v tretji obroček zadevnega sedeža;
 - ali vzvod, ki je pritrjen v pod vozila, združljiv s homologiranim sedežem i-Size, ki v primeru trčenja prepreči premikanje otroškega sedeža.

Pri zadnjih treh vrstah sedežev preverite, ali jih lahko namestite v vaše vozilo, tako da si ogledate seznam združljivih vozil.



Otroškega sedeža ne uporabljajte, če se varnostni pas lahko odpne: podnožje sedeža ne sme biti na sponki in/ali zapahu varnostnega pasu.



Varnostni pas ne sme biti nikoli ohlapan ali zavit. Nikoli ne speljite pasu pod roko ali za

hrbtom.

Prepričajte se, da pas ni poškodovan zaradi drgnjenja ob ostre robove.

Če varnostni pas ne deluje pravilno, ne more varovati otroka. Obrnite se na predstavnika pooblaščenih servisnih mrež. Ne uporabljajte tega sedeža, dokler okvara pasu ni odpravljena.



Sestavnih delov zadrževalnega sistema (varnostni pasovi, ISOFIX, sedeži in pritrtilni elementi), ki so bili nameščeni tovarniško, ni dovoljeno spreminjati.

VARNOST OTROKA

2



Pritrdišča ISOFIX so predvidena izključno za otroške sedeže s sistemom ISOFIX. Nikoli ne pritrjujte drugih otroških sedežev, pasov, ali predmetov na ta pritrdišča.

Prepričajte se, da ni nobenega predmeta v bližini pritrdišč.

Če je bilo vozilo udeleženo v prometni nesreči, naj vam preverijo pritrdišča ISOFIX in zamenjajte otroški sedež.

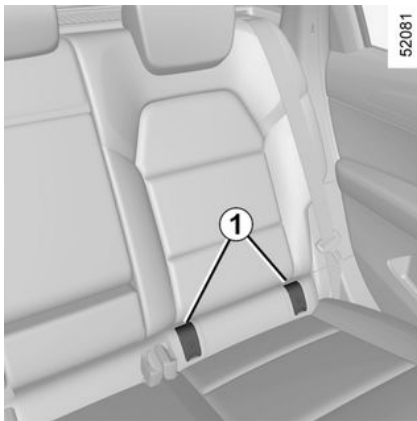

Pritrdite otroški sedež z zapahi ISOFIX, če so v opremi vozila. Sistem ISO-

FIX zagotavlja preprosto, hitro in zanesljivo namestitev.

Sistem ISOFIX je opremljen z 2 obročkoma, v nekaterih primerih pa tudi s tremi.

Obročka sta nameščena za zadržanje med naslonjalom in sediščem sedeža ter sta označena z oznako



Pred uporabo otroškega sedeža ISOFIX, ki ste ga kupili za neko drugo vozilo, preverite, ali je njegova namestitev dovoljena. Oglejte si seznam vozil, v katera je mogoče namestiti ta sedež, ki ga dobite pri proizvajalcu sedeža.

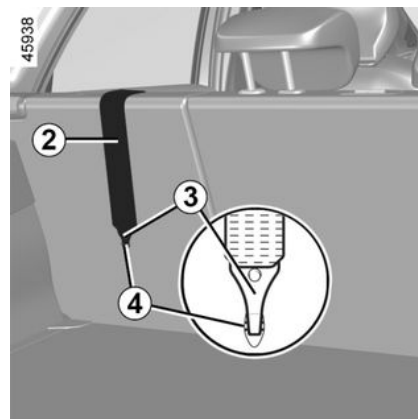

Pritrditev s sistemom ISOFIX (nadaljevanje)

Tretji obroček 4 se uporablja za pritrnitev zgornjega pasu 2 pri nekaterih otroških sedežih.

Stranski zadnji sedeži

Zgornji pas 2 mora biti speljan med naslonjalom sedeža in zadnjo polico. V ta namen odstranite zadnjo polico.

➔ 272

Pritrdite kaveljček 3 na enega od obročkov 4, označenega s simbolom



VARNOST OTROKA



Pritrdišča ISOFIX so predvidena izključno za otroške sedeže s sistemom ISOFIX. Nikoli ne pritrjujte drugih otroških sedežev, pasov, ali predmetov na ta pritrdišča.

Prepričajte se, da ni nobenega predmeta v bližini pritrdišč.

Če je bilo vozilo udeleženo v prometni nesreči, naj vam preverijo pritrdišča ISOFIX in zamenjajte otroški sedež.



Prepričajte se, da je naslonjalo otroškega sedeža, obrnjenega v smeri vožnje, naslonjeno na naslonjalo sedeža v vozilu.

V tem primeru otroški sedež ne leži vedno na sedišču sedeža v vozilu.

OTROŠKI SEDEŽI

Namestitev otroškega sedeža, splošno

Določeni sedeži niso ustrezni za namestitev otroških sedežev. Shema prikazuje, kako pritrđite otroški sedež.



Otroški sedež je najbolje namestiti na zadnji sedež.

Prepričajte se, da otroški sedež ali otrokove noge ne ovirajo pravilne učvrstitve prednjega sedeža. → 44

Prepričajte se, da pri namestitvi otroškega sedeža v vozilo, ni nevarnosti, da bi se odlepil s svoje- ga podstavka.

Če morate odstraniti vzglavnik, ga pospravite na varno mesto, da ne bo ogrožal potnikov pri sunkovitem zaviranju ali trčenju. Vedno pritrđite otroški sedež v vozilu, tudi če na njem ni otroka, da ne bo ogrožal potnikov pri sunkovitem zaviranju ali trčenju.

Lahko se zgodi, da omenjene vrste otroških sedežev niso na voljo. Pred

uporabo katerega drugega otroškega sedeža, preverite pri proizvajalcu, ali je primeren za vaše vozilo.

Spredaj

Zakonodaja v zvezi s prevozom otrok na sovoznikovem sedežu v različnih državah se razlikuje. Preučite veljavno zakonodajo in sledite navodilom na sliki.

Pred namestitvijo otroškega sedeža na sedež (če je dovoljeno):

- pomaknite varnostni pas do konca navzdol;
- potisnite sedež do konca nazaj;
- nekoliko nagnite naslonjalo sedeža (za približno 25°);
- do konca dvignite sedišče sedeža (pri vozilih, ki to omogočajo).

Vedno do konca dvignite vzglavnik sedeža, da ne bi oviral otroškega sedeža. → 44

Po namestitvi otroškega sedeža, če je to mogoče, lahko po potrebi sedež v vozilu premaknete naprej (da ostane dovolj prostora na zadnjih sedežih za potnike, ali druge otroške sedeže). Če je otroški sedež obrnjen v nasprotni smeri vožnje, naj se ne dotika instrumentne plošče, oziroma naj ne bo pomaknjen naprej do končnega položaja.

Po namestitvi otroškega sedeža drugih nastavitev ne spreminjajte več.



SMRTNA NEVARNOST ALI NEVARNOST HUJŠIH POŠKODB: pred namestitvijo otroškega sedeža, obrnjenega v nasprotni smeri vožnje, na sovoznikov sedež, preverite, ali je sovoznikova airbag izklopljena. → 78

Na stranskem zadnjem sedežu

Košaro namestite prečno na smer vožnje, tako da zasede najmanj dva sedeža. Otrokova glava naj bo obrnjena proti notranjosti vozila. Njegove noge naj bodo v bližini vrat.

Prednji sedež pomaknite do konca naprej, da boste lahko namestili otroški sedež, obrnjen v nasprotni smeri vožnje. Nato pomaknite prednji sedež toliko nazaj, da se ne bo dotikal otroškega sedeža.

Za varnost otroka, obrnjenega v smeri vožnje, poskrbite tako:

- zadevni sedež premaknite do konca nazaj;
- sedež, ki je pred otrokom, pomaknite naprej in nastavite položaj naslonjala, da se sedež ne dotika otrokovih nog.

OTROŠKI SEDEŽI



Prepričajte se, da otroški sedež ali otrokove noge ne ovirajo pravilne učvrstitve prednjega sedeža. ➔ 49

Vedno odstranite vzglavnik z zadnjega sedeža, na katerem je nameščen otroški sedež. ➔ 48 Po potrebi pomaknite zadnji sedež do konca nazaj. To je potrebno opraviti preden namestite otroški sedež. Preverite, ali je otroški sedež pritisnjen ob naslonjalo zadnjega sedeža.



Namestitev jahača (skupina 2 ali 3)

Preverite delovanje (navijanje) varnostnega pasu. ➔ 50

Nastavite varnostni pas z namestitvijo položaja:

- ramenskega varnostnega pasu na otrokovo ramo, da se ne dotika vratu;
- medeničnega varnostnega pasu tako, da leži plosko na stegnih in ob medenici.

Po potrebi prilagodite položaj sedeža v vozilu.



Otroškega sedeža z oporami, naslonjenimi na pod, ne smete nikoli namestiti na zadnji srednji sedež.

SMRTNA NEVARNOST ALI NEVARNOST HUJŠIH POŠKODB.



Otroški sedež je najbolje namestiti na zadnji sedež.

Če želite namestiti sedež ISOFIX na to mesto, pred aktiviranjem zapahov z roko odpnite varnostni pas.



Če namestite sedež ISOFIX na zadnji stranski sedež na levi strani, uporaba srednjega sedeža ni mogoča. V tem primeru varnostni pas srednjega sedeža ni dostopen in uporaben.

OTROŠKI SEDEŽI

Prikaz namestitve

2



54217

OTROŠKI SEDEŽI



SMRTNA NEVARNOST ALI NEVARNOST HUJŠIH POŠKODB: pred namestitvijo otroškega sedeža, obrnjenega v nasprotni smeri vožnje, na sovoznikov sedež, preverite, ali je sovoznikova airbag izklopljena. → 78

2



Za zadnji sredinski sedež priporočamo uporabo otroškega sedeža brez opore na dnu.



Sistem varovanja otroka, ki ni primeren (homologiran) za to vozilo, ne bo pravilno varoval dojenčka, ali otroka. Obstaja nevarnost poškodb.



Preden namestite otroški sedež ali se na sedež usede potnik, preverite stanje airbag.



Sedež ni primeren za namestitev otroškega sedeža.

Otroški sedež, pritrjen z varnostnim pasom



Mesto je primerno za namestitev otroškega sedeža, ki se pritrdi z varnostnim pasom in je homologiran kot "univerzalen".

B2: sedež, ki omogoča namestitev homologiranega otroškega sedeža "B2".

B3: sedež, ki omogoča namestitev homologiranega otroškega sedeža "B3".



Prepričajte se, da je otrok vedno privezan in da je njegov varnostni pas pravilno nastavljen in naravnčan. → 50
Po potrebi ustrezno prilagodite položaj sedeža.

OTROŠKI SEDEŽI

Namestitvena tabela

Zaradi upoštevanja veljavne zakonodaje so v spodnji preglednici iste informacije kot v shemi.

2

Tip otroškega sedeža	Teža otroka	Prednji sovoznikov sedež		Stranski zadnji sedeži	Zadnji srednji sedež
		airbag je izklopljen	airbag je vklopljen		
Prečno nameščena košara Skupina 0	< 10 kg	X	X	U (2)	X
Otroška lupinica, obrnjena v nasprotni smeri vožnje Skupina 0 ali 0 +	< 10 kg in < 13 kg	X	X	U (3)	U (3) (6)
Školjkast sedež/sedež v nasprotni smeri vožnje Skupini 0 + in 1	< od 13 kg in 9 do 18 kg	X	X	U (3)	U (3) (6)
Sedež, obrnjen v smeri vožnje Skupina 1	9 do 18 kg	U (5)	U (5)	U (3) (4)	U (4) (6)
Dvižno sedišče Skupini 2 in 3	15 do 25 kg in 22 do 36 kg	U (5)	U (5)	U (3) (4)	U (4)



(1) SMRTNA NEVARNOST ALI NEVARNOST HUDIH POŠKODB: preden na sovoznikov sedež namestite otroški sedež, obrnjen v nasprotni smeri vožnje, preverite, ali je sovoznikova airbag izklopljena. → 78

X= mestno ni primerno za namestitev tovrstnega otroškega sedeža.

OTROŠKI SEDEŽI

U = Mesto je primerno za pritrnitev sedeža, ki se ga pritrdi z varnostnim pasom in je homologiran kot "univerzalen"; preverite, ali ga je mogoče namestiti.

B2 = Mesto je primerno za pritrnitev sedeža, ki se ga pritrdi z varnostnim pasom in je homologiran kot "B2"; preverite, ali ga je mogoče namestiti.

B3 = Mesto je primerno za pritrnitev sedeža, ki se ga pritrdi z varnostnim pasom in je homologiran kot "B3"; preverite, ali ga je mogoče namestiti.

(2) Košaro se namesti prečno na smer vožnje, tako da zasede najmanj dva sedeža. Otrokova glava naj bo obrnjena proti notranjosti vozila. Njegove noge naj bodo v bližini vrat.

(3) Po potrebi pomaknite sedež v vozilu čim bolj nazaj. Če želite namestiti otroški sedež, obrnjen v nasprotni smeri vožnje, pomaknite prednji sedež do konca naprej. Nato pomaknite prednji sedež toliko nazaj, da se ne bo dotikal otroškega sedeža.

(4) Vedno odstranite vzglavnik zadnjega sedeža, na katerem je nameščen otroški sedež. To je potrebno opraviti preden namestite otroški sedež. → **48** Sedež, ki je pred otrokom, pomaknite naprej in vzravajte naslonjalo, da se sedež ne dotika otrokovih nog.

(5) Sedež v vozilu pomaknite čim bolj nazaj in navzgor ter nekoliko nagnite naslonjalo (približno 25 °).



(6) SMRTNA NEVARNOST ALI NEVARNOST HUDIH POŠKODB: otroškega sedeža nikoli ne smete namestiti s podporno nožico.

OTROŠKI SEDEŽI

Namestitev s sistemom ISOFIX

Zaradi upoštevanja veljavne zakonodaje so v spodnji preglednici iste informacije kot na shemah.

Tip otroškega sedeža	Teža otroka	Velikost sedeža ISOFIX	Prednji sovoznikov sedež		Stranski zadnji sedeži	Zadnji srednji sedež
			airbag je izklopljen	airbag je vklopljen		
Prečno nameščena košara Skupina 0	< 10 kg	L1 [F], L2 [G]	X	X	X	X
Otroška lupinica, obrnjena v nasprotni smeri vožnje Skupina 0 ali 0 +	< 10 kg in < 13 kg	R1 [E]	X	X	IL (3)	X
Školjkast sedež/sedež v nasprotni smeri vožnje Skupini 0 + in 1	< od 13 kg in 9 do 18 kg	R3 [C], R2 [D]	X	X	IL (3)	X
Sedež, obrnjen v smeri vožnje Skupina 1	9 do 18 kg	F3 [A], F2 [B], F2X [B1]	X	X	IUF - IL (3) (4)	X
Dvižno sedišče Skupini 2 in 3	15 do 25 kg in 22 do 36 kg	B2, B3	X	X	IUF - IL (3) (4)	X
Sedež i-Size			X	X	i-U (3) (4)	X

X= mestno ni primerno za namestitev tovrstnega otroškega sedeža.

IUF/IL = Sedež (v vozilih s takšno opremo), ki omogoča namestitev otroškega sedeža, homologiranega kot "univerzalen/poluniverzalen" ali "specifičen za vozilo", s sistemom ISOFIX; preverite, ali ga je mogoče namestiti.

i-U = Primerno za "univerzalne" sedeže i-Size, obrnjene v smer vožnje in nasprotno smer vožnje.

OTROŠKI SEDEŽI

i-UF = Primerno samo za "univerzalne" sedeže i-Size, obrnjene v smer vožnje in nasprotno smer vožnje.

(1) Košaro se namesti prečno na smer vožnje, tako da zasede najmanj dva sedeža. Otrokova glava naj bo obrnjena proti notranjosti vozila. Njegove noge naj bodo v bližini vrat.

(2) Sedež v vozilu pomaknite čim bolj nazaj in navzgor ter nekoliko nagnite naslonjalo (približno 25 °).

(3) Po potrebi premaknite sedež v vozilu čim bolj nazaj in dvignite naslonjalo (za približno 25°). Če želite namestiti otroški sedež, obrnjen v nasprotni smeri vožnje, pomaknite prednji sedež do konca naprej. Nato pomaknite prednji sedež toliko nazaj, da se ne bo dotikal otroškega sedeža.

(4) Vedno odstranite vzglavnik zadnjega sedeža, na katerem je nameščen otroški sedež. To je potrebno opraviti preden namestite otroški sedež. → 48 Sedež, ki je pred otrokom, pomaknite naprej in vzravnajte naslonjalo, da se sedež ne dotika otrokovih nog.

Velikost otroškega sedeža ISOFIX je označena s črko:

- A, B, B1 [F3, F2, F2X]: za sedeže, obrnjene v smer vožnje, v skupini 1 (od 9 do 18 kg);
- C in D [R3, R2]: otroške lupinice ali sedeži, obrnjeni v nasprotno smer vožnje, skupine 0+ (manj kot 13 kg) ali 1 (od 9 do 18 kg);
- E [R1]: otroške lupinice, obrnjene v nasprotno smer vožnje, v skupini 0 (manj kot 10 kg) ali 0+ (manj kot 13 kg);
- F in G [L1, L2]: košare za dojenčke skupine 0 (manj kot 10 kg);
- [B2, B3]: jahači skupin 2 in 3 (od 15 do 25 kg in od 22 do 36 kg).



(5) SMRTNA NEVARNOST ALI NEVARNOST HUDIH POŠKODB: preden na sovoznikov sedež namestite otroški sedež, obrnjen v nasprotni smeri vožnje, preverite, ali je sovoznikova airbag izklopljena. → 78



Prepričajte se, da je otrok vedno privezan in da je njegov varnostni pas pravilno nastavljen in naravnan. → 50
Po potrebi ustrezno prilagodite položaj sedeža.

OTROŠKI SEDEŽI

Prikaz namestitve

2



52669

OTROŠKI SEDEŽI



Pri namestitvi otroškega sedeža na sovoznikov sedež se priporoča uporaba opore, naslonjene na pod, da se ne sproži opozorilo za odpet varnostni pas.



Sistem varovanja otroka, ki ni primeren (homologiran) za to vozilo, ne bo pravilno varoval dojenčka, ali otroka. Obstaja nevarnost poškodb.



Sedež, ki ne omogoča namestitve otroškega sedeža.



SMRTNA NEVARNOST ALI NEVARNOST HUIDIH POŠKODB:

preden na sovoznikov sedež namestite otroški sedež, obrnjen v nasprotni smeri vožnje, preverite, ali je airbag izklopljen. → 78

Otroški sedež, pritrjen s sistemom ISOFIX



Mesto je primerno za pritrditev otroškega sedeža ISOFIX.



Zadnji sedeži so opremljeni s pritrdiščem, ki omogoča pritrditev univerzalnega otroškega sedeža ISOFIX, obrnjene v smeri vožnje. Pritrdišča za sprednji sedež se nahajajo na naslonjalu sovoznikovega sedeža, pritrdišča za zadnje sedeže pa na naslonjalu sedežne klopi.



Otroški sedež je najbolje namestiti na zadnji sedež.

Če želite namestiti sedež ISOFIX na to mesto, pred aktiviranjem zapahov z roko odpnite varnostni pas.



Če namestite sedež ISOFIX na zadnji stranski sedež na levi strani, uporaba srednjega sedeža ni mogoča. V tem primeru varnostni pas srednjega sedeža ni dostopen in uporaben.

VARNOST OTROKA: IZKLOP, VKLOP VARNOSTNE BLAZINE SOVOZNIKA

Izklop sovoznikove varnostne blazine

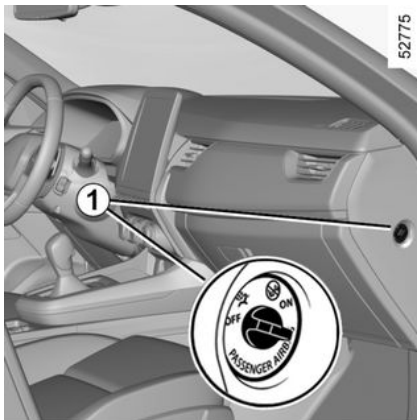

(odvisno od vozila)

Pred nameščanjem otroškega sedeža na sprednji sovoznikov sedež:

- preverite, ali je nameščanje otroškega sedeža na ta sedež dovoljeno;
- za otroški sedež, ki bo obrnjen v nasprotni smeri vožnje, morate obvezno **izklopiti** airbag.

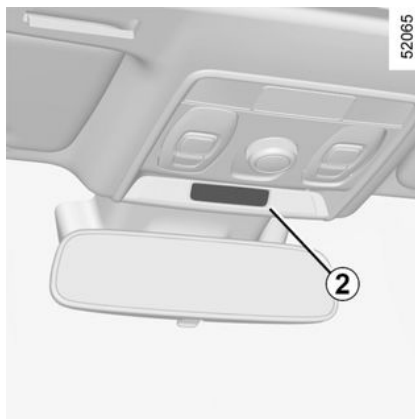

Za izklop airbag: pri zaustavljenem vozilu in izključenem kontaktu pritisnite ter zavrtite stikalo **1** v položaj OFF.

Ko je kontakt vključen, **obvezno** preverite, ali kontrolna lučka  sveti na prikazovalniku **2**.

Ta kontrolna lučka ostane stalno prižgana in potrjuje, da lahko na sovoznikov sedež namestite otroški sedež.



Sovoznikovo airbag lahko vklopite ali izklopite samo pri **zaustavljenem vozilu in izključenem kontaktu**.

Če na stikalo pritisnete med vožnjo, se prižgeta kontrolni lučki



in

Stanje airbag bo ustrezalo stanju stikala, ko izključite in ponovno vključite kontakt.



POZOR

Ker delovanje sprednje sovoznikove airbag ni združljivo s položajem sedeža, obrnjenega v nasprotni smeri vožnje, **systema varovanja za otroški sedež, obrnjen v nasprotni smeri vožnje, NIKOLI ne namestite na sedež z VKLOPLJENO sprednjo AIRBAG. To lahko povzroči SMRT OTROKA ali HUDE POŠKODBE.**

VARNOST OTROKA: IZKLOP, VKLOP VARNOSTNE BLAZINE SOVOZNIKA

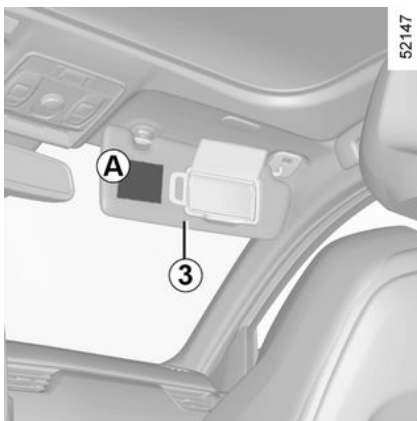

Vklop prednje varnostne blazine za sovoznika

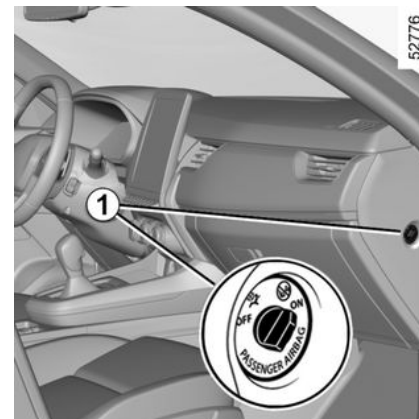

2



POZOR

Ker delovanje sprednje sovoznikove airbag ni združljivo s položajem sedeža, obrnjenega v nasprotni smeri vožnje, **systema varovanja za otroški sedež, obrnjen v nasprotni smeri vožnje, NIKOLI ne namestite na sedež z VKLOPLJENO sprednjo AIRBAG. To lahko povzroči SMRT OTROKA ali HUDE POŠKODBE.**

Na to vas opozarjajo oznake na armaturni plošči in nalepke **A** na obeh straneh sovoznikovega senčnika **3** (kot so zgornje nalepke).

(odvisno od vozila)

Takoj ko otroški sedež odstranite s sovoznikovega sedeža, ponovno aktivirajte airbag, da sovozniku zagotovite varnost v primeru trčenja.

VARNOST OTROKA: IZKLOP, VKLOP VARNOSTNE BLAZINE SOVOZNIKA



Za ponovni vklop airbag: **pri zaustavljenem vozilu in izključenem kontaktu** pritisnite stikalo **1** ter ga zavrtite v položaj ON.

Ko je kontakt vključen, **morate** pre-

veriti, ali opozorilna lučka  ne sveti in ali po približno 60 sekundah po zagonu zasveti opozorilna lučka

 na prikazovalniku **2**.

Sovoznikova airbag je vklopljena.

Motnje delovanja

V primeru napake na sistemu za vklop in izklop airbag za sovoznika je na sovoznikov sedež prepovedano

namestiti otroški sedež, obrnjen v nasprotni smeri vožnje.

Prav tako ni priporočljivo, da bi na njem sedel katerikoli od sopotnikov.

Čimprej se posvetujte s predstavnikom pooblaščenih servisne mreže za vaše vozilo.



Sovoznikovo airbag lahko vklopite ali izklopite samo pri **zaustavljenem vozilu in izključenem kontaktu**.

Če na stikalo pritisnete med vožnjo, se prižgeta kontrolni lučki



in



Stanje airbag bo ustrezalo stanju stikala, ko izključite in ponovno vključite kontakt.

VOZNIKOVO MESTO

Voznikovo mesto: volan na levi strani

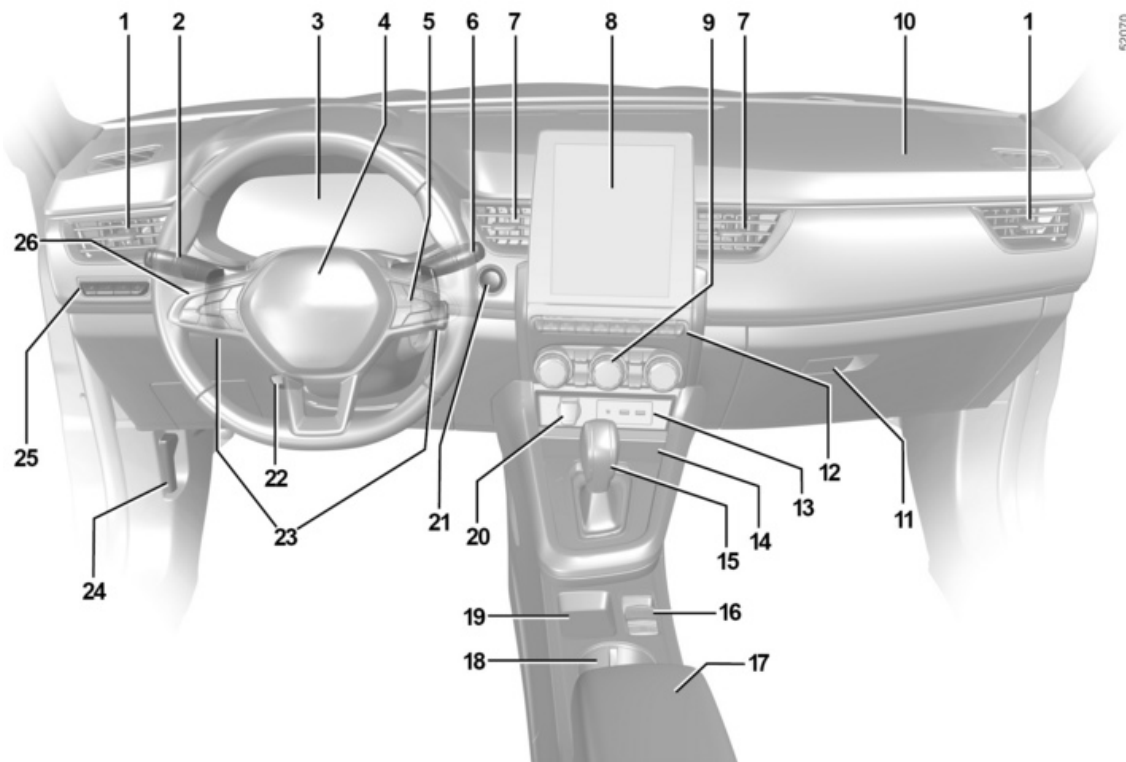

VOZNIKOVO MESTO

Prisotnost opisane opreme JE ODVISNA OD IZVEDENKE VOZILA IN TRŽIŠČA.

1. Bočni zračnik

2. Ročica za upravljanje:

- kontrolnih lučk smerokazov;
- zunanje osvetlitve;
- zadnjih meglenk.

3. Instrumentna plošča.

4. Prostor za airbag voznikovo varnostno blazino, hupa.

5. Stikala za:

- prikaz podatkov potovalnega računalnika in menija za prilagajanje nastavitev vozila;
- daljinsko upravljanje avtoradia, navigacijskega sistema.

6. Ročica krmilnega droga za pranje šip/brisalce.

7. Osrednji zračniki

8. Zaslon multimedijskega sistema

9. Stikala gretja ali klimatske naprave

10. Prostor airbag za sovoznikovo varnostno blazino.

11. Predal za rokavice.

12. Stikala za:

- ogrevanje/prezračevanje sprednjega sedeža;

- vklop/izklop funkcije Stop and Start;
- vklop/izklop načina ECO ali MULTISENSE (odvisno od vozila);
- varnostne utripalke;
- električno zaklepanje vrat;
- vklop/izklop sistema za pomoč pri parkiranju;
- ...

13. Vtičnice USB.

14. Območje za polnjenje telefona/odlagalno mesto za telefon.

15. Prestavna ročica

16. Stikala za:

- vklop/izklop samodejne parkirne zavore;
- vključitev/izključitev funkcije autohold.

17. Sredinski naslon za roko.

18. Nosilec za pločevinke.

19. Odlagalno mesto za kartico "Prostoročno upravljanje".

20. Vtičnica za dodatno opremo.

21. Gumb start/stop motorja

22. Ročica za nastavljanje volana po višini in globini.

23. Stikala samodejnega menjalnika.

24. Ročica za odpiranje pokrova motornega prostora

25. Stikala za:

- nastavev jakosti osvetlitve kontrolnih naprav;
- električno nastavev višine svetlobnega snopa žarometov;
- vklop/izklop ogrevanja volana;
- funkcijo My Safety.

26. Splošno stikalo za regulator/omejevalnik hitrosti/upravljalne enote prilagodljivega regulatorja hitrosti za ustavljanje in speljevanje.

VOZNIKOVO MESTO

Voznikovo mesto z volanom
na desni strani

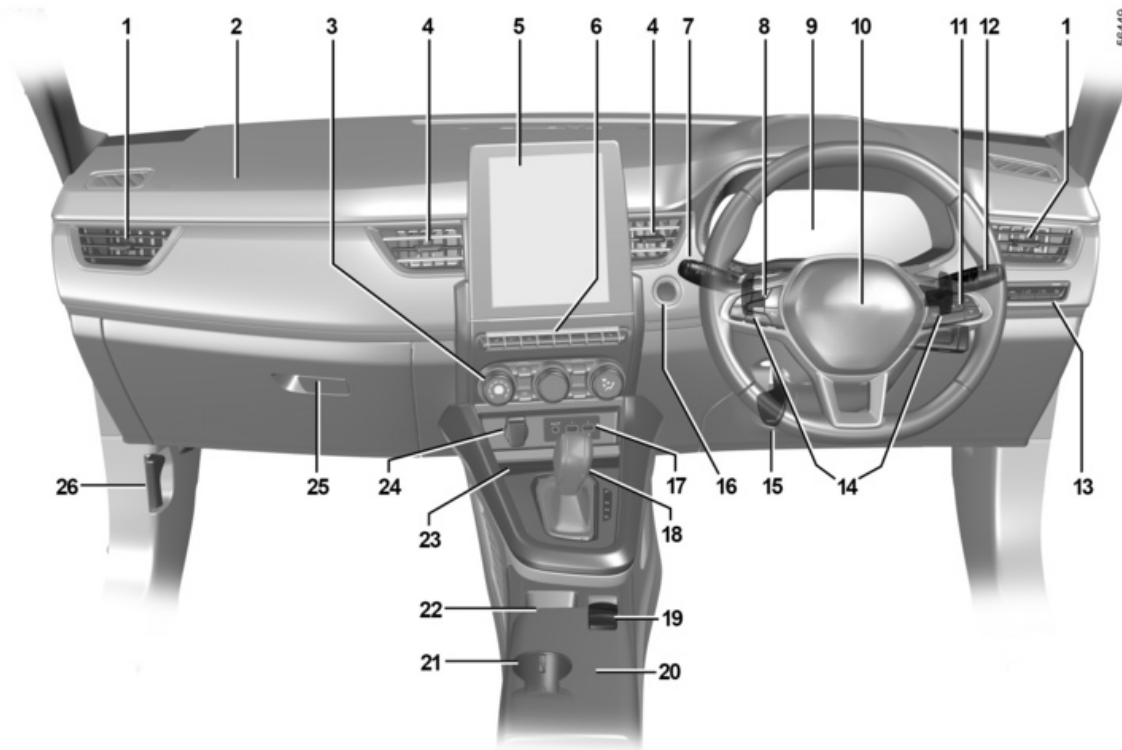

VOZNIKOVO MESTO

Prisotnost opisane opreme JE ODVISNA OD IZVEDENKE VOZILA IN TRŽIŠČA.

- 1.** Bočni zračnik
- 2.** Prostor airbag za sovoznikovo varnostno blazino.
- 3.** Stikala gretja ali klimatske naprave
- 4.** Osrednji zračniki
- 5.** Zaslon multimedijskega sistema
- 6.** Stikala za:
 - ogrevanje/prezračevanje sprednjega sedeža;
 - vklop/izklop funkcije Stop and Start;
 - vklop/izklop načina ECO ali MULTISENSE, odvisno od vozila;
 - varnostne utripalke;
 - električno zaklepanje vrat;
 - vklop/izklop sistema za pomoč pri parkiranju;
 - ...
- 7.** Ročica za upravljanje:
 - kontrolnih lučk smerokazov;
 - zunanje osvetlitve;
 - zadnjih meglenk.
- 8.** Splošno stikalo za regulator/omejevalnik hitrosti/upravljalne enote prilagodljivega regulatorja hitrosti za ustavljanje in speljevanje.
- 9.** Instrumentna plošča.

10. Prostor za airbag voznikovo varnostno blazino, hupa.

11. Stikala za:

- prikaz podatkov potovalnega računalnika in menija za prilagajanje nastavitev vozila;
- daljinsko upravljanje avtoradia, navigacijskega sistema.

12. Ročica krmilnega droga za vetrobransko steklo in pranje šip/brisalce.

13. Stikala za:

- nastavitev jakosti osvetlitve kontrolnih naprav;
- električno nastavitve višine svetlobnega snopa žarometov;
- vklop/izklop ogrevanja volana;
- funkcijo My Safety.

14. Stikala samodejnega menjalnika.

15. Ročica za nastavljanje volana po višini in globini.

16. Gumb start/stop motorja

17. Vtičnice USB.

18. Prestavna ročica

19. Stikala za:

- vklop/izklop samodejne parkirne zavore;
- vključitev/izključitev funkcije autohold.

20. Sredinski naslon za roko.

21. Nosilec za pločevinke.

22. Odlagalno mesto za kartico "Prostoročno upravljanje".

23. Območje za polnjenje telefona/odlagalno mesto za telefon.

24. Vtičnica za dodatno opremo.

25. Predal za rokavice.

26. Ročica za odpiranje pokrova motornega prostora

OPOZORILNE LUČKE

Prikaz v nadaljevanju opisanih informacij JE ODVISEN OD OPREMLJENOSTI VOZILA IN POSAMEZNEGA TRŽIŠČA.

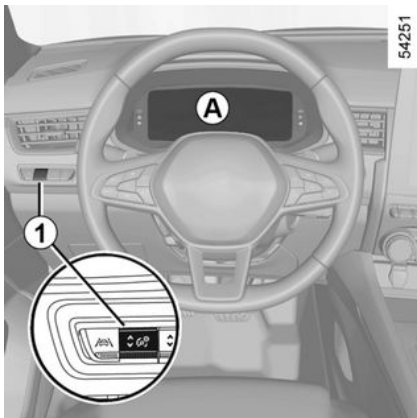

Instrumentna plošča **A** ali **B**: sveti, ko je kontakt vključen. Pritisnite ali dvignite stikalo **1** tolikokrat, kot je potrebno za nastavev jakosti.



Opozorilna lučka  pomeni, da se morate **previdno in čim prej odpeljati na pooblaščen servis**. Če tega priporočila ne boste upoštevali, lahko pride do poškodb vozila.

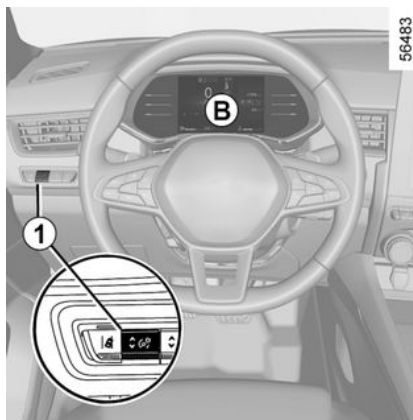

V nekaterih primerih opozorilno lučko spremlja sporočilo na instrumentni plošči.



Zaradi varnosti opozorilna lučka **STOP** zahteva, da se ustavite takoj, ko to omogočajo razmere na cesti. Ugasnite motor in ga ne zaganjajte ponovno. Pokličite predstavnika pooblaščenega servisne mreže.



Če ni vidnih lučk ali zvočkov, to označuje napako na instrumentni plošči. Takoj ustavite vozilo na varnem mestu (takoj ko prometne razmere to dopuščajo). Prepričajte se, da je vozilo pravilno zaustavljeno in pokličite predstavnika pooblaščenega servisne mreže za vaše vozilo.



Kontrolna lučka pozicijskih luči



Kontrolna lučka dolgih luči



Kontrolna lučka zasenčenih luči



Kontrolna lučka zadnjih meglenk



Opozorilna lučka samodejnih dolgih luči → 113



Kontrolna lučka levih smerokazov

OPOZORILNE LUČKE



Kontrolna lučka desnih smerov-kazov



Kontrolna lučka airbag

Zasveti, ko vključite kontakt ali zažene motor, nato ugasne po nekaj sekundah.

Če se lučka ob vključitvi kontakta ne prižge ali se prižge pri delujočem motorju, je na sistemu prišlo do napake.

Čimprej se posvetujte s predstavnikom servisnemreže za vaše vozilo.

STOP Opozorilna lučka za nujno zaustavitev

Zasveti, ko vključite kontakt ali zažene motor in ugasne, ko motor steče. Prižge se istočasno z drugimi lučkami in/ali s sporočili, spremlja jo zvočni signal.

Opozarja vas, da morate zaradi vaše varnosti čim prej ustaviti vozilo, v skladu s prometnimi razmerami. Ugasnite motor in ga ne zaganjajte ponovno.

Obrnite se na predstavnika pooblaščenega servisne mreže.



Opozorilna lučka napake na zavornem sistemu

Zasveti, ko vključite kontakt ali zažene motor, nato ugasne po nekaj sekundah.

Če se prižge ob zaviranju skupaj z

opozorilno lučko **STOP** in zvočnim signalom, opozarja na prenizek nivo zavorne tekočine ali napako na zavornem sistemu.

Ustavite se in se posvetujte s predstavnikom pooblaščenega servisne mreže.



Kontrolna lučka polnjenja akumulatorja

Zasveti, ko vključite kontakt ali zažene motor, nato ugasne po nekaj sekundah.

Če se prižge med vožnjo skupaj z

opozorilno lučko **STOP** in zvočnim signalom, opozarja na premočno ali prešibko polnjenje akumulatorja.

Ustavite se in se posvetujte s predstavnikom servisne mreže za vaše vozilo.



Kontrolna lučka tlaka motornega olja

Zasveti, ko vključite kontakt ali zažene motor, nato ugasne po nekaj sekundah.

Če se prižge med vožnjo skupaj z

opozorilno lučko **STOP** in zvočnim signalom, takoj ustavite vozilo in izključite kontakt.

Preglejte nivo olja. Če je nivo normalen, je opozorilna lučka povezana z nečim drugim.

Pokličite predstavnika pooblaščenega servisne mreže.



Opozorilna lučka servo sistema

Zasveti, ko vključite kontakt ali zažene motor, nato ugasne po nekaj sekundah.

Če zasveti med vožnjo in jo spremlja

kontrolna lučka **STOP**, pomeni, da je v sistemu prišlo do motnje.

povprašajte predstavnika servisne mreže za vaše vozilo.



Opozorilna lučka sistema "AUTOHOLD" → 149



Opozorilna lučka

Zasveti, ko vključite kontakt ali zažene motor in ugasne, ko motor steče. Lahko se prižge istočasno z drugimi opozorilnimi lučkami, ali sporočili na instrumentni plošči.

OPOZORILNE LUČKE

Čim prej obiščite **predstavnik servisne mreže za svoje vozilo**, do takrat pa vozite previdno. Če tega priporočila ne boste upoštevali, lahko pride do poškodb vozila.

Opozorilna lučka

Če med vožnjo sveti rdeče in jo spremlja indikatorska lučka **STOP**, morate zaradi varnosti ustaviti takoj, ko to omogočajo razmere na cesti. Izklopite motor in ga ne vklopite znova. Pokličite predstavnika pooblaščenega servisne mreže. Če med vožnjo sveti rumeno in jo spremlja

opozorilna lučka , čim prej obiščite predstavnika servisne mreže. **Do takrat pa vozite previdno.** Če tega priporočila ne boste upoštevali, lahko pride do poškodb vozila.

Opozorilna lučka samodejne parkirne zavore → 146

Kontrolna lučka spremembe prestave

Prižigata se, ko je priporočljivo prestaviti v višjo prestavo (puščica navzgor) ali nižjo prestavo (puščica navzdol). → 151

Opozorilna lučka sistema za nadzor stabilnosti vozila (ESC) in sistema proti spodrsavanju

Zasveti, ko vključite kontakt ali zaženete motor, nato ugasne po nekaj sekundah.

Obstaja več razlogov za prikaz opozorilne lučke. → 163

Opozorilna lučka, ki opozarja na nedelovanje elektronskega sistema za nadzor stabilnosti vozila (ESC) in sistema proti spodrsavanju

Opozorilna lučka odprtih vrat

Kontrolna lučka sistema proti blokiranju koles (ABS)

Zasveti, ko vključite kontakt ali zaženete motor, nato ugasne po nekaj sekundah.

Če se prižge med vožnjo, opozarja na motnjo v delovanju sistema ABS.

Zavore bodo delovale tako kot pri vozilu brez sistema proti blokiranju koles ABS. Čimprej se posvetujte s predstavnikom pooblaščenega servisne mreže za vaše vozilo.

Opozorilna lučka sistema filtra sajalnih delcev → 144

Opozorilna lučka za nezadostno napolnjenost pnevmatik

Vklopi se, ko vključite kontakt ali ko se zažene motor, nato se po nekaj sekundah izklopi. → 159

Kontrolna lučka sistema za zmanjšanje onesnaževanja

Pri vozilih, opremljenih s to lučko, se vklopi ob zagonu motorja in, odvisno od vozila, ob izklopu kontakta, medtem ko je motor v fazi stanja pripravljenosti → 131, preden se izklopi.

– Če sveti neprekinjeno, se čimprej posvetujte s predstavnikom pooblaščenega servisne mreže.

– Če lučka utripa, zmanjšajte vrtljaje motorja, dokler ne preneha utripati. Čimprej se posvetujte s predstavnikom servisnemreže za vaše vozilo. → 158

Opozorilna lučka za minimalno količino goriva v posodi

Zasveti oranžno, ko vključite kontakt ali zaženete motor, nato ugasne po nekaj sekundah.

Če se lučka med vožnjo obarva oranžno in se oglasi zvočni signal, čimprej dolijte gorivo. Na voljo imate goriva še za približno 50 km vožnje.

OPOZORILNE LUČKE

Lučka načina ECO

Vklopi se, ko je vklopljen način ECO.

➔ 151



Kontrolna lučka prostega teka

Sveti v načinu ECO (ali načinu My Sense, odvisno od vozila), ko je v uporabniških nastavitvah aktiviran (ON) parameter "Prosti tek v načinu ECO".

➔ 105

Opozorilna lučka se prikaže, ko je funkcija vklopljena:

- sivo, če vozilo ni v prostoročnem načinu;
- zeleno ali, odvisno od vozila, če je vozilo v načinu prostega teka (pri samodejnem menjalniku v položaju za prosti tek).

Opomba: glede na vozilo se za vozila, opremljena s sistemom Multi-Sense, vklop/izklop izvede s konfiguracijo načina My Sense ali Eco. ➔ 246

Prikaz v nadaljevanju opisanih informacij JE ODVIŠEN OD OPREMLJENOSTI VOZILA IN POSAMEZNEGA TRŽIŠČA.



Kontrolna lučka temperature hladilne tekočine

Ta zasveti modro, ko vklopite kontakt ali zaženete motor, odvisno od vozila.

Če postane rdeča, ustavite in pustite motor teči v prostem teku eno do dve minuti.

Temperatura mora pasti in kontrolna lučka ponovno zagoreti modro. Če ne, ustavite motor. Počakajte, da se ohladi in nato preverite temperaturo hladilne tekočine.

Obrnite se na predstavnika pooblašene servisne mreže.



Opozorilne lučke omejevalnika hitrosti ➔ 201



Opozorilne lučke regulatorja hitrosti ➔ 204



Opozorilne lučke prilagodljivega regulatorja hitrosti za ustavljanje in speljevanje ➔ 207



Opozorilna lučka stanja pripravljenosti motorja ➔ 131



Opozorilna lučka, ki označuje, da preklop motorja v stanje pripravljenosti ni mogoč ➔ 131



Kontrolna lučka za nogo na zavornem pedalu

Prižge se, ko je treba pritisniti na zavorni pedal. ➔ 135



Indikator za pomoč pri parkiranju ➔ 227



Opozorilna lučka za preveliko hitrost ➔ 100



Opozorilna lučka za preprečevanje menjave voznega pasu ➔ 166



Opozorilna lučka za sistem poravnave vožnje na ustreznem voznem pasu ➔ 189



Indikator okvare ali nezpoložljivosti aktivnega zaviranja v sili (odvisno od vozila) ➔ 178



Opozorilna lučka, ki nakazuje zaznavanje, da ni prisotnosti rok na volanu ➔ 166

Prisotnost in delovanje opozorilnih lučk JE ODVIŠNA OD OPREMLJENOSTI VOZILA IN TRŽIŠČA.



Opozorilna lučka elektrotehničnega sistema

OPOZORILNE LUČKE

Prikaže se, ko je temperatura električnega sklopa previsoka. Ustavite vozilo, ne da bi izklopili kontakt. Temperatura mora pasti in opozorilna lučka mora prenehati svetiti. Če ni tako, se posvetujte s predstavnikom pooblaščenih servisnih mrež.

Ko je kontrolna lučka prižgana, so lahko zmogljivosti vozila zmanjšane.



Kontrolna lučka polnjenja sekundarnega 12-voltnega akumulatorja

Če se vklopi, jo spremlja opozorilna

lučka **STOP** in se zasliši zvočni signal, kar opozarja, da je električni tokokrog prenapolnjen ali prazen.



Opozorilna lučka napake pogonske baterije

Če se pojavi skupaj z opozorilno lučko

ko , to opozarja na napako, povezano z delovanjem pogonske baterije. Čim prej se posvetujte s predstavnikom pooblaščenih servisnih mrež.



Kontrolna lučka napolnjenosti pogonske baterije

Prikaže se v rumeni barvi, ko nivo napolnjenosti pogonske baterije doseže rezervni prag. ➔ 100



Če se prižge opozorilna

lučka **STOP**, se morate zaradi vaše varnosti čimprej zaustaviti in pri tem upoštevati prometne razmere. Ugasnite motor in ga ne zaganjajte ponovno. Pokličite predstavnika pooblaščenih servisnih mrež.

Prisotnost in delovanje opozorilnih lučk JE ODVISNA OD OPREMLJENOSTI VOZILA IN TRŽIŠČA.



Opozorilna lučka načina električnega delovanja

Prikazana je, ko se za pogon gibanja vozila uporabljata samo elektromotor in pogonska baterija. ➔ 100



Opozorilna lučka napake elektromotorja

Ko se vklopi, to pomeni, da se je pojavila napaka elektrotehničnega sistema, povezana z električnim sklopom (pogonska baterija in električni mo-

tor). Čim prej se posvetujte s predstavnikom pooblaščenih servisnih mrež.



Opozorilna lučka napake elektromotorja

Ko se prižge, to pomeni, da je prišlo do napake elektrotehničnega sistema, povezane z električnim motorjem. Čim prej se posvetujte s predstavnikom pooblaščenih servisnih mrež.



Če ni vidnih lučk ali zvočkov, to označuje napako na instrumentni plošči. Takoj ustavite vozi-

lo na varnem mestu (takoj ko prometne razmere to dopuščajo). Prepričajte se, da je vozilo pravilno zaustavljeno in pokličite predstavnika pooblaščenih servisnih mrež za vaše vozilo.

OPOZORILNE LUČKE

2



Na prikazovalniku *D*

 Vključena varnostna blazina
na sovoznikovi strani: Airbag ON
→ 78

 Vključena varnostna blazina
na sovoznikovi strani: Airbag OFF
→ 78

 Opozorilne lučke za varnostni
pas → 50

POTOVALNI RAČUNALNIK

splošno

Potovalni računalnik in opozorilni sistem A ali B

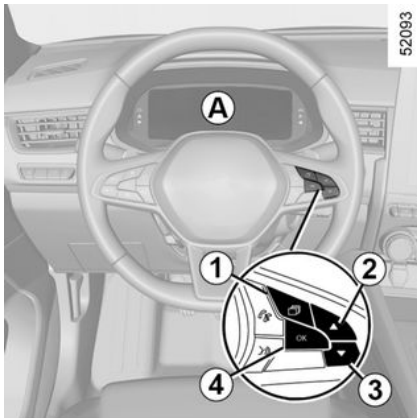

To vključuje naslednje funkcije (odvisno od vozila):

- prevožena razdalja;
- vozni parametri;
- informativna sporočila;
- sporočila o motnjah delovanja (ki jih spremlja opozorilna lučka

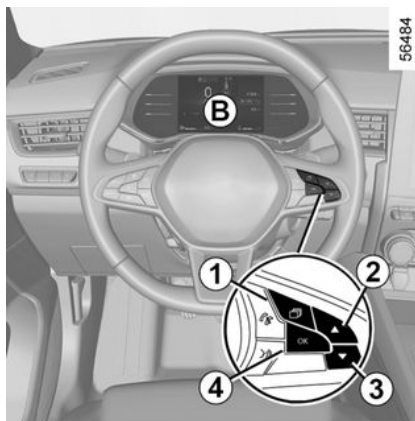

- opozorilna sporočila (ki jih spremlja opozorilna lučka **STOP**);
 - meni za osebne nastavitve vozila.
- ➔ 105



Vozilo, opremljeno z instrumentno ploščo A

Funkcije so porazdeljene v območjih 5 in 6. Mesta območij se razlikujejo glede na izbrani slog.

Pritisnite gumb **1** za pomikanje med meniji, večkrat zapored pritisnite gumb **2** ali **3** za izbiro funkcij, nato pa po potrebi uporabite gumb **4** "OK" za potrditev.

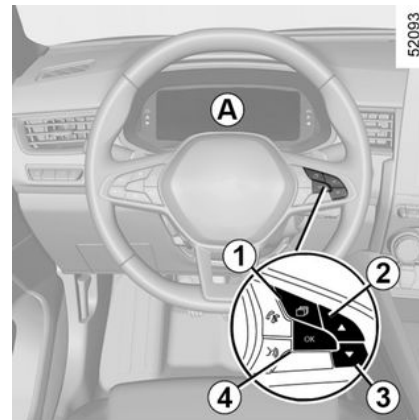

2

POTOVALNI RAČUNALNIK

2

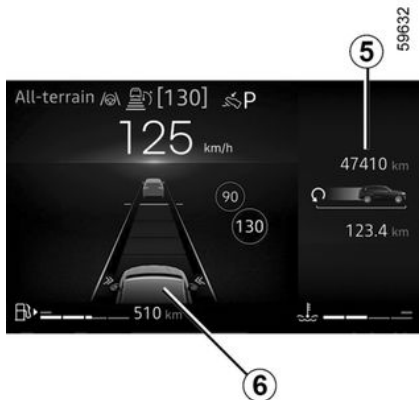

Vozilo, opremljeno z instrumentno ploščo B

Funkcije so porazdeljene v območjih 5 in 6.

Pritisnite gumb 1 za brskanje po območjih, za izbiro funkcij pa večkrat zapored pritisnite gumb 2 ali 3.

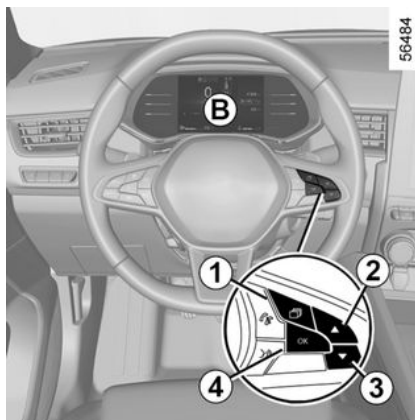

Izbiri

(prikaz je odvisen od opreme vozila in države)

- f) Dnevnik potovanja, zaporedni prikaz informativnih sporočil in sporočil o motnjah delovanja;
- b) trenutna poraba goriva in povprečna poraba goriva;
- c) števec dnevno prevoženih kilometrov in povprečna hitrost;
- d) ponastavitev tlaka v pnevmatikah;
- e) nastavitev ure;
- f) razdalja do naslednjega servisnega pregleda:
 - razdalja do naslednjega servisnega pregleda;

- razdalja do naslednje menjave olja.

Ponastavitev števca dnevno prevoženih kilometrov in parametrov potovanja (gumb za ponastavitev)

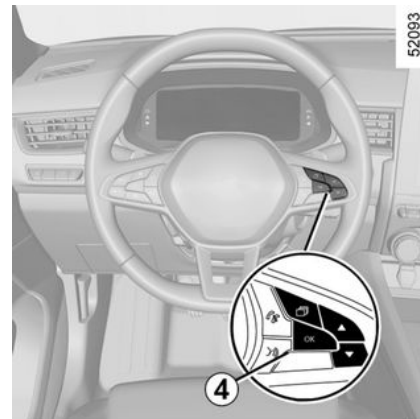

Ko je na zaslonu prikazan eden od parametrov potovanja, pritisnite in držite gumb 4 "OK", dokler se prikazana vrednost ne ponastavi na ničlo.

Samodejno vračanje vozniških parametrov na ničlo

Vrnitev na ničlo bo opravljena samodejno, ko bo presežena zmogljivost spomina enega od parametrov.

POTOVALNI RAČUNALNIK

Pomen prikazanih vrednosti po pritisku na tipko za vračanje na začetno vrednost

Podatki o povprečni porabi goriva, razdalji, ki jo lahko prevozite s preostankom goriva, in povprečni hitrosti vožnje bodo točnejši in stabilnejši, čim večja bo prevožena razdalja od zadnjega pritiska na tipko za vračanje na začetno vrednost.





Prvih nekaj kilometrov po pritisku tipke za ponastavitev boste opazili, da se doseg potovanja povečuje. Razdalja je namreč izračunana na podlagi povprečne porabe goriva od zadnjega pritiska na tipko za vračanje na ničlo. Povprečna poraba goriva pa se lahko zmanjša, ko:

- vozilo preneha pospeševati;
- motor doseže normalno delovno temperaturo (če je motor bil ob pritisku tipke za ponastavitev hladen);
- vožnja preide z mestne na odprto cesto.

POTOVALNI RAČUNALNIK

Vozni parametri

Prikaz v nadaljevanju opisanih informacij JE ODVIŠEN OD OPREMLJENOSTI VOZILA IN POSAMEZNEGA TRŽIŠČA.

Primeri izbire	Pomen izbranega prikaza
Sistemi vozila so V REDU	a) Dnevnik potovanja. Zaporedni prikaz: – informativna sporočila (sovoznikova airbag OFF itd.); – sporočila o motnjah delovanja ("Preverite sistem vbrizgavanja" ...).
 7.4 L/100	b) Trenutna poraba goriva. Podatek je prikazan, ko dosežete hitrost približno 30 km/h.
 5.8 L/100	Povprečna poraba goriva od zadnje ponastavitve. Vrednost je prikazana, ko prevozite najmanj 400 metrov od zadnjega vračanja na ničlo.
 112,4 km	c) Števec prevoženih kilometrov: prevožena razdalja od zadnje ponastavitve.
 123.4 km/h	Povprečna hitrost po zadnjem vračanju v začetni položaj. Podatek bo prikazan po prevoženih 400 metrih.
Prilagodite tlak v pnevmatikah [pritisnite in pridržite]	d) Ponastavitev tlaka v pnevmatikah. ➔ 159
16 :30	e) Nastavitev ure.

POTOVALNI RAČUNALNIK

Primeri izbire	Pomen izbranega prikaza
	→ 107

Primeri izbire	Pomen izbranega prikaza
Potovalni računalnik s sporočilom o vrednosti do naslednjega rednega servisnega pregleda	
Servisni pregled čez 30 000 km / 12 mesecev	<p>f) Razdalja/čas do naslednjega servisnega pregleda. Vrednost do naslednjega rednega servisnega pregleda</p> <p>Pri vključenem kontaktu in ugasnjem motorju dostopajte do podatkov v razdelku "Število kilometrov do servisa".</p> <p>Ko se ta vrednost zmanjšuje, je način prikazovanja različen:</p> <ul style="list-style-type: none"> - Če je doseg manj kot 1500 km ali en mesec: prikaže se sporočilo "Servisni pregled čez" skupaj z najbližjo omejitvijo (razdalja ali čas); - če je doseg 0 km ali je dosežen datum za servisni pregled: prikaže se sporočilo "Opravite servisni pregled" in <p style="text-align: center;">prižge se opozorilna lučka .</p> <p style="text-align: center;">Na vozilu je treba čim prej opraviti servisni pregled.</p>
Predvidite servisni pregled čez 300 km / 24 dni	
Opravite servisni pregled	
<p>Ponastavitev: razdaljo do naslednjega servisnega pregleda ponastavite tako, da približno 10 sekund držite gumb OK, dokler ni neprekinjeno prikazano število kilometrov do naslednjega servisnega pregleda.</p> <p>Opomba: če se pri servisnem pregledu ne opravi menjava olja, je treba ponastaviti samo vrednost do naslednjega servisnega pregleda. Če se opravi tudi menjava olja, je treba reinitializirati tako vrednost do naslednjega servisnega pregleda kot vrednost do menjave olja.</p>	
Menjava olja čez 30 000 km / 24 mesecev	<p>f) Razdalja/čas do naslednjega servisnega pregleda. Vrednost do naslednjega rednega servisnega pregleda</p>

POTOVALNI RAČUNALNIK

2

Primeri izbire	Pomen izbranega prikaza
Potovalni računalnik s sporočilom o vrednosti do naslednjega rednega servisnega pregleda	Pri vključenem kontaktu in ugasnjem motorju dostopajte do informacij o številu prevoženih kilometrov, da prikazete vrednost do naslednje menjave olja.
<p>Odvisno od vozila se razdalja do naslednje menjave olja prilagaja glede na način vožnje (pogosta vožnja z nizko hitrostjo, vožnja od vrat do vrat, pogosta vožnja v prostem teku, vleka prikolice itd.). Razdalja, ki preostane do naslednje menjave olja, se torej v nekaterih primerih lahko v primerjavi z dejansko prevoženo razdaljo hitreje zmanjšuje.</p> <p>Ponastavitev: razdaljo do naslednjega servisnega pregleda ponastavite tako, da pritisnete gumb OK in ga pridržite približno 10 sekund, dokler se neprekinjeno ne prikaže število kilometrov do naslednje menjave olja.</p> <p>Opomba: če se pri servisnem pregledu ne opravi menjava olja, je treba ponastaviti samo vrednost do naslednjega servisnega pregleda. Če se opravi tudi menjava olja, je treba reinicializirati tako vrednost do naslednjega servisnega pregleda kot vrednost do menjave olja.</p>	

POTOVALNI RAČUNALNIK

Informativna sporočila

Lahko so v pomoč pri zagonu motorja oziroma vas obveščajo o določeni izbiri ali stanju med vožnjo.

V nadaljevanju je navedenih nekaj primerov informativnih sporočil.

Primeri sporočil	Pomen izbranega prikaza
"Parkirna zavora je VKLOPLJENA"	Opozarja, da je avtomatska parkirna zavora zategnjena.
"Zasukajte volanski obroč + START"	Nekoliko zasukajte volan, medtem ko pritiskate na gumb za zagon motorja, da se odklene volanski drog.
"Preverjanja vozila je v teku"	Prikaže se pri vključenem kontaktu, ko vozilo izvaja samokontrolo.

POTOVALNI RAČUNALNIK

Sporočila o motnjah pri delovanju

2

Prikažejo se skupaj z opozorilno lučko , kar pomeni, da vozite previdno in čim prej obiščite pooblaščenega predstavnika servisne mreže. Če tega priporočila ne boste upoštevali, lahko pride do poškodb na vozilu.

Izginejo s pritiskom na tipko za izbiro prikazanih podatkov ali po nekaj sekundah in so shranjena na ekranu sporočil o

delovanju in motnjah. Opozorilna lučka  ostane prižgana. V nadaljevanju je navedenih nekaj primerov sporočil o napaki pri delovanju.

Primeri sporočil	Pomen izbranega prikaza
"Preverite vozilo"	Opozarja na napako na enem od tipal pedalov, sistemu za upravljanje akumulatorja ali tipalu nivoja olja.
"OPOZORILO: preverite varnostno blazino"	Opozarja na napako zadrževalnega sistema kot dodatek varnostnih pasov. Obstaja nevarnost, da se ob nesreči ne bodo sprožile.
"Preverite električni sistem"	Opozarja na napako pogonskega sistema.

Opozorilna sporočila

Prikaže se skupaj z opozorilno lučko **STOP**, kar pomeni, da se morate zaradi lastne varnosti takoj ustaviti, ko prometne razmere to dovoljujejo. Ugasnite motor in ga več ne zaganjajte. Obrnite se na predstavnika pooblaščenih servisnih mrež.

V nadaljevanju so navedeni primeri opozorilnih sporočil. **Opomba:** Sporočila se na zaslonu pojavijo posamično ali izmenično (ko je treba prikazati več sporočil), lahko jih spremlja opozorilna lučka in/ali zvočni signal.

Primeri sporočil	Pomen izbranega prikaza
"OPOZORILO: tveganje okvare motorja"	Opozarja na napako sistema vbrizgavanja, na pregrevanje motorja ali na večjo težavo v predelu motorja.
"OPOZORILO: zavorni sistem"	Opozarja na napako na zavornem sistemu.
"OPOZORILO: električni sistem"	Opozarja na težavo v polnilnem tokokrogu akumulatorja vozila (alternator ...).
"Predrta pnevmatika"	To pomeni, da je vsaj eno kolo predrto ali močno izpraznjeno.
"Okvara električnega motorja"	Opozarja na izgubo moči vozila.
"Preverite električni sistem"	Opozarja na okvaro na električnem sistemu.

POTOVALNI RAČUNALNIK

Prikazovalniki in indikatorji

2 Opozorilo za minimalni nivo motornega olja



Pri zagonu motorja vas prikazovalnik instrumentne plošče opozori, če je dosežen minimalen nivo olja. ➔ 276

Prvo opozorilo izbrišete tako, da pritisnete **1** "OK".

Naslednja opozorila izginejo samodejno po približno 30 sekundah.

Instrumentna plošča, nastavljenost v milijah

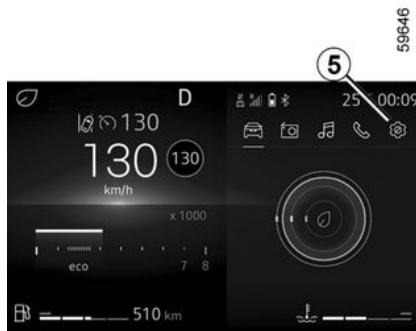

(možnost preklopa na km/h)

Vozila, ki niso opremljena z zaslonom multimedijskega sistema

- Ko je kontakt izključen, pritisnite stikalo **2** tolikokrat, da boste dosežete nastavitve **5**;
- večkrat pritisnite **3** ali **4** za dostop do možnosti "Nastavitve", nato pa pritisnite **1** OK;
- ponovite ta postopek za dostop do možnosti "NADZORNA PLOŠČA" in nato "Enote".

Vozila z zaslonom multimedijskega sistema.

Glejte navodila za multimedijsko opremo, če želite izbrati zvočni sistem.

Opomba: v vsakem primerih se potovalni računalnik po odklopu akumulatorja samodejno vrne na prvotno mersko enoto.

Ravnajte enako, če se hočete vrniti v prejšnji način.

Za dodatne informacije glejte navodila za multimedijski sistem.

Instrumentna plošča A



Vklopi se ob vklopu kontakta. Ob prižigu nekaterih opozorilnih lučk se prikaže tudi sporočilo.

POTOVALNI RAČUNALNIK

Glede na vozilo lahko instrumentno ploščo prilagodite z vsebino in različnimi barvami po svoji izbiri.

Za vozila z zaslonom multimedijskega sistema glejte navodila za multimedijsko opremo.

Za vozila, ki niso opremljena z multimedijskim zaslonom → 105.



Merilnik hitrosti 6

Informacije multimedijskega sistema 7

Glede na vozilo lahko prikazete informacije na zaslonu multimedijskega sistema (kompas, telefon, navigacijski sistem itd.).

Za dodatne informacije glejte navodila za multimedijski sistem.

Merilnik vrtljajev 8 (skala x 1000)

Glede na izbrano prilagoditev morda ne bo prikazan.

Zvočni opozorilnik prekoračitve hitrosti

Prikaže se opozorilna lučka  in zasliši se zvočni signal, kar je odvisno od vozila in države. Ta zvočni signal se vklopi takoj, ko vozilo preseže hitrost 120 km/h. Opozorilna lučka svetli, dokler vozite več kot 120 km/h.

Indikator načina vožnje 9 → 151

Indikator temperature hladilne tekočine 11

Pri običajnem delovanju mora biti indikator 11 pred območjem 10. Temu območju se lahko približa samo v "težjih" pogojih uporabe. Nevarno postane, če se prižge opozorilna lučka

ka **STOP** in se pojavi sporočilo na instrumentni plošči, ter se zasliši zvočni signal.

Ocenjeno število kilometrov, ki jih lahko prevozite s preostalim gorivom 12

Podatek bo prikazan po prevoženih 400 metrih.

Indikator količine goriva 13

Ko je nivo na minimalni vrednosti, se

prižge oranžna kontrolna lučka  na indikatorju in oglasi se zvočni signal. Čimprej napolnite posodo za gorivo.

Instrumentna plošča B

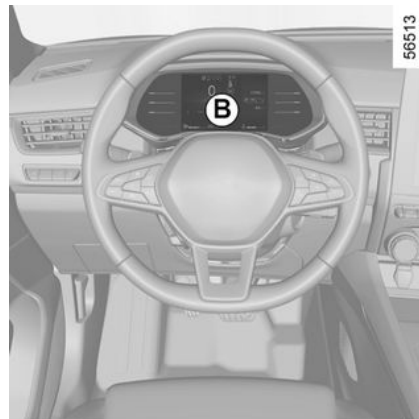

Vklopi se ob vklopu kontakta. Ob prižgu nekaterih opozorilnih lučk se prikaže tudi sporočilo.

Glede na vozilo lahko instrumentno ploščo prilagodite z vsebinami in različnimi barvami po svoji izbiri. Za vozila z zaslonom multimedijskega sistema glejte navodila za multimedijsko opremo.

Za vozila brez navigacijskega sistema → 105

56513

2

POTOVALNI RAČUNALNIK

2

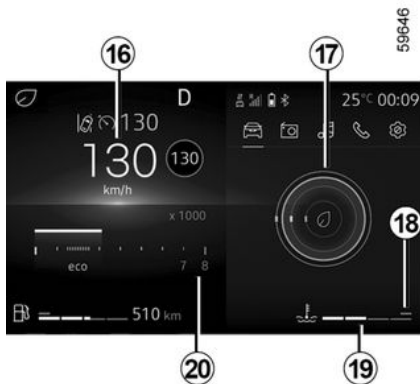

Zvočni opozorilnik prekoračitve hitrosti

Prikaže se opozorilna lučka  in zasliši se zvočni signal, kar je odvisno od vozila in države. Ta zvočni signal se vklopi takoj, ko vozilo preseže hitrost 120 km/h. Opozorilna lučka svari, dokler vozite več kot 120 km/h.

Merilnik hitrosti 16

Prikaz se razlikuje glede na izbrani način.

Indikator načina vožnje 17 → 151

Indikator temperature hladilne tekočine 19

Pri običajnem delovanju mora biti indikator 19 pred območjem 18.



Temu območju se lahko približa samo v "težjih" pogojih uporabe. Nevarno postane, če se prižge opozoril-

na lučka **STOP** in se pojavi sporočilo na instrumentni plošči, ter se zasliši zvočni signal.

Merilnik vrtljajev 20 (skala x 1000)

Prikaže se različno glede na izbrane osebne nastavitve na instrumentni plošči. Prikaz se razlikuje glede na izbrani način.

Izbran način vožnje 21 → 246

Števce skupno prevoženih kilometrov 22 → 94

Območje potovalnega računalnika 23 → 91

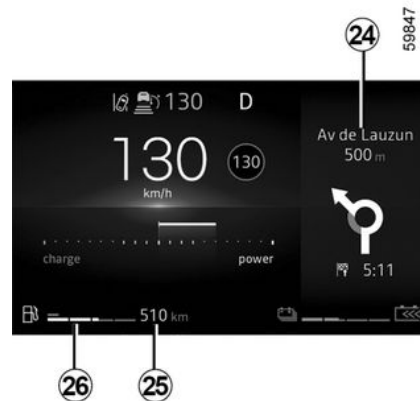

Informacije multimedijskega sistema 24

Glede na vozilo lahko prikazate informacije na zaslonu multimedijskega sistema (kompas, telefon, navigacijski sistem itd.).

Za dodatne informacije glejte navodila za multimedijski sistem.

Ocenjeno število kilometrov, ki jih lahko prevozite s preostalim gorivom 25

Podatek bo prikazan po prevoženih 400 metrih. → 94

POTOVALNI RAČUNALNIK

59648

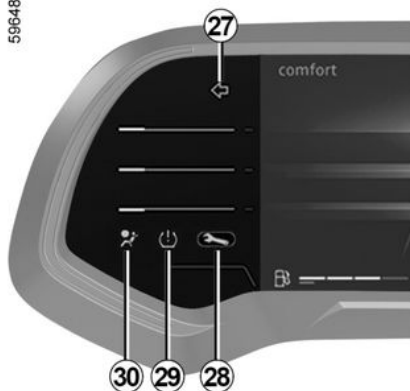

Indikator količine goriva 26

Ko je nivo na minimalni vrednosti, se

prižge oranžna kontrolna lučka  na indikatorju in oglasi se zvočni signal. Čimprej napolnite posodo za gorivo.

Smerokazi 27

Opozorilna lučka 28 → 85

Opozorilna lučka za nezadostno napolnjenost pnevmatik 29 → 159

Opozorilna lučka sistema varnostne blazine 30 → 54

59697

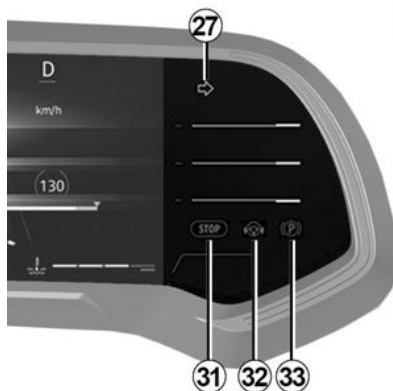

Opozorilna lučka obvezne zaustavitve 31 → 85

Kontrolna lučka zaznavanja voznikovih rok na volanu 32 → 166 → 189

Kontrolna lučka za parkirno zavoro ali samodejno parkirno zavoro 33 → 146

Posebnosti polne hibridne različice E-Tech

prižge se ob odpiranju voznikovih vrat.

Ob prižigu nekaterih opozorilnih lučk se prikaže tudi sporočilo.

Opomba: lokacije vseh prikazovalnikov in indikatorjev se razlikujejo, odvisno od vozila.

Preostanek nivoja napolnjenosti 230-voltne pogonske baterije 3

Nizek nivo napolnjenosti pogonske baterije

V primeru ekstremne uporabe pri nizki hitrosti lahko raven napolnjenosti pogonske baterije doseže nizko raven.

Opozorilna lučka 4 zasveti rumeno, da vas opozori.

Zmogljivost električnega motorja bo omejena, kar zagotavlja pravilno delovanje hibridnega sistema, dokler raven napolnjenosti baterije ne doseže zadostne ravni.

Izberite mirnejši slog vožnje ali zaustavite vozilo, če je to mogoče, ne da bi izključili kontakt, dokler opozorilna lučka 4 spet ne zasveti modro.

2

POTOVALNI RAČUNALNIK

2

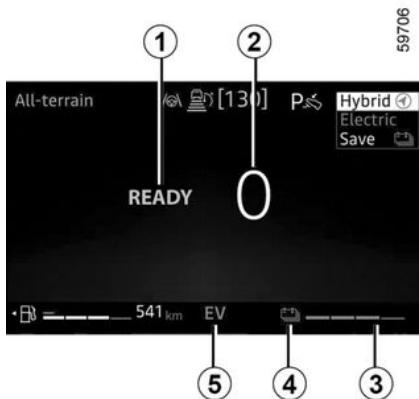

Prag neizbežne zaustavitve

V primeru ekstremne in daljše uporabe vozila (npr. vleka ali terenska vožnja po strmih klancih) pri hitrosti pod 10 km/h lahko nivo napoljenosti doseže prag za neposredno zaustavitvev.

Zasliši se pisk in pojavi se rdeča opozorilna lučka .

Če nivo napoljenosti še naprej pada, vrednost dosega z električnim delovanjem ne bo več prikazana.

Če je mogoče, vozilo ustavite, ko prometne razmere to dopuščajo.

Motor naj bo vklopljen, dokler opozorilne lučke ne izginejo.

To je potrebno storiti za polnjenje pogonske baterije.

Opozorilna lučka za način električnega delovanja 5

Prikaže se, ko gibanje vozila zagotavlja samo pogonska baterija.

Sporočilo, ki označuje, da je vozilo pripravljeno na vožnjo 1

Sporočilo READY se pojavi ob vklopu kontakta in izgine, ko hitrost vozila preseže 5 km/h.

Merilnik hitrosti 2

Prikaz se razlikuje glede na izbrani način.



Indikator pretoka energije 6 → 0

Ekonometer 7 → 151

Izbran način vožnje 8 → 246

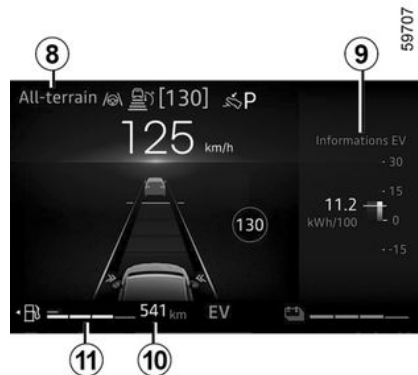

Območje potovalnega računalnika ali multimedijske informacije 9

Ovisno od vozila lahko prikažete potovalni računalnik ali informacije z multimedijskega zaslona (kompas, telefon, navigacija itd.).

Za dodatne informacije glejte navodila multimedijskega sistema.

Ocenjeno število kilometrov, ki jih lahko prevozite s preostalim gorivom 10

Podatek bo prikazan po prevoženih 400 metrih. → 94

Indikator količine goriva 11

POTOVALNI RAČUNALNIK

Ko je nivo na minimalni vrednosti, se prižge oranžna kontrolna lučka  na indikatorju in oglasi se zvočni signal.

Ne glede na preostanek nivoja napolnjenosti pogonske baterije, rezervoar goriva napolnite čim prej.

Če v vozilu povsem zmanjka goriva, napolnite rezervoar z najmanj 8 litri goriva.

V nasprotnem primeru hibridni način ostaja nedostopen.

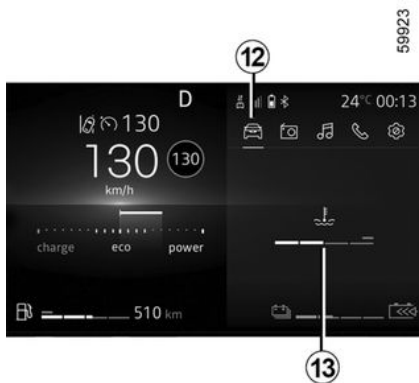

Prikaz temperature motorja z notranjim zgorevanjem 13

Pritisnite gumb **14** za dostop do zavihka "Vozilo" **12**, nato pritisnite

gumb **15** ali **16**, dokler se ne prikaže **13**.

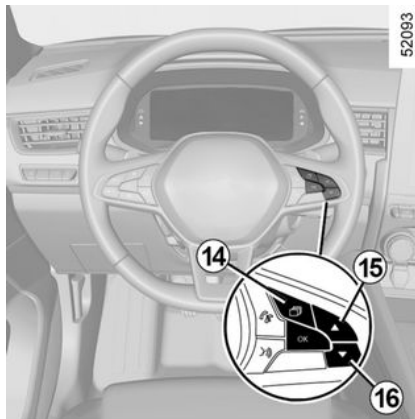

Meni za prilagoditev nastavitvev vozila

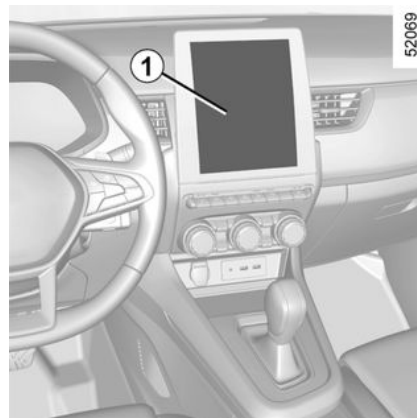

Ta funkcija glede na opremo vozila omogoča vklop/izklop in nastavitve določenih funkcij vozila.

Vozila opremljena z zaslonom multimedijskega sistema 1

Dostop do menija za nastavitvev

Za informacije o dostopu do nastavitvev glejte različna navodila za multimedijsko opremo.

Izbira nastavitvev

Izberite meni in nato funkcijo, ki jo želite spremeniti (prikaz je odvisen od opreme vozila in države):

a) "Vožnja":

POTOVALNI RAČUNALNIK

- indikator glasnosti;
- način prostega teka v načinu ECO.

b) "Dostop":

- odklepanje samo voznikovih vrat;
- zaklepanje vrat med vožnjo;
- odpiranje/zapiranje v prostoročnem načinu;
- daljinsko zaklepanje/odklepanje ob približevanju;
- tih način;
- Samodejno zaklepanje

c) "Brisanje in osvetlitev":

- brisanje v obratni smeri;
- samodejno brisanje vetrobranskega stekla;
- brisanje po končanem pranju.

d) "Dobrodošlica":

- zunanja dobrodošlica;
- samodejni preklon ogledal navzven;
- notranja dobrodošlica;
- samodejni način stropne lučke.

Glede na funkcijo izberite:

- "ON" ali "OFF" za vklop oz. izklop ali

- trajanje za prilagoditev časa, ko so luči vklopljene (npr. za funkcijo "Zunanja spremljevalna osvetlitev").

Za dodatne informacije glejte navodila multimedijskega sistema.



Iz varnostnih razlogov vam svetujemo, da vse te nastavitve opravite, ko vozilo miruje.

Vozila, ki niso opremljena z zaslonom multimedijskega sistema

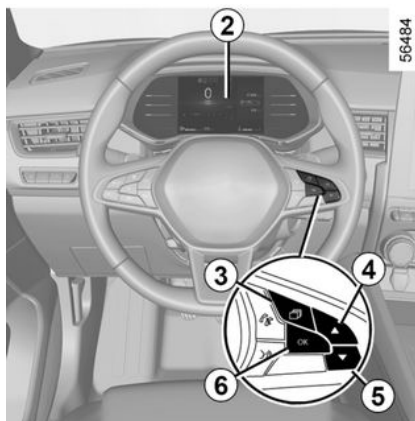

Dostop do menija za nastavitve na prikazovalniku 2

Pri zaustavljenem vozilu pritisčajte gumb **3** tolikokrat, da dosežete zavihek "Vozilo"; večkrat pritisnite gumb **4** ali **5** za dostop do menija "Nastavitve" in nato potrdite s pritiskom močnosti **6** "OK".

Izbira nastavitvev

Pomikajte se z gumbom **4** ali **5**, da izberete funkcijo, ki jo želite spremeniti, in pritisnite gumb **6** "OK" za potrditev (zaslon se lahko razlikuje glede na opremo vozila in državo):

a) "ARMATURNA PLOŠČA";

- Jezik;
- Enota;
- Slog;
- barva

b) "VOZILO":

- brisanje zadnjega stekla pri vključeni vzvratni prestavi;
- samodejno brisanje vetrobranskega stekla;
- funkcija brisanja kapljic spredaj/zadaj;
- način prostega teka v načinu ECO;
- zunanja dobrodošlica.

c) "POMOČ PRI PARKIRANJU":

- Glasnost zvočnega signala.

d) "POMOČ PRI VOŽNJI".

- občutljivost na spremembo voznega pasu;
- vibracije ob spremembi voznega pasu;
- občutljivost funkcije za ohranjanje voznega pasu;
- opozorilo za mrtvi kot;
- aktivno zaviranje;
- opozorilo za preveliko hitrost;

POTOVALNI RAČUNALNIK

– opozorilo za razdaljo

e) "OSVETLITEV":

– samodejni način stropne lučke.

f) "DOSTOP":

– zaklepanje vrat med vožnjo;

– odpiranje/zapiranje v prostoročnem načinu;

– odklepanje samo voznikovih vrat;

– samodejno ponovno zaklepanje;

– tiho zaklepanje;

– samodejno odpiranje/zapiranje;

– samodejni preklap ogledal navzven.

g) "PONASTAVITEV".

vključena funkcija

funkcija izklopljena

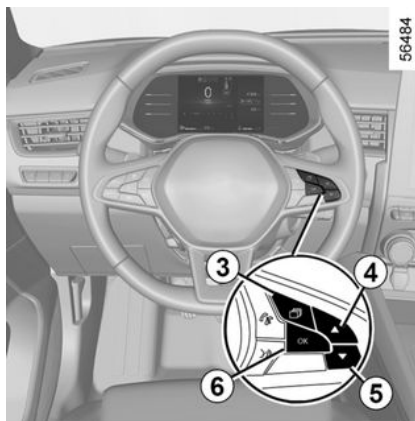

Ko izberete vrstico, pritisnite **6** "OK", da prilagodite funkcijo.

Če izberete možnost "POMOČ PRI PARKIRANJU" in nato "GLASNOST" ali "ARMATURNI PLOŠČA" in nato "JEZIK", boste morali nadalje izbrati eno od možnosti (glasnost signala sistema za pomoč pri parkiranju ali jezik instrumentne plošče). V tem primeru izberite možnost in jo potrdite s pritiskom gumba **6** "OK"; za izbrano

vrednost se prikaže pred vrstico.

Za izhod iz menija pritisnite **4** ali **5**, da se prikaže možnost "NAZAJ" in potrdite s pritiskom gumba **6** "OK". Ta postopek bo morda treba večkrat ponoviti.

i Menija za osebne nastavitve vozila ne morete uporabljati med vožnjo. Pri hitrosti nad 20 km/h instrumentna plošča samodejno preide nazaj v način potovalnega računalnika in opozorilnega sistema.

Ura in zunanja temperatura

Vozila, opremljena z multimedijским zaslonom

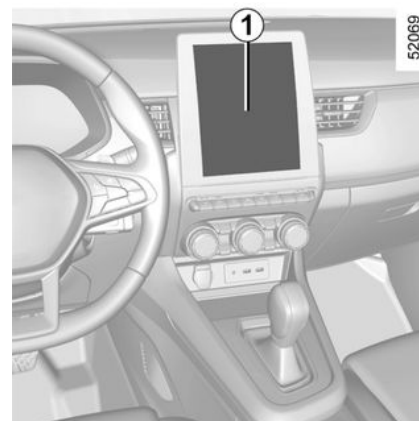

Ura in zunanja temperatura sta prikazani na multimedijem zaslonu **1**.

POTOVALNI RAČUNALNIK

Glejte navodila za multimedijško opremo.

2 Vozila, ki niso opremljena z zaslonom multimedijskega sistema



Pritiskajte gumb **2** tolikokrat, dokler se ne pojavi možnost "Nastavitve".

Pritiskajte gumb **3** ali **4**, dokler se ne pojavi meni "Nastavitev časa", nato pa pritisnite **5** "OK".

Pritisnite gumb **5** "OK" in ga držite tako dolgo, da prikaz ure začne utripati.

Nastavite čas z gumbom **3** ali **4**, nato pa pritisnite **5** "OK" za potrditev.

Nastavite minute z gumbom **3** ali **4**, nato pa pritisnite **5** "OK" za potrditev.

i Če pride do prekinitve dovoda električnega toka (odklopljen akumulator ali pretrgan napajalni kabel itd.), se ura samodejno posodobi na pravilni čas (odvisno od vozila) nekaj minut po tem, ko lahko začne sistem sprejemati podatke GPS.

Indikator zunanje temperature

Posebna opomba:

Ko se zunanja temperatura giblje med $-3\text{ }^{\circ}\text{C}$ in $+3\text{ }^{\circ}\text{C}$, znak $^{\circ}\text{C}$ utripa (kar pomeni, da obstaja nevarnost poledice).



Indikator zunanje temperature

Ker je pojav poledice odvisen od izpostavljenosti območja, vlage in temperature, samo na osnovi prikazane temperature ni mogoče ugotoviti, ali je na cestišču poledica.

KRMARJENJE

Nastavitev volana po višini in globini

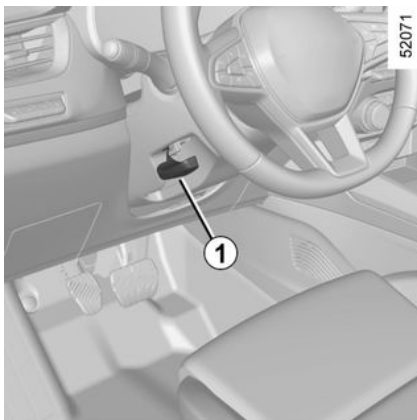

Spustite ročico **1** in nastavite volan v zeleni položaj.

Nato dvignite ročico do konca in preko trde točke, da blokirate volan.

Prepričajte se, da je volan dobro učvrščen.



Iz varnostnih razlogov te nastavitve ne opravljate med vožnjo.

Gretje volana

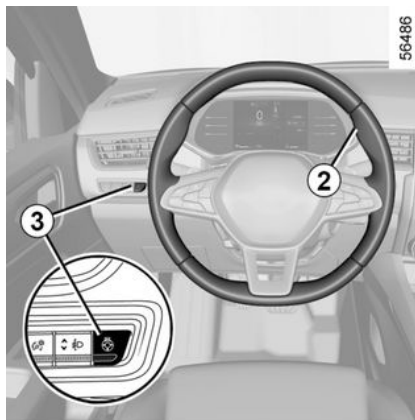

(odvisno od vozila)

Ta funkcija greje volan **2**.

Način delovanja

Ko je zelena temperatura dosežena, funkcija uravnava temperaturo ogrevanih mest še približno 30 minut, nato pa se samodejno izklopi.

Vključitev funkcije

Ko je motor vklopljen, pritisnite stikalo **3** in vklopila se bo vgrajena opozorilna lučka na stikalu.

Izklop funkcije

- samodejno:

Funkcija se samodejno izklopi po fazi regulacije približno 30 minut. Vgraje-

na opozorilna lučka na stikalu **3** ostane vklopljena.

Opomba: če se funkcija izklopi samodejno, za ponoven vklop dvakrat pritisnite stikalo **3**.

Če stikala **3** ne pritisnete znova, se bo funkcija vklopila ob naslednjem zagonu motorja.

- ročno:

Če želite funkcijo med fazo regulacije izklopiti, pritisnite stikalo **3**. Opozorilna lučka na stikalu **3** ugasne.

Servovolan

Nikoli ne vozite z neustrezno napolnjenim akumulatorjem.

Servo volan, občutljiv na hitrost

Sistem servo volana, občutljiv na hitrost, je opremljen z elektronskim nadzornim sistemom, ki spremeni raven pomoči tako, da ustreza hitrosti vozila.

Pri parkiranju je volan mehkejši (za lažje manevriranje), s povečevanjem hitrosti pa postaja čedalje trši (za večjo varnost pri veliki hitrosti).

Posebna funkcija sistema Stop and Start

Ko je motor v stanju pripravljenosti, sistem servovolana ne deluje več. V tem primeru se povrne v začetno stanje, ko ponovno zaženete motor

KRMARJENJE

ali ko hitrost vozila preseže 1 km/h (pri vožnji po klancu navzgor ali navzdol itd.).

2 **Opomba:** način servovolana je odvisen od načina vožnje, izbranega v meniju "MULTI-SENSE". → 246



Pri ustavljenem vozilu nikoli ne zadržujte volana v skrajnem levem ali desnem položaju.



Pri mirujočem motorju ali pri okvari sistema lahko volan še vedno obračate. Potrebno bo le več moči.



Nikoli ne ugašajte motorja med vožnjo po klancu navzdol in praviloma nikoli med vožnjo (ne bo servopomoči).

PRIKAZ OBMOČJA ZADAJ

Zunanji vzratni ogledali

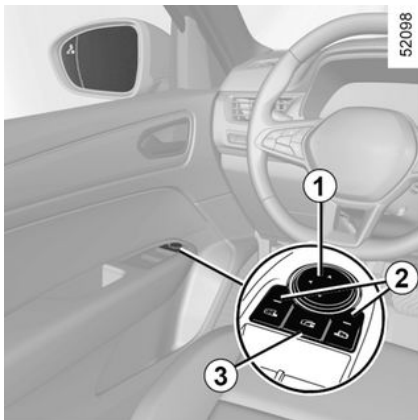

nastavitve

Ko z gumbom **2** izberete zunanje ogledalo, se na gumbu vklopi vgrajena opozorilna lučka. Nato uporabite gumb **1** za nastavev zelenega položaja.

Ogrevanje zunanjih ogledal

Ogrevanje zunanjih ogledal se vključí istočasno z ogrevanjem zadnjega stekla. → 249 → 250 .

Preklopni zunanji ogledali

Zunanji ogledali se ob odklepanju vozila samodejno preklopita navzven. Ob zaklepanju vozila se zunanji

ogledali samodejno preklopita navznoter.

Sicer pa lahko preklop zunanjih ogledal navznoter ali navzven sprožite tudi s pritiskom gumba **3**.

Opomba: samodejni preklop zunanjih ogledal lahko izklopite/vklopite → 105

Poseben primer

Če je bilo zunanje ogledalo ročno preklopljeno navzven ali navznoter, ga je mogoče ponastaviti v položaj za uporabo.

To lahko storite s pritiskom gumba **3**. Z zunanjih ogledal je slišno mehansko tapkanje.

Če tapkanja ne slišite, znova pritisnite gumb **3**, da z zunanjih ogledal zaslišite tapkanje.



Iz varnostnih razlogov vam svetujemo, da vse te nastavitve opravite, ko vozilo miruje.



Predmeti v vzratnem ogledalu so bližje, kot so videti. Iz varnostnih razlogov to upoštevajte, da pred vsakim manevrom pravilno ocenite razdaljo.

Notranje vzratno ogledalo

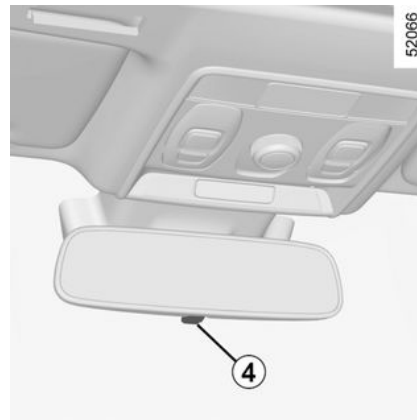

Ogledalo lahko nastavljate po lastni želji.

Vzratno ogledalo z ročico **4**

Med vožnjo ponoči ga lahko preklopite z ročico za vzratnim ogledalom **4**, da vas ne zaslepi odsev luči za vamí vozečega vozila.

PRIKAZ OBMOČJA ZADAJ

Vzratno ogledalo brez vzvoda 4

Vzratno ogledalo samodejno potemni, ko vam sledi vozilo, ki vas osvetli, ali ob močni svetlobi.



Iz varnostnih razlogov vam svetujemo, da vse te nastavitve opravite, ko vozilo miruje.



Predmeti v vzratnem ogledalu so bližje, kot so videti. Iz varnostnih razlogov to upoštevajte, da pred vsakim manevrom pravilno ocenite razdaljo.

OSVETLITEV IN SIGNALIZACIJA

Zunanja osvetlitev in signalizacija



Bočne luči

 Obroček **2** zasukajte tako, da bo simbol poravnani z oznako **3**.

Na instrumentni plošči se prižge ta kontrolna lučka.

Funkcija prižiga dnevnih luči

Dnevne luči se samodejno vklopijo brez voznikovega upravljanja ročice **1**, ko se motor zažene, in se izklopijo ob izklopu motorja.



Zasenčene luči



Ročni način delovanja

Obroček **2** zasukajte tako, da bo simbol poravnani z oznako **3**. Na instrumentni plošči se prižge ta kontrolna lučka.

Samodejno delovanje

(odvisno od vozila)

Zasukajte obroček **2** tako, da bo simbol AUTO poravnani z oznako **3**: pri delujočem motorju se zasenčene luči samodejno vklopijo ali izklopijo glede na zunanjo svetlobo brez voznikove uporabe ročice **1**.

Pri nekaterih izvedenkah se po nekaj zaporednih pomikih brisalcev vetrobranskega stekla zasenčene luči samodejno vklopijo.



Pred nočno vožnjo preverite, ali električna oprema deluje pravilno, in prilagodite višino svetlobnega snopa žarometov (v primeru neobičajne obremenitve vozila). → 117 Vedno pazite, da luči niso zastrite (umazanija, blato, sneg, tovor, ki ga prevažate).



OSVETLITEV IN SIGNALIZACIJA

Dolge luči:

2  Pri delujočem motorju in prižganih zasenčenih lučeh potisnite ročico **1**. Na instrumentni plošči se prižge ta kontrolna lučka.

Za vnovični vklop zasenčenih luči ponovno potegnite ročico **1** k sebi.

Funkcija "Dvig luči med vožnjo"

Če so dolge luči vklopljene, funkcija "Dvig luči med vožnjo" izboljša vzni-kovo vidljivost tako, da samodejno dvigne zasenčene in dolge luči.

Med izklopom dolgih luči se zasenčene luči vrnejo v svoj prvotni položaj.

Samodejne dolge luči

 Ta sistem samodejno vklaplja in izklaplja dolge luči. Uporablja kamero, ki je nameščena za notranjim vzvratnim ogledalom, za zaznavanje vozil pred vami in vozil, ki vam vozijo naproti.

 Sistem je lahko v nekaterih okoliščinah oviran, zlasti v naslednjih:

- neugodne vremenske razmere (dež, sneg, megla itd.);
- motnje vidljivosti skozi vetrobransko steklo ali prek kamere;
- slabo vidna ali šibka osvetlitev vozila pred vami ali vozila, ki prihaja naproti;
- neustrezna nastavitvev sprednjih luči;
- odsevajoči sistemi;
- ...

Dolge luči se samodejno prižgejo, če:

- je zunanja svetloba šibka;
- ni zaznano nobeno drugo vozilo ali osvetlitev;
- je hitrost vozila večja od približno 40 km/h.

Če kateri od zgoraj navedenih pogojev ni izpolnjen, sistem preklopi v zasenčene luči.

Opomba: zagotovite, da vetrobransko steklo ni zakrito (zaradi umazanije, blata, snega, kondenzacije itd.).

Za vklop samodejnih dolgih luči:

- zasukajte obroček **2** tako, da bo simbol AUTO poravnal z oznako **3**.

Na instrumentni plošči se prižge

opozorilna lučka .

Za izklop samodejnih dolgih luči:

- Zasukajte obroček **2** v drug položaj, ki ni AUTO.

Opozorilna lučka  na instrumentni plošči ugasne.



52955

Samodejne dolge luči (nadaljevanje)

 **Motnje delovanja**

OSVETLITEV IN SIGNALIZACIJA

Če se na instrumentni plošči prikaže sporočilo "Preverite samodejno osvetlitev", je sistem deaktiviran.

Obrnite se na predstavnika pooblaščenih servisnih mrež.



Uporaba prenosnega navigacijskega sistema na predelu vetrobranskega stekla pod kamero ponoči lahko ovira delovanje sistema samodejne dolge luči (možnost odsevanja na vetrobranskem steklu).



Sistem samodejne dolge luči v nobenem primeru ne nadomešča pazljivosti in odgovornosti voznika, kar zadeva osvetlitev vozila in njegovo prilagoditev na pogoje osvetljenosti, vidljivosti in okoliščine v prometu.

Izklop luči

Glede na različico vozila:

– samodejno: luči ugasnejo po zavrnitvi motorja ob odpiranju voznik

kovih vrat ali ob zaklepanju vozila. V tem primeru se bodo luči pri prihodnjem zagonu motorja ponovno prižgale, če bo obroček v položaju 2.

Opomba: pri vklopljenih meglenkah samodejno izklapljanje luči ne deluje.

Opozorilni zvočni signal za neugasnjene luči

Če pozabite ugasniti luči po izključitvi kontakta, vas ob odpiranju voznikovih vrat na to opozori zvočni signal.

Motnje delovanja

Če se prikaže sporočilo "Preverite osvetlitev" skupaj s kontrolno lučko



in kontrolna lučka  na instrumentni plošči utripa, to opozarja na napako osvetlitve.

Obrnite se na predstavnika servisne mreže za vaše vozilo.

Funkcija dobrodošlice in pozdrava



52955

2

(odvisno od vozila)

Ko je funkcija vklopljena, se dnevne luči in zadnje pozicijske luči samodejno vklopijo, ko vozilo zazna kartico ali ga odklenete.

Samodejno se ugasnejo:

- približno eno minuto po vklopu;
- ob zagonu motorja glede na položaj ročice za osvetlitev;

ali

- ob zaklepanju vozila.

OSVETLITEV IN SIGNALIZACIJA

Vklop/izklop funkcije



Za vklop ali izklop zunanjega sprejema signalov glejte navodila za uporabo multimedijskega sistema.

Izberite možnost "ON" ali "OFF".

Funkcija "zunanja spremljevalna osvetlitev"

Ta funkcija vam omogoča, da za kratek čas vklopite pozicijske in zasenčene luči (npr. za osvetlitev pri odpiranju dvoriščnih ali garažnih vrat).

Pri ugasnjem motorju in izklopjenih lučeh ter obročku **2** v položaju AUTO (ali v položaju 0, odvisno od različice vozila) povlecite ročico **1** k sebi: pozicijske in zasenčene luči se vklopijo za približno 30 sekund

paj z opozorilnima lučkama  in  na instrumentni plošči.

Čas vklopa luči lahko podaljšate tako, da še enkrat povlečete ročico. To lahko ponovite samo štirikrat, tako da osvetlitev skupaj traja največ približno dve minuti.

Na instrumentni plošči se kot potrditev prikaže sporočilo "osvetlitev na _ _", ki mu sledi preostali čas. Nato lahko zaklenete vaše vozilo.

Če želite izklopiti luči, preden se same samodejno izklopijo, zasukajte

obroček **2** v kateri koli položaj, nato ga zasukajte nazaj v položaj AUTO (ali v položaj 0, odvisno od različice vozila).

Sprednje meglenke (vključno s funkcijo dodatne osvetlitve pri zavijanju)

 (odvisno od vozila)

Obrnite srednji obroček **4** na ročici **1**, tako da bo simbol poravnán z oznako **3**, in ga nato spustite.

Delovanje teh luči je odvisno od vključene zunanje osvetlitve na vozilu. Kadar so pri-žgane, sveti tudi kontrolna lučka na instrumentni plošči.



Zadnje meglenke

 Zasukajte srednji obroček **4** na ročici, tako da bo simbol poravnán z oznako **3**, in ga nato spustite.

Delovanje teh luči je odvisno od vključene zunanje osvetlitve na vozilu. Kadar so pri-žgane, sveti tudi kontrolna lučka na instrumentni plošči.

Ugasnite meglenke, ko niso več potrebne, saj lahko motijo ostale udeležence v prometu.

Izklop luči

Znova zasukajte obroček **4**, da poravnate oznako **3** s simbolom za meglenko, ki jo želite izklopiti. Ustrezna kontrolna lučka na instrumentni plošči ugasne.

Po izključitvi zunanje osvetlitve ugasnejo tudi prednje in zadnje meglenke.

OSVETLITEV IN SIGNALIZACIJA



Če vozite po megli ali snegu ali če prevažate predmete, ki so višji od strehe, se meglenke ne vklopijo samodejno.

Za vklop meglenk je odgovoren voznik: opozorilne lučke na instrumentni plošči vas obveščajo, ali so meglenke vklopljene (opozorilna lučka sveti) ali ne (opozorilna lučka je ugasnjena).

Funkcija dodatne osvetlitve pri zavijanju

(odvisno od vozila)

Če vozite v prestavi za vožnjo naprej pri hitrosti, manjši od približno 40 km/h, in imate vklopljene zasenčene luči, se lahko v nekaterih okoliščinah (npr. kot volanskega obroča, vklopljeni smerniki itd.) pri zavijanju vklopi ena od sprednjih meglenk (funkcija dodatne osvetlitve pri zavijanju), ki osvetli notranji del zavoja.

Če je vklopljena prestava za vzvratno vožnjo in so vklopljene zasenčene luči: sprednji meglenki (funkcija dodatne osvetlitve pri zavijanju) se samodejno vklopita.

Opomba: če prestavite iz prestave za vzvratno vožnjo v prestavo za vožnjo naprej (npr. pri parkiranju), sprednji meglenki (funkcija dodatne osvetlitve pri zavijanju) svetita, dokler hitrost vozila ne preseže približno 10 km/h.

Nastavitev žarometov

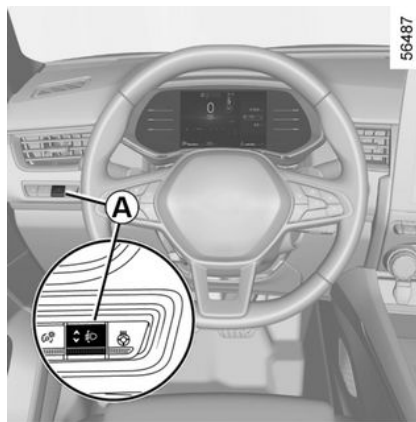

Stikalo **A** se uporablja za nastavitev višine svetlobnih snopov skladno s tovorom.

Pri vklopljenih zasenčenih lučeh pritisnite ali dvignite stikalo **A** tolikokrat, kolikor je potrebno za izbiro želenega položaja na instrumentni plošči.

Opomba: glede na vozilo se izbrani položaj ob vsakem zagonu motorja prikaže na instrumentni plošči za približno 30 sekund in 5 sekund po vsakem pritisku stikala **A**.

Primeri položajev:

Toplotno vozilo

0 Samo voznik ali skupaj s sovoznikom

1 Vsi sedeži so zasedeni

2 ali 3* Voznik s sopotniki in prtljago (oz. tovorom), ki dosega največjo skupno dovoljeno težo

4 Voznik brez sopotnikov in prtljage (oz. tovora), ki dosega največjo skupno dovoljeno težo

* odvisno od vozila

Hibridno vozilo

0 Samo voznik ali skupaj s sovoznikom

1 Vsi sedeži so zasedeni

1 ali 2 Voznik s sopotniki in prtljago (oz. tovorom), ki dosega največjo skupno dovoljeno težo

2 ali 3 Voznik brez sopotnikov in prtljage (oz. tovora), ki dosega največjo skupno dovoljeno težo

Tukaj si lahko ogledate nekaj primerov. Vedno prilagodite stikalo **A** glede na obremenitev vozila tako, da vi-

OSVETLITEV IN SIGNALIZACIJA

dite cesto in da ne zaslepitate drugih
voznikov.

2

ZVOČNI IN SVETLOBNI SIGNALI

Hupa

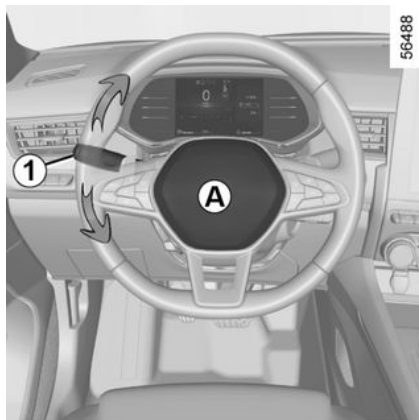

Pritisnite osrednjo blazinico volanskega obroča **A** za vklop hupe.

Svetlobni signal

Za opozorilni svetlobni signal povlecite ročico **1** k sebi in jo nato spustite.

Smerokazi

Premaknite ročico **1** v tisto smer, v katero želite premakniti tudi volan.

Impulzni način delovanja

Na kratko premaknite ročico **1** navzgor ali navzdol, pri čemer ne prekorajte točke upora, nato jo sprostite:

ročica se bo vrnila v začetni položaj in zadevni smernik bo trikrat utripnil.

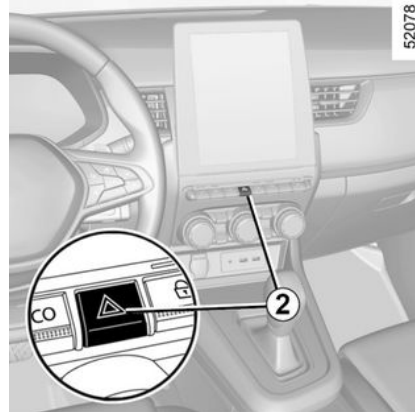

Varnostne utripalke

 Pritisnite stikalo **2**.

Istočasno se vključijo vsi štirje smerokazi in bočne smerne utripalke. Varnostne utripalke prižgite samo v primeru nevarnosti, ko morate opozoriti ostale voznike, da se morate ustaviti na neobičajnem ali nedovoljenem mestu, oziroma pri vožnji v posebnih pogojih ali prometnih razmerah.

Pri nekaterih izvedenkah vozila se lahko ob močnem zmanjševanju hitrosti varnostne utripalke samodej-

no prižgejo. Izklopite jih tako, da enkrat pritisnete stikalo **2**.

BRISALCI

Vozilo z brisalci stekla z intervalnim delovanjem

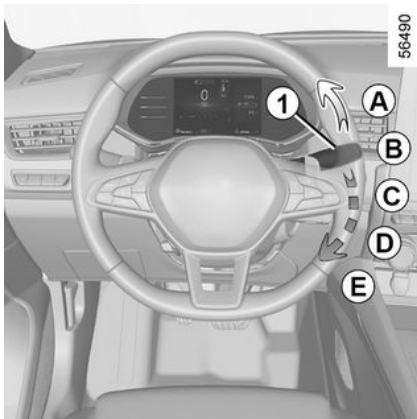

A enkratno brisanje

Če ročico na kratko potisnete, boste sprožili enkratni zamah brisalcev.

B izklop

C intervalno brisanje

Brisalec se po vsakem hodu za nekaj sekund ustavi. Z obračanjem obročka **2** lahko spremenite čas mirovanja med premiki brisalcev.

D počasno neprekinjeno brisanje

E hitro neprekinjeno brisanje

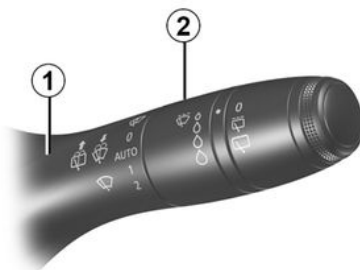

Posebnost

Med vožnjo se brisanje upočasni pri vsakem postanku. S hitrega neprekinjenega brisanja preidete na počasno neprekinjeno brisanje. Ko vozilo spelje, se način brisanja ponovno vrne na začetno izbrano hitrost.

Vsaka sprememba položaja ročice **1** je preglasil in izključil funkcijo samodejnega brisanja.

Vozilo z brisalci vetrobranskega stekla s tipalom dežja

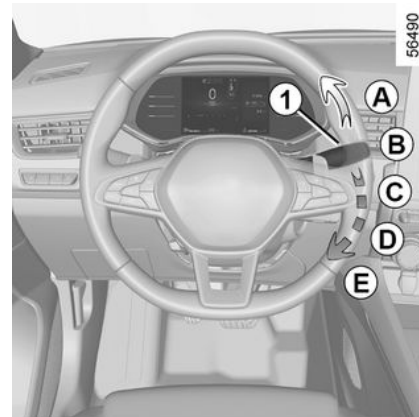

Tipalo za dež je nameščeno na vetrobranskem steklu pred notranjim vzratnim ogledalom.

A enkratno brisanje

Če ročico na kratko potisnete, boste sprožili enkratni zamah brisalcev.

B izklop

BRISALCI

45653

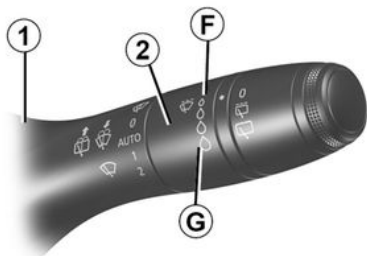

C funkcija samodejnega brisanja

Če je izbran ta položaj, sistem zaznava prisotnost vode na vetrobranskem steklu in sproži brisanje s prilagojeno hitrostjo. Prag sproženja brisanja in čas mirovanja med posameznimi premiki brisalcev lahko nastavite z obračanjem obročka **2**:

- **F**: najmanjša občutljivost
- **G**: največja občutljivost

Večja kot je občutljivost, hitreje se odzovejo brisalci in večja je hitrost brisanja.

Pri vklopu samodejnega brisanja ali povečanju občutljivosti se sproži enkratni zamah brisalcev.

Opomba:

- tipalo za dež ima zgolj pomožno funkcijo. Ob zmanjšani vidljivosti mora voznik brisalce vklopiti ročno. V megli ali med sneženjem se brisanje ne sproži samodejno, ampak ga mora upravljati voznik;
- pri temperaturah pod ničlo samodejno brisanje ne deluje ob zagonu vozila. Brisanje se samodejno vključi, ko vozilo preseže določeno hitrost (približno 8 km/h);
- ne vključujte samodejnega brisanja v suhem vremenu;
- vetrobransko steklo popolnoma odmrznete, preden vključite samodejno brisanje.
- Pri pranju vozila v avtomatski pralnici vrnite ročico **1** v položaj **B**, da izključite samodejno brisanje.

Motnje delovanja

Če samodejno brisanje ne deluje, brisalci delujejo z intervalnim brisanjem. povprašajte predstavnika servisne mreže za vaše vozilo.

Pri delovanju tipala za dež lahko pride do motenj v naslednjih primerih:

- poškodovane metlice brisalcev – plast vode ali sledi, ki jih pusti metlica na območju zaznavanja tipala, lahko podaljšajo odzivni čas samodejnega brisanja ali povečajo hitrost brisanja;
- vetrobransko steklo s tipalom, na katerem se pojavi kakršna koli zare-

za ali razpoka, ali vetrobransko steklo prekrito s prahom, umazanijo, insekti, ledom, voskom za pranje in kemikalijami, ki odbijajo vodo; samodejno brisanje bo manj občutljivo ali se morda sploh ne bo sprožilo.

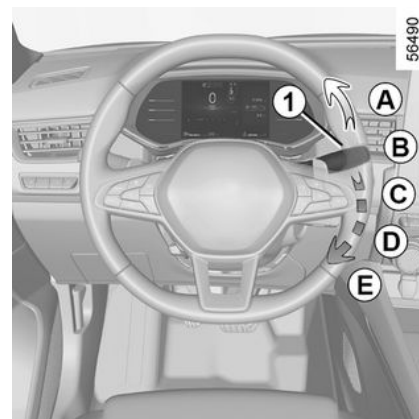

56490

D počasno neprekinjeno brisanje

E hitro neprekinjeno brisanje

Posebnost

Med vožnjo se brisanje upočasni pri vsakem postanku. S hitrega neprekinjenega brisanja preidete na počasno neprekinjeno brisanje. Ko vozilo spelje, se način brisanja ponovno vrne na začetno izbrano hitrost.

Vsaka sprememba položaja ročice **1** je preglašena in izključi funkcijo samodejnega brisanja.

BRISALCI

Priporočila

– Če je vozilo zaledenelo, se pred prvim zagonom brisalcev prepričajte, da metlice niso primrznjene. Če brisalce vključite, ko so metlice primrznjene, lahko poškodujete tako metlico kot pogonski motorček brisalca.

– Ne vklopite brisalcev na suhem vetrobranskem steklu. To namreč povzroča obrabo ali dotrajanje metlic.

Poseben položaj prednjih brisalcev (položaj za vzdrževanje)

Ta položaj omogoča dvig metlic, tako da jih odmaknete z vetrobranskega stekla.

Položaj lahko uporabite za:

- čiščenje metlic;
- odmik metlic z vetrobranskega stekla pozimi;
- zamenjavo metlic. → 317

Ko je kontakt vklopljen ali motor zagnan, dvakrat dvignite ročico **1** v položaj **A** (en pomik). Metlici se ustavita odmaknjeni od pokrova motornega prostora.

Za vrnitev metlic v spuščeni položaj pri vključenem kontaktu pazite, da so se brisalci preklopili na vetrobranskem steklu, in nato povlecite ročico **1** v položaj **A** (z enim premikom).

Preden vključite kontakt, položite brisalca na vetrobransko steklo. V nasprotnem primeru se lahko ob vklopu poškoduje pokrov motorja ali brisalca.

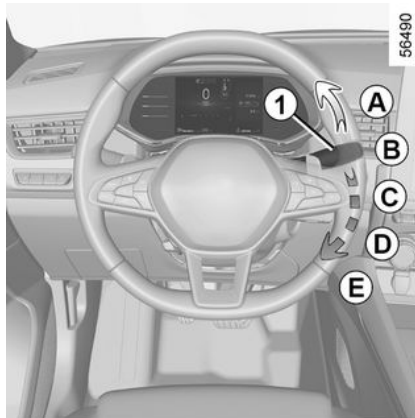

Pred kakršnim koli posegom na vetrobranskem steklu (pranje vozila, odmrzovanje ali čiščenje vetrobranskega stekla itd.) premaknite ročico **1** v položaj **B** (zaustavljeno).

Obstaja nevarnost telesnih poškodb in/ali okvar.



Če so na vetrobranskem steklu ovire (umazanija, sneg, led...), očistite vetrobransko steklo (tudi osrednje območje za notranjim vzvratnim ogledalom), preden vklopite brisalce (nevarnost pregretja motorčka brisalcev).

Če kaj ovira pomike metlice, se ta lahko ustavi. Odstranite oviro in ponovno vključite brisalce z ročico za upravljanje brisalcev.

Pranje vetrobranskega stekla

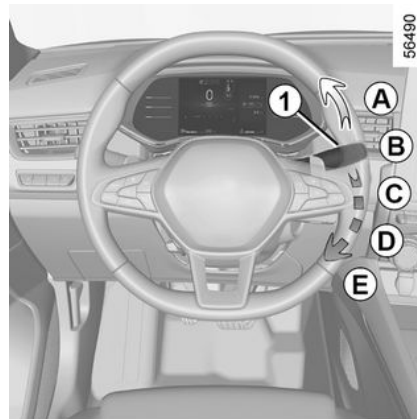

BRISALCI

Pri vključenem kontaktu potegnite ročico **1** in jo spustite.

Zadržan pritisk poleg pranja stekla sproži dva zamaha brisalcev, ki jima po nekaj sekundah sledi še tretji zamah.

Pri vozilih z zaslonom multimedijskega sistema lahko izberete, ali boste vklopili ali izklopili tretji zamah metlic. → 105

Opomba:

Pri temperaturah pod ničlo lahko tekočina za čiščenje stekel zmrzne na vetrobranskem steklu in tako zmanjša vidljivost. Pred čiščenjem ogrejte vetrobransko steklo z uporabo stikala za sušenje stekla.



Pri posegih pod pokrovom motorja se pripravite, da je ročica brisalcev v položaju **B** (izklop).

Obstaja nevarnost poškodb.



Učinkovitost metlice brisalca

Preverjajte stanje metlic brisalcev. Njihova življenjska doba je odvisna od vas:

- brisalci morajo biti vedno čisti: metlice in stekla redno čistite z milnico;
- ne uporabljajte jih, ko je steklo suho;
- če jih dalj časa niste uporabljali, jih odmaknite s stekla.

V vsakem primeru jih zamenjajte takoj, ko brisanje ni več zadovoljivo, približno enkrat letno.

→ 317

Previdnostni ukrep pri uporabi brisalcev

- pozimi, ko zunaj zmrzuje ali sneži, očistite steklo, preden vklopite brisalce (nevarnost pregretja motorčka brisalcev);
- pazite, da noben predmet ne ovira hoda brisalca.

REZERVOAR GORIVA

2

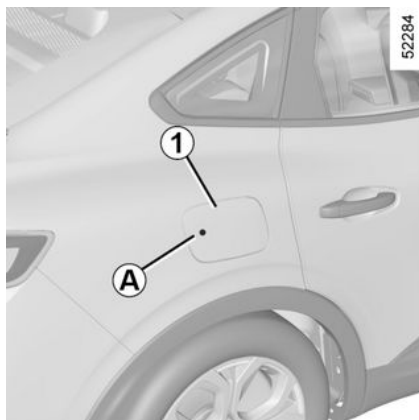

Uporabna prostornina posode za gorivo:

– približno **50 litrov**;

Pri odklenjenem vozilu vratca **1** odprete tako, da pritisnete območje **A** in nato sprostite. Vratca **1** se odprejo.

Med nalivanjem pokrovček **3** obesite na držalo **2** na vratcih **1**.

Glede polnjenja goriva glejte podglavje "Nalivanje goriva".

Pri zapiranju jih z roko potisnite do konca.

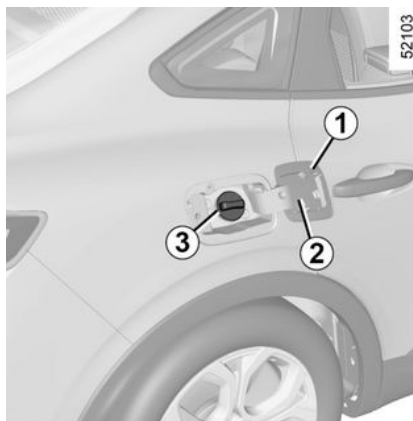

Pokrovček posode: je posebne oblike.

Pri zamenjavi pokrovčka bodite pozorni, da bo novi pokrovček enak originalnemu. Obrnite se na predstavnika pooblaščenih servisnih mrež.

Pokrovčka ne približujte odprtemu plamenu ali žarečemu predmetu.

Ne perite območja za nalivanje goriva z visokotlačno čistilno napravo.

Kakovost goriva

Uporabljajte kakovostno gorivo, ki je v skladu z veljavno zakonodajo in predpisi v državi, ter obvezno ustrezna specifikacijam, ki so navedena na nalepki na vratcih **1**. ➔ **329**.



Po polnjenju preverite, ali sta čep in vratca dobro zaprta.



Plinskega olja ne mešajte z bencinom (neosvinčenim ali E85), niti v najmanjših količinah.

Ne uporabljajte goriva na osnovi etanola, če vaše vozilo temu ni prilagojeno.

Gorivu **ne** dodajajte aditivov (aditiv, reagent itd.), sicer lahko poškodujete motor.

Če želite gorivu dodati aditiv (dodatek za gorivo), uporabite izdelek, ki ga je odobril naš tehnični oddelek.

Obrnite se na predstavnika pooblaščenih servisnih mrež.

REZERVOAR GORIVA

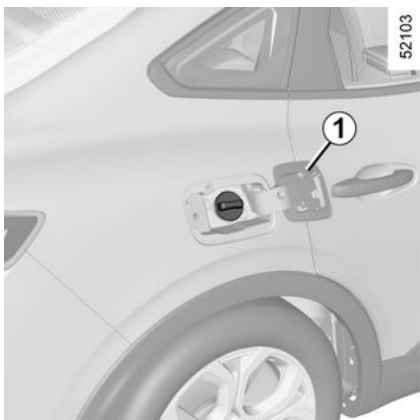

Obvezno uporabljajte neosvinčeni bencin. Oktansko število (RON) mora ustrezati oznakam na etiketi, ki se nahaja na vratcih **1**. ➔ **329**.

Nalivanje goriva

Pri izključenem kontaktu vstavite pištolo in jo potisnite do **konca**, preden sprožite polnjenje posode (nevarnost brizganja).

Zadržite pištolo v tem položaju, dokler nalivanje ni končano.

Potem ko se nalivanje prvič samodejno prekine, ga lahko sprožite še največ dvakrat, saj mora v posodi ostati nekaj prostora za hlape goriva.

Po polnjenju znova namestite čep **3** in zaprite vratca **1**, da preprečite vdor vode ali tujkov v sistem.

Vedno pazite, da so čep **3**, vratca **1** in njihov rob čisti in da na njih ni sledov prahu, blata, umazanije itd.

Poseben primer

Če je vozilo mirovalo približno tri mesece, **dolijte gorivo, da preprečite poškodbe črpalke za gorivo**.

Če želite to narediti, pri izklopljenem kontaktu natočite gorivo ali dolijte vsaj približno **10 litrov** in nato zaženite motor, da bo črpalka delovala in obnovila gorivo v tokokrogu.

Če ni mogoče doliti vsaj 10 litrov goriva zaradi nivoja goriva v posodi, vozite vozilo tako dolgo, da bo v posodi dovolj prostora.

Vozila z bencinskim motorjem

Uporaba osvinčenega bencina lahko uniči dele sistema proti onesnaževanju, lahko pa ima za posledico tudi odvzem garancije.

Da bi se izognili nalivanju osvinčenega bencina, je nalivno grlo posode za gorivo zoženo in opremljeno s posebnim varnostnim sistemom, ki omogoča **le uporabo pištole za nalivanje neosvinčenega bencina** (na črpalki).



Vrste goriva v skladu z evropskimi standardi, s katerimi so združljivi motorji vozil, prodajanih v Evropi: glejte razpredelnico ➔ **329**.



Če želite doliti gorivo, mora biti motor ugasnjen (in ne samo v stanju pripravljenosti, če je vozilo opremljeno s funkcijo STOP and START): motor morate izklopiti. ➔ **128**
Obstaja nevarnost požara.

REZERVOAR GORIVA

2



Trdovraten vonj po gorivu

V primeru trdovratnega vonja po gorivu:

- ustavite vozilo takoj, ko prometne razmere to dovoljujejo, in izključite kontakt;
- vklopite varnostne utripalke in vsi potniki naj izstopijo iz vozila ter se oddaljijo od prometnega območja;
- obiščite predstavnika servisne mreže za vaše vozilo.



Vsakršna dela ali spremembe na sistemu za dovajanje goriva (računalniki, kabli, krogotok

goriva, vbrizgalne šobe, zaščitni pokrovi...) so strogo prepovedana zaradi tveganja, ki ga predstavljajo z vidika vaše varnosti (in jih sme izvajati le usposobljeno osebje pooblašene servisne mreže).

UTEKANJE VOZILA

Vozila z bencinskim motorjem

Prvih **1000 km** ne vozite hitreje od 130km/h v najvišji prestavi ali z vrtljaji motorja, višjimi od 3000 do 3500 vrt/min.

Šele, ko boste prevozili okoli **3000 kilometrov**, lahko vozilo obremenite do največjih zmogljivosti.

Pogostost servisnih pregledov: glejte dokument za vzdrževanje vozila.

Opomba: za novo vozilo v fazi obratovanja je raven hladilne tekočine lahko višja od oznake "MAXI" na posodi, nato se spusti med nivoja "MINI" in "MAXI". To ne predstavlja tveganja.

ZAGON, ZAUSTAVITEV MOTORJA

Vozilo s kartico

3



52344

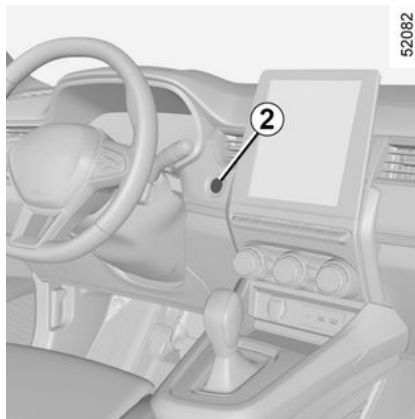

52082

Kartica mora biti v območju zaznavanja **1**.

Za zagon:

- Pri vozilih s samodejnim menjalnikom prestavite ročico v položaj P ter nato pritisnite zavorni pedal in gumb **2**.
- Pri vozilu E-Tech Full Hybrid se na instrumentni plošči prikaže sporočilo READY in zasliši se pisk. Ko je hitrost vozila višja od približno 5 km/h, sporočilo izgine.

Posebnosti

- Če ne izpolnite katerega od pogojev za zagon, se na instrumentni plošči prikaže sporočilo "Pritisnite zavoro + START" ali "Prestavno ročico prestavite v položaj P".
- V nekaterih primerih morate ob pritisku gumba za zagon motorja **2** premakniti volan, da se odklene volanski drog: v tem primeru se prikaže sporočilo "Obrnite volan + START", ki vas opozori na to.



Pri vozilu E-Tech Full Hybrid se zaradi ohranjanja dodatne 12-voltne baterije motor samodejno izklopi po približno 12 minutah, ko vozilo miruje, če varnostni pas voznika ni pripet in motor še ni bil ročno zaustavljen z gumbom **2**. Po potrebi lahko motor ponovno zaženete z enkratnim pritiskom gumba **2**.

ZAGON, ZAUSTAVITEV MOTORJA



Voznikova odgovornost med parkiranjem ali ob zaustavitvi vozila

Nikoli ne zapuščajte vozila, niti za kratek čas, če v njem ostane otrok, odrasla oseba ali žival, ki potrebuje pomoč drugih.

Ti bi namreč lahko nehoti zagnali motor, vključili razno opremo, kot je pomik stekel, ali zaklenili vrata, s čimer bi lahko ogrozili sebe in druge.

Nikoli ne pozabite, da lahko v vročem, oziroma sončnem vremenu temperatura v notranjosti vozila zelo hitro naraste.

SMRTNA NEVARNOST ALI NEVARNOST HUDIH POŠKODB.

Prostoročni zagon pri odprtih prtljažnih vratih

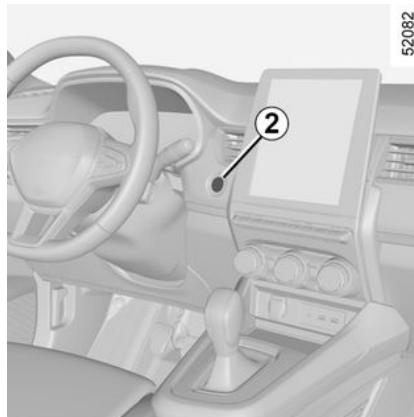

V tem primeru kartica ne sme biti v prtljažnem prostoru, za preprečitev možnosti, da bi jo izgubili.

Funkcije pri delnem kontaktu

(vključitev kontakta)

Ob vstopu v vozilo lahko takoj uporabljate nekatere funkcije (avtoradio, navigacijski sistem, brisalci ...).

Če želite uporabiti druge funkcije in je kartica v potniškem prostoru, pritisnite gumb **2**, ne da bi pritisnili pedalov.

Motnje delovanja

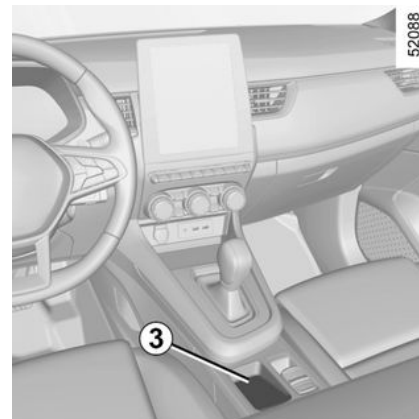

V nekaterih primerih kartica za prostoročno odklepanje/zaklepanje morda ne deluje:

- če je baterija kartice prazna;
- če je dodatna 12-voltna baterija prazna itd.;
- v bližini naprav, ki delujejo na isti frekvenci kot kartica (zaslon, mobilni telefon, videoigrice itd.);
- vozilo je v območju močnega elektromagnetnega sevanja.

ZAGON, ZAUSTAVITEV MOTORJA

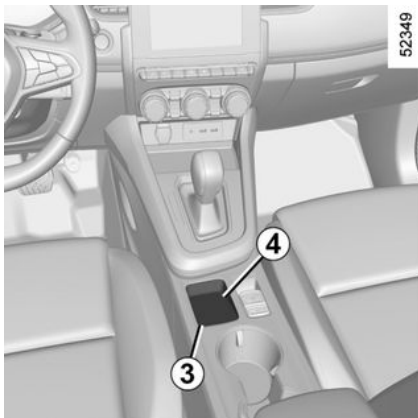

Na instrumentni plošči se prikaže sporočilo "Postavite kartico v območje + START".

Pritisnite zavorni pedal, nato pa vstavite kartico **4** (na strani gumba) v območje za vstavljanje **3**. Za zagon vozila pritisnite gumb **2**. Sporočilo ugasne.

Pogoji za zaustavitev motorja

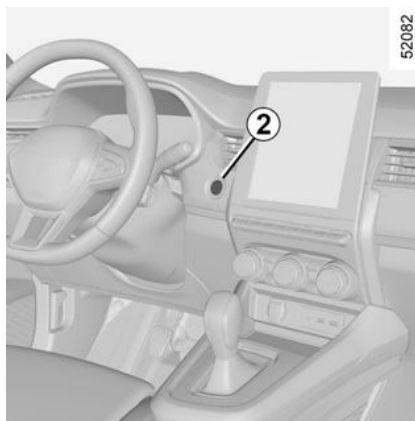

Pri vozilih s samodejnim menjalnikom mora vozilo mirovati, prestavna ročica pa mora biti v položaju P. Pri vozilu E-Tech Full Hybrid se na instrumentni plošči prikaže sporočilo READY.

Ko je kartica v vozilu, pritisnite gumb **2**: motor se izklopi. Pri vozilu E-Tech Full Hybrid sporočilo READY izgine z instrumentne plošče.

Volanski drog se zaklene ob odpiranju vrat ali ob zaklepanju vozila.

Če kartice ni več v potniškem prostoru ali če je baterija kartice prazna, ko poskušate ugasniti motor, se na instrumentni plošči prikaže sporočilo "Ni kartice: pritisnite in držite" ali

"Kartica ni prisotna: pritisnite/držite START": v tem primeru pritisnite gumb **2** in ga držite vsaj dve sekundi. Če kartice ni več v potniškem prostoru, se prepričajte, da je dosegljiva preden pritisnete gumb. Brez kartice vozila ne bo mogoče zagnati.

Ko se motor ustavi, vključena dodatna oprema (autoradio itd.) deluje še približno 10 minut.

Ob odprtju voznikovih vrat dodatna oprema preneha delovati.

Izjema za vozilo E-Tech Full Hybrid

Ko vozilu miruje in je v načinu električnega delovanja, se na instrumentni plošči prikaže sporočilo "UGASNI TE VKLOPLJEN MOTOR", ki ga spremlja zvočni signal, če:

- voznikov varnostni pas ni pripet;
- je odprt pokrov motornega prostora;
- so odprta voznikova vrata.

ZAGON, ZAUSTAVITEV MOTORJA



Nikoli ne odzemetite kontakta, dokler vozila povsem ne zaustavite.

Ob zaustavitvi motorja nekateri sistemi, kot so ojačevalnik zavorne sile, servovolani itd. ter naprave za pasivno varnost, kot so airbags in zategovalniki varnostnih pasov, prenehajo delovati.



Preden zapustite vozilo, še posebej, ko imate pri sebi kartico, se prepričajte, da je motor dejansko izklopljen.



Voznikova odgovornost med parkiranjem ali ob zaustavitvi vozila

Nikoli ne zapuščajte vozila, niti za kratek čas, če v njem ostane otrok, odrasla oseba ali žival, ki potrebuje pomoč drugih.

Ti bi namreč lahko nehoti zagnali motor, vključili razno opremo, kot je pomik stekel, ali zaklenili vrata, s čimer bi lahko ogrozili sebe in druge.

Nikoli ne pozabite, da lahko v vročem, oziroma sončnem vremenu temperatura v notranjosti vozila zelo hitro naraste.

SMRTNA NEVARNOST ALI NEVARNOST HUDIH POŠKODB.

Funkcija stop and start (zaustavitev in zagon)

Ta sistem omogoča manjšo porabo goriva in nižjo stopnjo emisij toplogrednih plinov. Po zagonu vozila se sistem samodejno aktivira. Med vožnjo sistem glede na vozilo ustavi motor (pripravljenost), ko se vozilo ustavi ali se premika zelo počasi (prometni zamašek, semafor itd.).

Pogoji za stanje pripravljenosti motorja

Vozilo se je premaknilo od tam, kjer je bilo parkirano;

- menjalnik je v položaju D, M ali N; in
- zavorni pedal je pritisnjen (dovolj močno).

Če opozorilna lučka  utripa in se na instrumentni plošči prikaže sporočilo "Pritisnite zavorni pedal", to pomeni, da zavorni pedal ni dovolj pritisnjen (odvisno od vozila);

in

- pedal za plin ni pritisnjen;

in

- ko je hitrost vozila približno eno sekundo enaka 0 ali, odvisno od vozila, takoj, ko je hitrost vozila pod približno 5 km/h.

Motor ostane v stanju pripravljenosti, če je izbirna ročica v položaju P ali je v položaju N, pri čemer je parkirna zavora zategnjena in zavorni pedal ni pritisnjen.

na instrumentni plošči neprekinjeno

sveti kontrolna lučka , ki opozarja na stanje motorja v pripravljenosti.

ZAGON, ZAUSTAVITEV MOTORJA

Oprema vozila deluje tudi, ko je motor zaustavljen.

Servovolan ne deluje, ko je motor v stanju pripravljenosti.

V tem primeru bo začel ponovno delovati, ko motor ne bo več v stanju pripravljenosti ali presežete hitrost približno 1 km/h (vožnja po klancu navzdol ali navzgor ...).



Ko je motor v stanju pripravljenosti, se avtomatska parkirna zavora ne zategne samodejno (odvisno od vozila).



Ko je motor v stanju pripravljenosti, naj bo vozilo zaustavljeno (na instrumentni plošči sveti kontrolna lučka ).



Preden zapustite vozilo, MORA biti motor ugasnjen (in ne v stanju pripravljenosti) ➔ 128.

Onemogočenje stanja motorja v pripravljenosti

V nekaterih primerih, kot npr. pri vključevanju v križišče, če je sistem vključen, lahko motor pustite teči, da ga lahko hitro zaženete.

Vozilo naj miruje, tako da rahlo držite zavorni pedal.



Če želite doliti gorivo, mora biti motor zaustavljen (in ne v stanju pripravljenosti): **OBVEZNO** ugasnite motor ➔ 128

Preklop motorja iz stanja pripravljenosti

- ko so voznikova vrata odprta; ali
- ko je voznikov varnostni pas odpet; ali
- zavorni pedal ni pritisnjen in vključena je prestava D ali M; ali
- zavorni pedal ni pritisnjen, vključena je prestava N in parkirna zavora je sproščena; ali

– parkirna zavora je ponovno zategnjena, vključena je prestava P ali N z zategnjeno parkirno zavoro;

ali

– vključena je prestava R;

ali

– pedal za plin je pritisnjen;

ali

– v ročnem načinu se vklopijo stikala za spreminjanje hitrosti.



Funkcija "AUTOHOLD" se vklopi ➔ 149, lahko sprostite zavorni pedal in motor lahko deluje v stanju pripravljenosti.

Za izhod iz stanja pripravljenosti motorja pritisnite pedal za plin, pri tem pa naj bo zavorni pedal sproščen.

Pogoji, ko preklop motorja v stanje pripravljenosti ni mogoč

Nekateri pogoji sistemu ne omogočajo preklopa v stanje pripravljenosti, in sicer ko:

- voznikova vrata niso zaprta;
- voznikov varnostni pas ni pripet;
- ko se uporablja vzvratna prestava;

ZAGON, ZAUSTAVITEV MOTORJA

- pokrov motornega prostora ni zaprt;
- je zunanja temperatura prenizka ali previsoka;
- baterija ni dovolj napolnjena;
- je razlika med temperaturo v notranjosti vozila in izbrano temperaturo samodejne klimatske naprave previsoka;
- je sistem pomoči pri parkiranju v uporabi;
- je nadmorska višina previsoka;
- je naklon klanca prestrm za vozila, opremljena s samodejnim menjalnikom;
- je vklopljena funkcija "Jasen pogled" za boljšo vidljivost → 250;
- je temperatura motorja prenizka;
- se sistem proti onesnaževanju obnavlja.
- ...

Odvisno od vozila je na instrumentni plošči prikazana opozorilna lučka



. Opozarja vas, da motor ne more biti v stanju pripravljenosti.

Na instrumentni plošči se lahko prika-

že opozorilna lučka , skupaj s sporočilom:

- "Optimizacija polnjenja baterije" za prednostno polnjenje baterije;

- "Prednost toplotnega ugodja" za prednostno delovanje klimatske naprave;
- "Prednost delovanja motorja" za prednostno delovanje motorja.



Pred kakršnim koli posegom v motornem prostoru obvezno izključite kontakt. Ali:

→ 128.

Posebnost samodejnega ponovnega zagona motorja

Pod določenimi pogoji se lahko motor sam ponovno zažene, s čimer se zagotovita vaša varnost in udobje.

To se lahko zgodi predvsem, ko:

- je zunanja temperatura prenizka ali previsoka;
- je vklopljena funkcija "Jasen pogled" za boljšo vidljivost → 250;
- baterija ni dovolj napolnjena;
- je hitrost vozila večja od 5 km/h (voznja navzdol...);
- večkrat zaporedoma pritisnete zavorni pedal ali uporabite zavorni sistem.
- ...

Odvisno od vozila je na instrumentni plošči prikazana opozorilna lučka



, ki vas obvesti o samodejnem ponovnem zagonu motorja.



Preden zapustite vozilo, MORA biti motor ugasnjen (in ne v stanju pripravljenosti) → 128.

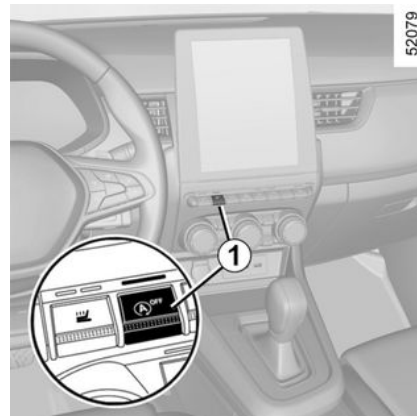

Na instrumentni plošči se lahko prikaže (odvisno od vozila) opozorilna

lučka , skupaj s sporočilom:

- "Optimizacija polnjenja baterije" za prednostno polnjenje baterije;

ZAGON, ZAUSTAVITEV MOTORJA

- "Prednost toplotnega ugodja" za prednostno delovanje klimatske naprave;
- "Prednost delovanja motorja" za prednostno delovanje motorja.



Posebna opomba: ko je motor v stanju pripravljenosti, za vnovični samodejni zagon motorja pritisnite gumb **1**.

3

Vključitev, izključitev funkcije

Za izklop funkcije pritisnite **1**. Na instrumentni plošči se prikaže sporočilo "Funkcija Stop & Start je izklopljena" in opozorilna lučka na gumbu **1** zasveti.

Sistem znova vključite s ponovnim pritiskom. Na instrumentni plošči se prikaže sporočilo "Funkcija Stop & Start je vklopljena" in opozorilna lučka na gumbu **1** ugasne.

Sistem se samodejno ponovno vklopi ob vsakem zagonu vozila s pritiskom gumba za zagon ➔ **128**.

Motnje delovanja

Ko se na instrumentni plošči prikaže sporočilo "Preverite Stop & Start" in se vklopi gumb **1**, to pomeni, da je sistem izklopljen.

Obrnite se na predstavnika pooblaščenih servisne mreže za vaše vozilo.

NADZOR HITROSTI

Avtomatski menjalnik, mehanska ročica

Izbirna ročica 1

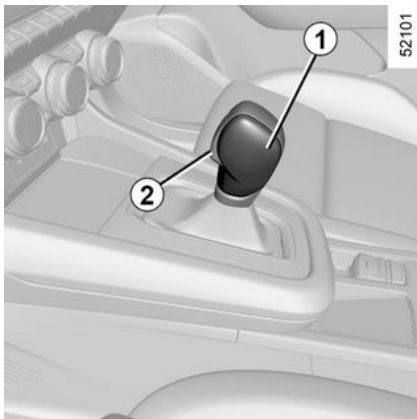

P: parkiranje

R: vzratna vožnja

N: prosti tek

D: samodejni način

B: (različica E-Tech full Hybrid) prestava za vožnjo naprej s povečanim regenerativnim zavornim sistemom. Prikazovalnik **4** na instrumentni plošči prikazuje položaj, ki ste ga vklopili z izbirno ročico **1**, ali prestavno razmerje, vklopljeno v ročnem načinu.

Opomba: pritisnite gumb **2** za:

- izhod iz položaja P ali
- preklop iz položaja D, N ali B (različica E-Tech full Hybrid) na položaj R ali P.
- preklop iz položaja D na B (različica E-Tech full Hybrid)

Delovanje

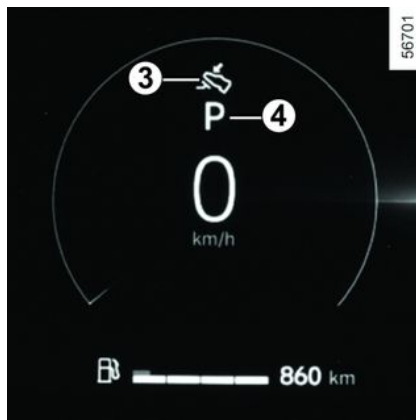

Zaženite motor, pri tem naj bo izbirna ročica **1** v položaju P.

Pri vozilih E-Tech full Hybrid se na instrumentni plošči prikaže sporočilo READY.

Za izhod iz položaja P morate obvezno pritisniti zavorni pedal, preden pritisnete gumb za sprostitve **2**.

Pritisnite zavorni pedal (kontrolna lučka **3** na prikazovalniku se izklopi) in premaknite ročico iz položaja P.

Ročico lahko prestavite v položaj D ali R samo, ko vozilo stoji in je pritisnjen zavorni pedal, noga pa je odmaknjena s pedala za plin.

i Pri vozilih E-Tech full Hybrid opozorilna lučka READY na instrumentni plošči prikazuje, da hibridni sistem deluje in je pripravljen na vožnjo.

Vožnja s samodejnim pretakanjem

Ročico **1** premaknite v položaj D.

Pri običajnih voznih razmerah se vam ročice ne bo več treba dotikati: prestave se bodo pravočasno in pri najustreznejših vrtiljajih motorja samodejno prestavile, ker avtomatski sistem upošteva obremenitev vozila in vrsto cestišča ter se prilagaja posameznemu slogu vožnje, ki ste ga izbrali.

Varčna vožnja

Med vožnjo naj bo izbirna ročica vedno v položaju D. Pedal plina pritisnite z občutkom in menjalnik bo

NADZOR HITROSTI

samodejno zamenjal prestavo pri nižjem številu vrtljajev motorja.

Pospeševanje in prehitevanje

Da bi to dosegli, do konca pohodite pedal za plin.

Glede na vrtljaje motorja bo avtomatika vključila ustrezno nižjo prestavo.

Vožnja v načinu B

Pri vozilih E-Tech full Hybrid vozilih ta način omogoča vožnjo z večjim regenerativnim zaviranjem motorja. Ko sprostite pedal plina, vozilo zavira z regenerativnim zavornim sistemom.

Na ta način električni motor ustvari več električnega toka in posledično omogoči polnjenje pogonske baterije.

V načinu B se zmanjša delovanje zavornega sistema z rekuperacijo, če je baterija hladna ali popolnoma napolnjena.



Zaviranje z motorjem nikakor ne more nadomestiti pritiska na zavorni pedal.

Ročici za spreminjanje prestav 5 in 6

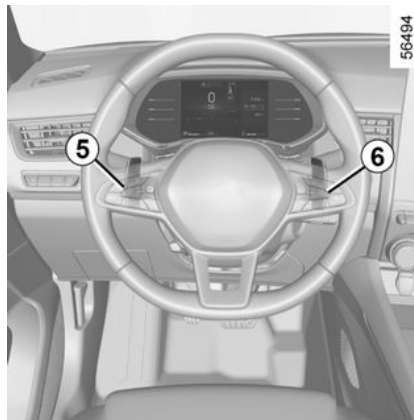

Glede na vozilo lahko uporabite ročici **5** in **6** za spreminjanje prestavne razmerja, ko je prestavna ročica v položaju D.

5 : prestavljanje v nižjo prestavo.

6 : prestavljanje v višjo prestavo.

S temi stikali ni mogoče vklopiti položajev P, N in R.

Opomba: pri uporabi potisnite na sredini lopatice in ne na zgornji strani.

Vožnja v načinu ročnega prestavljanja

Med vožnjo v položaju D lahko preklopite na ročni način vožnje z uporabo ročic **5** in **6** na volanu. Na voljo sta dva ročna načina vožnje (odvisno od vozila):

– **z začasnimi ročnim načinom** je mogoče vsiliti spremembo prestavnega razmerja s kratkim pritiskom ene od ročic na volanu. Način vožnje D in vklopljeno prestavno razmerje se prikazeta na instrumentni plošči.

Opomba: menjalnik se samodejno vrne v samodejni način D, če vklopljeno prestavno razmerje ni več optimalno glede na zmogljivost vozila ali če za določeno časovno obdobje ni bilo izvedeno nobeno dejanje na ročici.

– **trajni ročni način se vklopi** z daljšim pritiskom ene od ročic. Način vožnje M in vklopljena prestava bosta prikazana na prikazovalniku **7** na instrumentni plošči.

NADZOR HITROSTI



Opomba: v samodejni način delovanja se vrnete z daljšim pritiskom desne ročice. Na instrumentni plošči se prikaže samodejni način D.

V vseh primerih:

- za preklop v nižjo prestavo pritisnite levo stikalo,
- za preklop v višjo prestavo pritisnite desno stikalo.

Posebni primeri

V določenih pogojih vožnje (ki povzročijo npr.: zaščito motorja, vklop elektronskega sistema za nadzor stabilnosti: ESC itd.): ESC, itd.) lahko samodejni sistem sam vklopi ustrezno prestavo.

Prav tako lahko avtomatski sistem zavrne prestavljanje v določeno prestavo in tako prepreči napačne premike. V tem primeru nekaj sekund utripa opozorilni prikaz na instrumentni plošči.



Če želite na vzponu stati na mestu, ne pritiskejte na plin.

Nevarnost pregretja samodejnega menjalnika.

Izjemni primeri

- **Če je zaradi vrste ceste ali vremenskih razmer** (strm klanec navzgor, nenadne strmine navzdol, globok sneg, pesek ali blato) težko ostati v samodejnem načinu delovanja, se (odvisno od vozila) priporoča, da preklopite v ročni način z ročicama na volanu. Ročno pretikanje je v tem primeru priporočljivo tudi zato, da se izognete samodejnemu zaporednemu pretikanju, ki ga pri vzpenjanju vsili "avtomatika", in zato, da lahko pri vožnji navzdol izkoristite zaviranje z motorjem.
- Da se motor **v zelo hladnem vrenu** ne bi izklopil, nekaj trenutkov počakajte v položaju P ali N in šele

nato premaknite izbirno ročico v položaj D ali R.



Iz varnostnih razlogov nikoli ne odzemite kontakta pred popolno zaustavitvijo vozila.

Parkiranje vozila

Ko vozilo popolnoma miruje, držite pritisnjen zavorni pedal in premaknite ročico v položaj P. Menjalnik bo v praznem teku in pogonska kolesa bodo samodejno blokirana.

Prepričajte se, da je avtomatska parkirna zavora vklopljena.



Položaj P vklopite šele, ko se vozilo popolnoma ustavi.

NADZOR HITROSTI



Če med manevriranjem udarite v podvozje vozila (na primer trk ob steber, višji robnik pločnika ali drugo infrastrukturo na cesti), se vozilo lahko poškoduje (npr. deformacija ene od prem).

Če se želite izogniti nesreči, naj vozilo pregleda predstavnik znamke vašega vozila.

Ne dotikajte se elementov krogotokov (napeljave) ali tekočin.

Obstaja nevarnost resnih poškodb ali smrti zaradi električnega udara.

Časovna obdobja za vzdrževanje

Glejte dokument za vzdrževanje vozila ali se posvetujte s predstavnikom pooblaščenih servisne mreže vozila in tako preverite, ali je predvideno vzdrževanje avtomatskega menjalnika.

Če ni predpisano vzdrževanje, olja ni potrebno dolivati.

Motnje delovanja

– **če se med vožnjo** na instrumentni plošči prikaže sporočilo "OPOZORI-

LO: preverite menjalnik", je to znak za okvaro.

Čim prej se obrnite na predstavnika pooblaščenih servisne mreže;

– **če se med vožnjo** na instrumentni plošči prikaže sporočilo "OPOZORI-LO: pregretje menjalnika", se čim prej ustavite, da se menjalnik ohladi. Z vožnjo nadaljujte šele, ko sporočilo izgine;

– **odpravljanje težav pri vozilu s samodejnim menjalnikom → 304.**

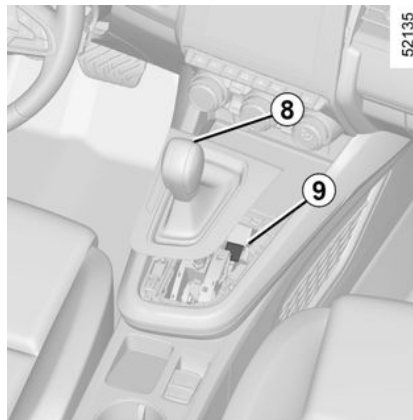

Če je pri zagonu motorja, ko pritisnete zavorni pedal, ročica blokirana v položaju P (npr. napaka baterije), lahko ročico sprostite ročno za sprostitvev pogonskih koles. To storite tako, da odpnete podnožje manšete in

pritisnete gumb **9**, hkrati pa držite gumb **8** na ročici, da odklenete ročico in jo pomaknete v položaj N.

čimprej obiščite predstavnika pooblaščenih servisne mreže za vaše vozilo.

Samodejni menjalnik, elektronska ročica

Elektronska izbirna ročica (e-prestavna ročica) 1

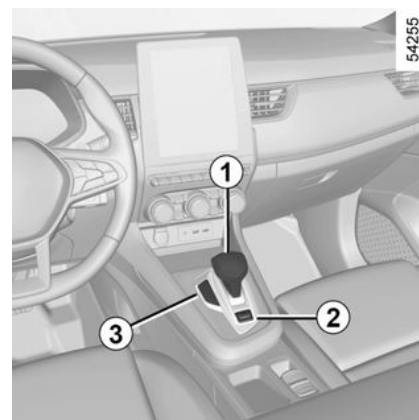

R: vzvratna prestava

N: prosti tek

D: standardno prestavo za vožnjo naprej.

P: parkiranje, gumb **2**

NADZOR HITROSTI

B : (različica E-Tech full Hybrid) prestava za vožnjo naprej s povečanim regenerativnim zavornim sistemom
Kontrolna lučka **3** prikaže vklopljeno prestavno razmerje.

Na instrumentni plošči vas naslednji simboli obvestijo o:

47430

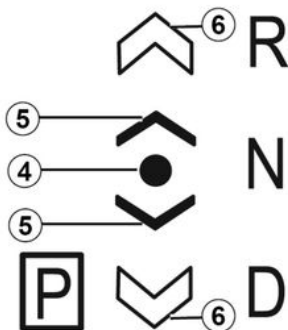

4 : položaju vklopljenega prestavne-
ga razmerja;

5 : položaju, do katerega lahko do-
stopate s trenutnega položaja tako,
da izbirno ročico **1** premaknete za
eno stopnjo naprej ali nazaj;

6 : položaju, do katerega lahko do-
stopate s trenutnega položaja tako,
da izbirno ročico **1** premaknete za
dve stopnji naprej ali nazaj.

Prikazani simbol **5** ali **6** označuje
prestavna razmerja, ki jih je mogoče
izbrati. Če tovrstni simboli niso prika-
zani, pomeni, da teh prestavnih raz-
merij ni mogoče izbrati s trenutnega
položaja.

Impulzni izbirnik

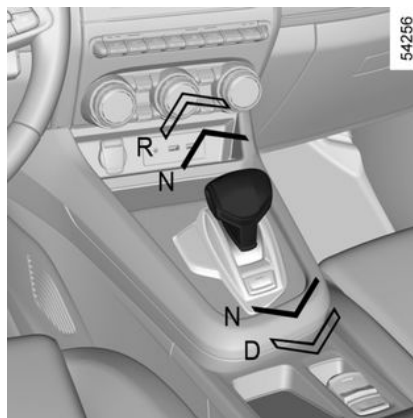

Premaknite izbirno ročico **1** za eno
ali dve stopnji naprej ali nazaj, da iz-
berete želeni položaj (R, N, D ali B pri
različici E-Tech full Hybrid), nato pa
spustite ročico, da se vrne v stabilen
položaj.

Vklopljeni položaj se pojavi na instru-
mentni plošči skupaj z opozorilno
lučko **4**, prikazano pred položajem.

Če je zaradi določenih pogojev pre-
stavljanje iz enega položaja v druge-
ga onemogočeno, želeni položaj
začne utripati na instrumentni plo-
šči.

Vklop položaja P

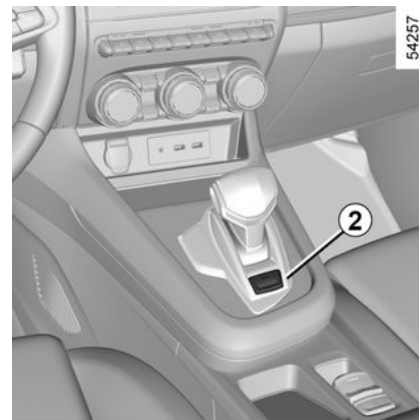

Ko je vozilo zaustavljeno, pri delujo-
čem motorju ali vključenem kontak-
tu (pri različici E-Tech full Hybrid je
na instrumentni plošči prikazano
sporočilo READY) pritisnite gumb **2**,
da vklopite položaj P. Ko menjalnik
prestavite v položaj za parkiranje P,
opozorilna lučka na gumbu **2** zasveti
oranžno.

NADZOR HITROSTI

Izklop položaja P

Pri zaustavljenem vozilu in delujočem motorju (pri različici E-Tech full Hybrid je na instrumentni plošči prikazano sporočilo READY), pritisnite zavorni pedal in pomaknite izbirno ročico **1** naprej ali nazaj glede na želeni položaj. Opozorilna lučka na gumbu **2** ugasne.

Če zavorni pedal ni povsem pritisnjen, se na instrumentni plošči prikažeta sporočilo "Pritisnite zavorni pedal" in opozorilna lučka .

Opomba:

– če voznik odpre vrata, da bi zapustil vozilo, in položaj P ni vklopljen, se zasliši zvočni signal, na instrumentni plošči pa se prikaže sporočilo "Izberite položaj "P" menjalnika".

– Opozorilna lučka  zasveti vsakič, ko je treba pritisniti zavorni pedal zaradi spremembe položaja samodejnega menjalnika.

Preklop v prazni tek

Pri zaustavljenem vozilu in delujočem motorju (pri različici E-Tech full Hybrid je na instrumentni plošči prikazano sporočilo READY) za vklop položaja N premaknite izbirno ročico

1 za eno stopnjo naprej ali nazaj, glede na trenutni vklopljeni položaj.



Pri različici E-Tech full Hybrid opozorilna lučka READY na instrumentni plošči prikazuje, da hibridni sistem deluje in je pripravljen na vožnjo. → 128



Preden zapustite vozilo, preverite, ali sta opozorilna lučka P na instrumentni plošči in opozorilna lučka, vgrajena v gumb **2**, aktivirani.
Nevarnost premikanja vozila.

Vožnja v samodejnem načinu D

Pri zaustavljenem vozilu in delujočem motorju (pri različici E-Tech full Hybrid je na instrumentni plošči prikazano sporočilo READY), premaknite prestavno ročico **1** za dve stopnji nazaj, da vklopite položaj D.

Če eden od pogojev ni izpolnjen, D utripa približno pet sekund in na instrumentni plošči se za približno 15

sekund prikaže sporočilo "Pritisnite zavorni pedal".

Ko pri stoječem vozilu izberete položaj D, se vozilo začne premikati naprej, takoj ko spustite zavorni pedal (brez pritiska pedala za plin).

Pri običajnih voznih razmerah se vam ročice ne bo več treba dotikati: prestave se bodo pravočasno in pri najustreznejših vrtljajih motorja samodejno prestavile, ker avtomatski sistem upošteva obremenitev vozila in vrsto cestišča ter se prilagaja posameznemu slogu vožnje, ki ste ga izbrali.

Opomba: pri delujočem motorju (pri različici E-Tech full Hybrid je na instrumentni plošči prikazano sporočilo READY), hitrosti vozila med približno 0 in 8 km/h ter vklopljenem položaju N ali R, za vklop položaja D je treba pritisniti zavorni pedal. To je koristno pri parkirnih manevrih, ki zahtevajo več izmeničnih preklpov med vožnjo naprej in vzvratno prestavo.

Varčna vožnja

Med vožnjo naj bo izbirna ročica vedno v položaju D. Pedal plina pritisnite z občutkom in menjalnik bo samodejno zamenjal prestavo pri nižjem številu vrtljajev motorja.

Pospeševanje in prehitevanje

NADZOR HITROSTI

Do konca pohodite pedal plina (preko trde točke pedala).

Za namene prehitevanja lahko v nižjo prestavno razmerje prestavite tudi s pritiskom leve ročice na volanu.

Vožnja v načinu B

Pri različici E-Tech full Hybrid ta način omogoča vožnjo z večjim regenerativnim zaviranjem motorja. Ko sprostite pedal plina, vozilo zavira z regenerativnim zavornim sistemom.

Na ta način električni motor ustvari več električnega toka in posledično omogoči polnjenje pogonske baterije.

V načinu B se zmanjša delovanje zavornega sistema z rekuperacijo, če je baterija hladna ali popolnoma napolnjena.

Pomik iz položaja D v B ali B v D

Pri različici E-Tech full Hybrid za prehod iz enega položaja v drugega nagnite ročico za eno ali dve stopnji nazaj.

Vklapljen položaj je prikazan na instrumentni plošči z opozorilno lučko **2** za potrditev položaja prestavne ročice.

Izbira vzvratne prestave

Pri zaustavljenem vozilu in delujočem motorju (pri različici E-Tech full Hybrid je na instrumentni plošči prikazano sporočilo READY), premaknite izbirno ročico **1** za dve stopnji naprej, da vklopite položaj R.

Če zavorni pedal ni pritisnjen, se zasliši zvočni signal, prikaz položaja R utripa približno 5 sekund na shemi, ki se prikaže na instrumentni plošči, in za približno 15 sekund se prikaže sporočilo "Pritisnite zavorni pedal".

Luči za vzvratno vožnjo zasvetijo takoj, ko vklopite vzvratno prestavo (če je kontakt vklopljen), hkrati pa se vklopi kamera za vzvratno vožnjo (odvisno od vozila).

Opomba: pri delujočem motorju (pri različici E-Tech full Hybrid je na instrumentni plošči prikazano sporočilo READY), hitrosti vozila med približno 0 in 8 km/h ter vklopljenem položaju N ali D, za vklop položaja R ni treba pritisniti zavornega pedala. To je koristno pri parkirnih manevrih, ki zahtevajo več izmeničnih preklpov med vožnjo naprej in vzvratno prestavo.

Ročici za spreminjanje prestavnih razmerij 7 in 8

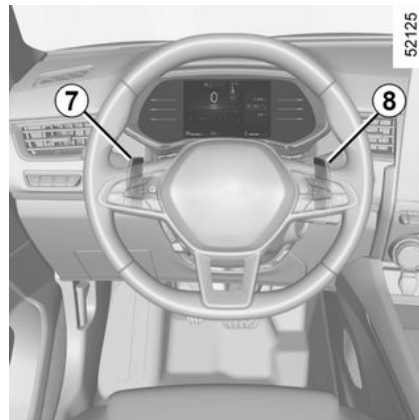

Glede na vrsto vozila lahko uporabite ročici **7** in **8**, da spremenite prestavno razmerje, ko je prestavna ročica v položaju D.

7: prestavljanje v nižjo prestavo.

8: prestavljanje v višjo prestavo

S temi stikali ni mogoče vklopiti položajev P, N in R.

Vožnja v načinu ročnega prestavljanja

Med vožnjo v položaju D lahko preklpite na ročni način vožnje z uporabo ročic **7** in **8** na volanu. Na voljo

NADZOR HITROSTI

sta dva ročna načina vožnje (odvisno od vozila):

– **z začasnim ročnim načinom** je mogoče vsiliti spremembo prestavnega razmerja s kratkim pritiskom ene od ročic na volanu. Način vožnje D in vklopljeno prestavno razmerje se prikažeta na instrumentni plošči, na kontrolni lučki **3** pa močneje zasvetita črka D in puščica navzdol.

Opomba: menjalnik sam preklopi v samodejni način D, če vklopljeno prestavno razmerje ni več optimalno glede na zmogljivost vozila ali če določeno časovno obdobje ni bilo izvedeno nobeno dejanje na ročici.

– **trajni ročni način se vklopi** z daljšim pritiskom ene od ročic. Na instrumentni plošči se prikaže način vožnje M in vklopljena prestava.

Opomba: glede na vozilo se lahko vrnete v samodejni način tako, da pritisnete in pridržite desno ročico ali premaknete impulzno ročico vrste 1 za eno ali dve stopnji nazaj.

V vseh primerih:

- za preklon v nižjo prestavo pritisnite levo stikalo,
- za preklon v višjo prestavo pritisnite desno stikalo.

Posebni primeri

V določenih pogojih vožnje (ki povzročijo npr.: zaščito motorja, vklop elektronskega sistema za nadzor stabilnosti: ESC itd.): ESC, itd.) lahko samodejni sistem sam vklopi ustrezno prestavo.

Prav tako lahko avtomatski sistem zavrne prestavljanje v določeno prestavo in tako prepreči napačne premike. V tem primeru nekaj sekund utripa opozorilni prikaz na instrumentni plošči.

Izjemni primeri

– **Če je zaradi vrste ceste ali vremenskih razmer** (strm klanec navzgor, nenadne strmine navzdol, globok sneg, pesek ali blato) težko ostati v samodejnem načinu delovanja, se (odvisno od vozila) priporoča, da preklopite v ročni način z ročicama na volanu. Ročno pretikanje je v tem primeru priporočljivo tudi zato, da se izognete samodejnemu zaporednemu pretikanju, ki ga pri vzpenjanju vsili "avtomatika", in zato, da lahko pri vožnji navzdol izkoristite zaviranje z motorjem.

– Da motor **v zelo hladnem vremenu** ne bi ugasnil, nekaj trenutkov počakajte v položaju P ali N in šele nato premaknite izbirno ročico v položaj Dali R.

Parkiranje vozila

Pri vozilih z ročico vrste 1 se samodejno vklopita položaj P in samodejno parkirna zavora (pri vozilih, ki so opremljena z njo), ko:

- se kontakt izklopi s pritiskom gumba za zagon,
- voznikov varnostni pas je odpet, vozilo pa stoji;
- voznikova vrata so odprta, vozilo stoji.

Na instrumentni plošči se prikaže črka P in vklopi se opozorilna lučka gumba P.

Ker se ob izklopu motorja položaj P **vklopi samodejno**, je v nekaterih primerih (npr. pri uporabi določenih avtopralnic) morda treba vklopiti položaj N:

- pri delujočem motorju (pri različici E-Tech full Hybrid je na instrumentni plošči prikazano sporočilo READY), pritisnite gumb P, premaknite izbirno ročico **1** za eno stopnjo naprej ali nazaj in zaustavite motor;
- pri zaustavljenem motorju in vklopljenem kontaktu premaknite izbirno ročico **1** za eno stopnjo naprej ali nazaj in izklopite motor.

Ob naslednjem zagonu motorja se položaj P vklopi samodejno v zgoraj navedenih primerih.

NADZOR HITROSTI



Položaj P lahko aktivirate samo, ko vozilo miruje.



Če želite na vzponu stati na mestu, ne pritiskajte na plin.

Nevarnost pregretja samodejnega menjalnika.



Iz varnostnih razlogov nikoli ne odvzemite kontakta pred popolno zaustavitvijo vozila.

Časovna obdobja za vzdrževanje

Glejte dokument za vzdrževanje vozila ali se posvetujte s predstavnikom pooblaščenih servisne mreže vozila in tako preverite, ali je predvideno vzdrževanje avtomatskega menjalnika.

Če ni predpisano vzdrževanje, olja ni potrebno dolivati.

Motnje delovanja

– **če se med vožnjo** na instrumentni plošči prikaže sporočilo "OPOZORI-

LO: preverite menjalnik", je to znak za okvaro.

Čim prej se obrnite na predstavnika pooblaščenih servisne mreže;

- **če se med vožnjo** na instrumentni plošči prikaže sporočilo "OPOZORI-LO: pregretje menjalnika", se čim prej ustavite, da se menjalnik ohladi. Z vožnjo nadaljujte šele, ko sporočilo izgine;
- **Odpravljanje težav na vozilu z avtomatskim menjalnikom. → 304**

V primeru okvare motorja ali električne napake (napaka akumulatorja), ki vpliva na delovanje avtomatskega menjalnika, poskrbite, da je vozilo ustrezno imobilizirano.



Če med manevriranjem udarite v podvozje vozila (na primer trk ob steber, višji robnik pločnika ali drugo infrastrukturo na cesti), se vozilo lahko poškoduje (npr. deformacija ene od prem).

Če se želite izogniti nesreči, naj vozilo pregleda predstavnik znamke vašega vozila.

POSEBNOSTI VOZIL Z BENCINSKIM MOTORJEM

Izogibajte se naslednjim pogojem delovanja:

- daljša vožnja z vklopljeno opozorilno lučko za minimalno količino goriva;
- uporaba osvinčenega bencina;
- uporaba dodatkov za maziva ali gorivo ni odobrena.

Izogibajte se motnjam delovanja, kot so:

- okvara na vžigalnem sistemu, prazna posoda za gorivo ali odklopljena vžigalna svečka, ki povzročajo prekinjanje vžigov in cukanje med vožnjo,
- pomanjkanje moči.

Povzročijo lahko pregrevanje katalizatorja in zmanjšanje njegove učinkovitosti, **kar lahko privede do uničenja katalizatorja in termičnih poškodb na vozilu.**

Če ugotovite katero od zgoraj navedenih nepravilnosti, naj jih čimprej odpravijo v pooblaščenem servisu za vaše vozilo.

Če boste svoje vozilo vzdrževali v pooblaščenem servisu redno in v terminih, ki so predpisani v dokumentu za vzdrževanje vozila, se boste zagotovo izognili motnjam pri delovanju.

Težave z zagonom

Za preprečevanje poškodb katalizatorja ali zaganjalnika in preprečevanje prezgodnje obrabe akumulatorja **ne vztrajajte z zagonom motorja (z gumbom za zagon, potiskanjem ali vleko vozila), ne da bi prej ugotovili in odpravili vzrok težave v zagonu.**

Če vzroka ne morete ugotoviti, se posvetujte s predstavnikom servisne mreže za vaše vozilo in do takrat motorja ne zaganjajte.



Ne ustavljajte vozila s prižiganim motorjem na mestih, kjer bi lahko hitro vnetljive snovi, npr. suha trava ali listje, prišle v stik z vročim izpušnim sistemom.

Filter sajastih delcev

Filter sajastih delcev se uporablja pri obdelavi izpušnih plinov bencinskih motorjev.

Ovisno od vozila opozorilna lučka



, ki se vklopi na instrumentni plošči, opozarja, da se je filter zamašil in ga je treba očistiti. Za čiščenje filtra, ko se vklopi opozorilna lučka



ter ko to dovoljujejo prometne razmere in omejitve hitrosti, vozite s hitrostjo med 50 km/h in 110 km/h, dokler se lučka ne izklopi.

Po času od približno 5 in 20 minutami bi se opozorilna lučka morala izklopiti.

Opomba: Opozorilna lučka se lahko izklopi po 20 minutah, ko vozni pogonji, potrebni za čiščenje filtra, niso popolnoma izpolnjeni.

Če ustavite vozilo, preden ugasne opozorilna lučka, boste morda morali ponoviti postopek.

Če je filter preveč nasičen, se na instrumentni plošči vklopita opozoril-

na lučka  in, odvisno od vozi-

la, tudi , spremlja ju sporočilo "Preverite sistem vbrizgavanja". V tem primeru se posvetujte s predstavnikom pooblaščen servisne mreže.

Če se vklopita opozorilna lučka



in, odvisno od vozila, tudi



, skupaj s sporočilom "OPOZORILO: tveganje za okvaro motorja", ustavite vozilo, izklopite motor in pokličite pooblaščenega predstavnika servisne mreže.

POSEBNOSTI VOZIL Z BENCINSKIM MOTORJEM



Če se prižge opozorilna

lučka **STOP**, morate zaradi vaše varnosti

vozilo čimprej zaustaviti, v skladu s trenutnimi prometnimi razmerami. Ugasnite motor in ga ne zaganjajte ponovno. Obrnite se na predstavnika pooblaščenega servisne mreže.

PARKIRNA ZAVORA

Samodejna parkirna zavora

Pomoč pri delovanju

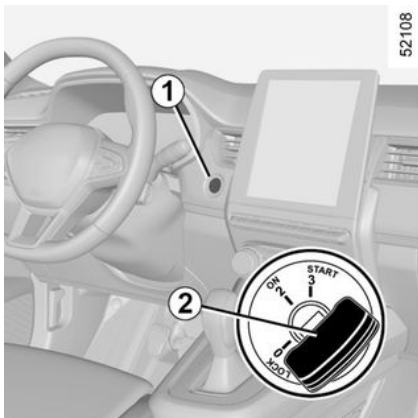

Zategovanje samodejne parkirne zavore

Pri zaustavljenem vozilu je samodejno parkirno zavoro mogoče uporabiti za imobilizacijo vozila:

– s pritiskom gumba za zagon/zau-
stavitev motorja **1**;

ali

– ko se odpne voznikov varnostni
pas;

ali

– ko se odprejo voznikova vrata;

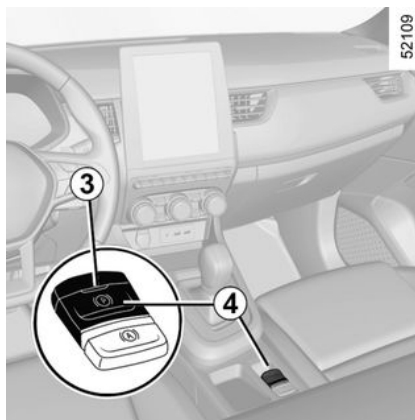

ali

– ko je pri vozilih s samodejnim me-
njalnikom **vklopljen položaj P**.



Elektronsko parkirno zavoro lahko uporabite za imobilizacijo vozila.

Preden zapustite vozilo, preverite, ali je samodejna parkirna zavora dejansko zategnjena. Na zategnjeno zavoro opozarjata vklopljena opozorilna lučka **3** na stikalu **4** in opozo-

rilna lučka  na instrumen-
tni plošči, ki se izklopi, ko se zaklenejo vrata. Glede na vozilo je na zgornjem delu vetrobranskega stekla nameščena nalepka, ki vas opominja na to.

V vseh drugih primerih, na primer **ob zaustavitvi motorja ali v stanju pripravljenosti**, se samodejna parkirna zavora zaradi sistema Stop and Start → **131** ne vklopi samodejno. Treba je uporabiti ročni način. V nekaterih različicah modelov za določene države funkcija samodejne zategnitve zavore ni aktivirana. Glejte podglavje "Ročni način delovanja".

Zategnitev samodejne parkirne zavore je potrjena s sporočilom "Parkirna zavora je VKLOPLJENA" ter

PARKIRNA ZAVORA

vklopom opozorilne lučke  na instrumentni plošči in opozorilne lučke **3** na stikalu **4**.

Po zaustavitvi motorja opozorilna lučka **3** ugasne nekaj minut po zategnitvi samodejne parkirne zavore,

lučka  pa ugasne, ko zaklenete vozilo.

Opomba: v nekaterih primerih (na-paka samodejne parkirne zavore, ročna sprostitve parkirne zavore itd.) se oglasi zvočni signal in na instrumentni plošči se prikaže sporočilo "OPOZORILO: zategnite parkirno zavoro", da vas opozorita na sprostitve samodejne parkirne zavore:

- pri delujočem motorju: ob odpiranju voznikovih vrat;
- pri ugasnjemem motorju (npr. ko se motor samodejno izklopi): ob odpiranju sprednjih vrat.

V tem primeru povlecite in nato spustite stikalo **4**, da zategnete samodejno parkirno zavoro.

Sprostitve samodejne zategnitve parkirne zavore

Zavora se sprosti takoj, ko speljete s pritiskom na pedal za plin.



Preden zapustite vozilo, preverite, ali je samodejna parkirna zavora dejansko zategnjena. Na zategnjeno zavoro opozarjata vklopljena opozorilna lučka **3** na stikalu **4** in opo-

zorna lučka  na instrumentni plošči, ki se izklopita, ko se zaklenejo vrata.

Ročni način delovanja

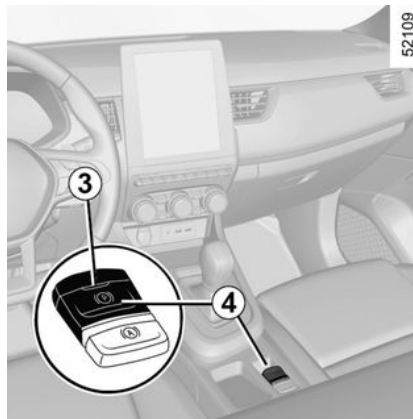

Samodejno parkirno zavoro lahko aktivirate ročno.

Ročna zategnitev samodejne parkirne zavore

Povlecite stikalo **4**. Prižgeta se kontrolna lučka **3** kontrolna lučka  na instrumentni plošči.

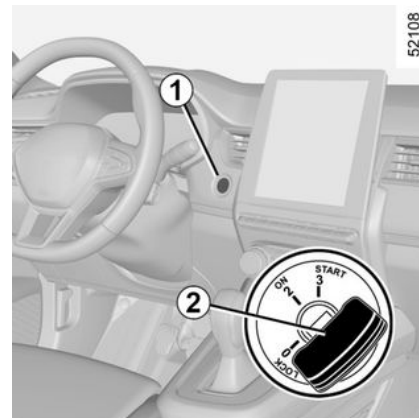

Ročna sprostitve samodejne parkirne zavore

Pritisnite stikalo **1**, ne da bi pritisnili pedalov. Pritisnite zavorni pedal in nato stikalo **4**: opozorilna lučka **3** na

stikalu in opozorilna lučka , prikazana na instrumentni plošči, ugasneta.

PARKIRNA ZAVORA

Kratek postanek

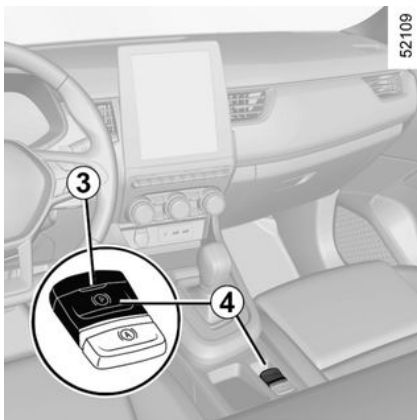

Za ročno zategnitev samodejne parkirne zavore (pri postanku pred semaforjem ali ko vozilo miruje z delujočim motorjem itd.): povlecite in nato spustite stikalo **4**. Zavora se samodejno sprosti takoj, ko speljete.

Posebni primeri

Ko parkirate na klancu ali s priključeno prikolicco, povlecite stikalo **4** za nekaj sekund za največjo zategnitev zavor.

Parkiranje vozila s sproščeno samodejno parkirno zavoro (na primer, ko obstaja nevarnost zmrzali):

- vklopite katero koli prestavo ali položaj P: pogonska gred bo samodejno blokirala pogonska kolesa;
- ugasnite motor s pritiskom gumba za zagon/zaustavitev motorja
- odprite varnostni pas voznika;
- odprite voznikova vrata;
- ročno sprostite samodejno parkirno zavoro (glejte informacije o "ročni sprostitev samodejne parkirne zavore");
- odvisno od vozila se samodejna parkirna zavora zategne samodejno. Sprostiti jo boste morali ročno.



Če ni vidnih lučk ali zvočkov, to označuje napako na instrumentni plošči. Takoj ustavite vozi-

lo na varnem mestu (takoj ko prometne razmere to dopuščajo). Prepričajte se, da je vozilo pravilno zaustavljeno in pokličite predstavnika pooblaščenega servisne mreže za vaše vozilo.



Če se prikaže sporočilo "OPOZORILO: električni sistem" ali "Preverite akumulator" ali "OPO-

ZORILO: zavorni sistem", morate vozilo zaustaviti tako, da izberete prvo prestavo (na ročnem menjalniku) ali položaj P (pri samodejnem menjalniku) ali s potegom stikala **4** za približno 10 sekund. Če to zahtevajo razmere in naklon, zagostite kolesa vozila.

Nevarnost premikanja vozila.

Pokličite predstavnika pooblaščenega servisne mreže.

Izvedenke z avtomatskim menjalnikom

Kadar motor deluje in so voznikova vrata odprta ali slabo zaprta, se samodejna sprostitev zavore iz varnostnih razlogov izključi (da se vozilo ne premika brez voznika). Ko voznik pritisne pedal plina, se na instrumentni plošči pojavi sporočilo "Ročno sprostite parkirno zavoro".

PARKIRNA ZAVORA

Motnje delovanja

– V primeru napake na instrumentni plošči zasveti opozorilna lučka

 skupaj s sporočilom "Preverite parkirno zavoro" in v nekaterih

primerih z opozorilno lučko .

Čim prej se posvetujte s predstavnikom pooblaščenega servisne mreže.

– V primeru okvare samodejne parkirne zavore zasveti opozorilna lučka

ka , prikaže se sporočilo "OPOZORILO: zavorni sistem" in zasliši se zvočni signal, v nekaterih primerih zasveti tudi opozorilna lučka

.

To sporočilo narekuje takojšnjo zaustavi- tev v skladu z razmerami v prometu.



Nikoli ne zapustite vozila, ne da bi preklobili v položaj P in ugasnili motor. Vozilo se namreč lahko začne premikati ob pritisku na pedal za plin, če miruje in motor teče z vključeno prestavo.

Obstaja nevarnost nesreče.

Autohold

Pri zaustavljenem vozilu (npr. pred semaforjem, na križišču, v prometnem zastoju itd.) funkcija zagotovi zavorno silo tudi, ko voznik spusti zavorni pedal.

Zavorna sila se sprosti, takoj ko voznik dovolj močno pospeši pri vklapljeni prestavi.

Aktiviranje

Pritisnite stikalo **3**.

Opozorilna lučka na gumbu **3** zasveti in s tem potrdi vklop funkcije.

Deaktiviranje

Hkrati pritisnite zavorni pedal in gumb **3**.

Opozorilna lučka na gumbu **3** se izklopi in s tem potrdi izklop funkcije.

Ob vzdrževani zavorni sili se parkirna zavora samodejno vklopi, če:

- voznik zapusti vozilo;
- ali
- je vozilo zaustavljeno dlje od približno treh minut.

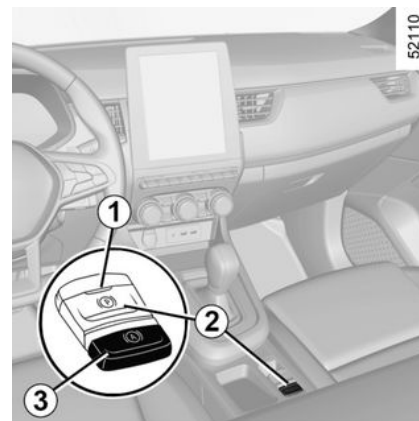

Pogoji za vzdrževanje zavorne sile

Izpolnjeni morajo biti naslednji pogoji:

- voznikov varnostni pas je pripet;
- in
- samodejna parkirna zavora je sproščena;
- in

PARKIRNA ZAVORA

– vozilo ni zaustavljeno na klanecu z velikim naklonom.

Opozorilna lučka  na instrumentni plošči pomeni, da se zavorna sila vzdržuje.

Pogoji za prekinitev zavorne sile

Izpolnjeni morajo biti naslednji pogoji:

– voznik dovolj močno pospeši pri vklopljeni prestavi;

ali

– voznik izklopi funkcijo.

Opozorilna lučka  na instrumentni plošči ugasne.



Po vsakem zagonu se funkcija vklopi v načinu, ki je bil v uporabi ob zadnji zaustavitvi.



Preden zapustite vozilo, preverite, ali je samodejna parkirna zavora dejansko zategnjena. Na zategnjeno zavoro opozarjata vklopljena opozorilna lučka **1** na gumbu **2** in opozo-

rilna lučka  na instrumentni plošči, ki se izklopita, ko se zaklenejo vrata.

NASVETI ZA VOŽNJO, EKOLOŠKA VOŽNJA

Poraba goriva je akreditirana v skladu s standardno in predpisano metodo. Ta metoda je enaka za vse proizvajalce in omogoča medsebojno primerjavo vozil. Poraba pri dejanski rabi je odvisna od pogojev uporabe vozila, opreme in voznikovega načina vožnje. Za optimalno porabo glejte nasvete v nadaljevanju.

Glede na vozilo imate na voljo različne funkcije, s katerimi lahko zmanjšate porabo goriva:

- merilnik vrtljajev;
- indikator menjave prestave;
- indikator načina vožnje;
- zapis prevožene poti in ekološki nasveti na multimedijem zaslonu;
- indikator pospeševanja v načinu Eco;
- način ECO;
- funkcija Stop and Start; ➔ 131
- ekonometer za vozilo E-Tech Full Hybrid.

Če je vgrajen v vozilo, navigacijski sistem dopolnjuje te informacije.

Na instrumentni plošči A ali B

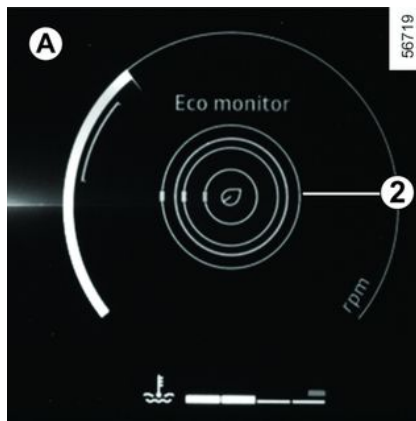

Prikaz informacij se lahko uredi in osebno prilagodi glede na slog osebnih nastavitvev instrumentne plošče, izbran prek večfunkcijskega zaslona, odvisno od vozila.

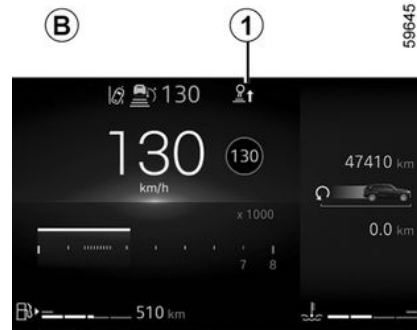

Indikator spremembe prestave 1

Za optimalno porabo goriva vas opozorilna lučka na instrumentni plošči opozori, kdaj je najboljša prestava v višjo ali nižjo prestavo (odvisno od vozila):



prestavite v višjo prestavo;



prestavite v nižjo prestavo.

Če redno spremljate ta indikator, zmanjšate porabo goriva vozila.

NASVETI ZA VOŽNJO, EKOLOŠKA VOŽNJA

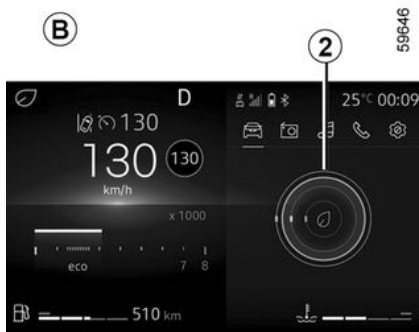

Indikator načina vožnje 2

V realnem času vas obvešča o izbranem načinu vožnje. Na to vas opozori indikator **2**.

Več listov, kot je prikazanih na **2**, bolj je vožnja prilagodljiva in ekonomična.

Če redno spremljate ta indikator, zmanjšate porabo goriva vozila.

Za dodatne informacije glejte navodila multimedijskega sistema.



Indikator pospeševanja v načinu Eco 3

V realnem času vas obvesti, ali pospešujete zmerno ali hitro.

To prikazuje opozorilna lučka **3**:

- zelena: pospeševanje je zmerno in pravilno;
- bela: pospeševanje je prehitro;
- siva: pospeševanje je hitro.

Opomba: indikatorja načina vožnje **2** in indikatorja pospeševanja v načinu Eco **3** ni mogoče prikazati hkrati.

Način eco

Način ECO je funkcija, ki optimizira porabo goriva. Deluje na določene sisteme v vozilu, ki porabljajo gorivo

(gretje, klimatizacija, servovolan itd.), in na določena dejanja med vožnjo (pospeševanje, menjavanje prestav, reguliranje hitrosti, upočasnitev itd.).

Omejevanje pospeševanja omogoča majhno porabo pri mestni in primestni vožnji. Manjša uporaba klimatizacije omogoča zmanjšanje porabe brez poslabšanja toplotnega ugodja.

Način prostega teka v načinu ECO (ali način My Sense, odvisno od vozila)

V fazi upočasnjevanja (pedal za plin je popolnoma sproščen) pri vozilih s samodejnim menjalnikom preklon v prosti tek (pri samodejnem menjalniku v položaju za prosti tek) zmanjša zaviranje motorja in omogoča vožnjo brez pritiska pedala za plin ter posledično prihranek goriva.

Za vklop ali izklop načina "prostega teka" glejte navodila za multimedijsko opremo.

NASVETI ZA VOŽNJO, EKOLOŠKA VOŽNJA

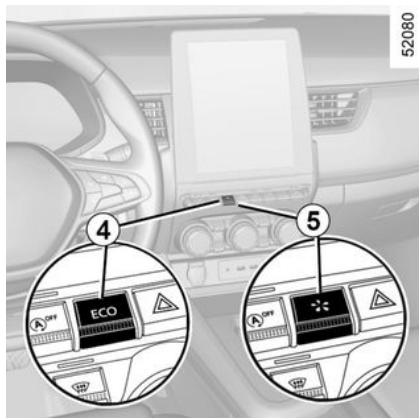

Vključitev funkcije

Funkcijo je odvisno od vozila mogoče vklopiti na naslednje načine:

- s pritiskom gumba **4**; → 246
- s pritiskom gumba **5**;
- prek multimedijskega zaslona (glejte navodila za multimedijsko opremo).

Vklop potrdi kontrolna lučka **Eco**, ki se prižge na instrumentni plošči.

Med vožnjo lahko začasno izklopite način ECO, da zagotovite polno zmogljivost motorja.

Za to, do konca pohodite pedal plina.

Način ECO se ponovno vklopi, ko odmaknete nogo s pedala za plin.

Izklop funkcije

Funkcijo je odvisno od vozila mogoče izklopiti na naslednje načine:

- s pritiskom gumba **4**; → 246
- s pritiskom gumba **5**.

Izklop potrdi kontrolna lučka **Eco**, ki ugasne na instrumentni plošči.

Na zaslonu multimedijskega sistema

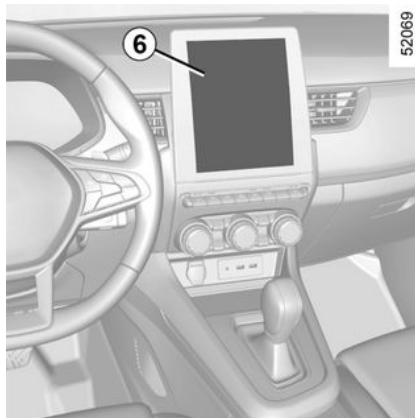

Skupna vrednost prevožene razdalje

Ob zaustavitvi motorja se na multimedijem zaslonu **6** prikaže sporočilo "Pregled poti", ki omogoča, da si ogledate podatke o zadnji vožnji.

Prikazuje:

- splošni rezultat;
- gibanje rezultata;
- razdaljo brez porabe.

Za dodatne informacije glejte navodila multimedijskega sistema.

Prikaže se globalna ocena od 0 do 100, ki vam omogoča, da ocenite učinkovitost svoje ekološke vožnje. Višja kot je ocena, manjša je poraba goriva.

Prikažejo se ekološki nasveti za izboljšanje vaše učinkovitosti.

Shranjevanje priljubljenih poti vam omogoča, da primerjate učinkovitost svojih voženj med sabo in z vožnjami drugih uporabnikov vozila.

NASVETI ZA VOŽNJO, EKOLOŠKA VOŽNJA

ekonometer



(na instrumentni plošči)

Ekonometer vam omogoča, da v realnem času spremljate porabo energije vozila.

Modro območje uporabe A "Rekuperacija energije"

Ko med vožnjo pri zmanjševanju hitrosti umaknete nogo s pedala za plin, ali pritisnete zavorni pedal, električni motor ustvarja električni tok, ki se uporablja za zaviranje vozila in napajanje pogonske baterije.

Območje uporabe B "Poraba energije"

Barva ekonometra se spreminja:

- **zelena barva:** način popolnoma električnega delovanja, pogonska baterija zagotavlja energijo, ki jo električni motor potrebuje za premikanje vozila;
- **bela barva:** način hibridnega pogona, pogonska baterija in/ali motor z notranjim zgorevanjem zagotavlja energijo, potrebno za premikanje vozila.

Ohranjanje nivoja napoljenosti pogonske baterije: "E-save"

Na voljo na multimedijem zaslonu na dva načina:

- vklop/izklop v meniju "Nastavitve vozila";
- pozicioniran pripomoček na začetni strani.

Ta način vam omogoča, da vzdržujete zadostno raven napoljenosti pogonske baterije v pričakanju gorske ceste ali dolgega klanca na avtocesti.

Nasveti za vožnjo in ekološka vožnja

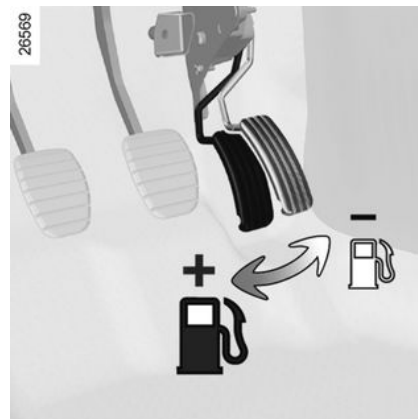

Kako voziti

- Priporočamo postopno segrevanje motorja do delovne temperature med vožnjo in ne na mestu.
- Visoke hitrosti bistveno vplivajo na porabo goriva vozila.

Primeri (pri enakomerni hitrosti):

- zmanjšanje hitrosti s 130 km/h na 110 km/h prihrani do približno 20 % goriva;
- zmanjšanje hitrosti z 90 km/h na 80 km/h prihrani do približno 10 % goriva.
- Dinamična vožnja z močnim in pogostim pospeševanjem in zmanjše-

NASVETI ZA VOŽNJO, EKOLOŠKA VOŽNJA

vanjem hitrosti je po porabi goriva draga glede na prihranek časa.

- V nižjih prestavah ne vozite s previsokimi vrtljaji motorja. Vedno vozite z najvišjo možno prestavo.
- Izogibajte se hitremu pospeševanju.
- Ne zavirajte po nepotrebem. Če oviro ali ovinek opazite dovolj zgodaj, enostavno dvignite nogo s pedala za plin.
- Pri vožnji navkreber ne poskušajte zadržati hitrosti vozila z dodajanjem več plina, kot je to potrebno na ravni cesti; poskušajte zadržati enak položaj pedala plina.
- Zaustavljanje motorja z vmesnim plinom in dvojnimi izključevanjem sklopke pri današnjih vozilih ni potrebno.
- Slabo vreme, poplavljeni cestišča:



Ne vozite po poplavljeni cesti, kjer nivo vode sega preko spodnjega roba platišč.

Nivo ogrevanja

Običajno je opaziti povečanje porabe goriva pri uporabi ogrevanja (še posebej, ko zunanja temperatura pade pod ničlo) ali klimatske naprave.



Ovire za voznika

Na voznikovi strani uporabljajte izključno predpražnike, ki so prilagojeni vašemu vozilu in jih je treba pričvrstiti s prednameščenimi elementi. Redno preverjajte, ali so dobro pritrjeni. Ne polagajte več tepihov enega preko drugega.

Tveganje, da se zataknejo pedali

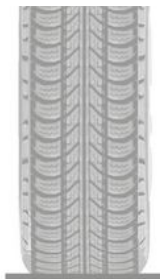
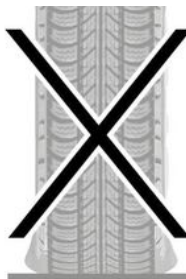

26528



Pnevmatike

- Zaradi prenizkega tlaka v pnevmatikah se poveča poraba goriva.
- Če želite zagotoviti optimalno porabo goriva, v pnevmatikah nastavite tlak za največjo hitrost ali predpisani tlak, ki je naveden na robu voznikovih vrat. → 294
- Neustrezne pnevmatike lahko povečajo porabo goriva.

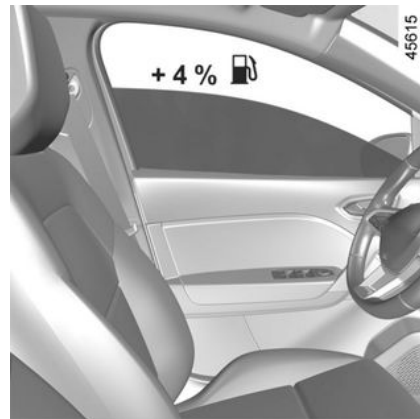

Praktični nasveti

- Izberite način ECO.
- Poraba električnega toka pomeni porabo goriva, zato izklopite električne porabnike, kadar jih ne potrebujete. **Vendar** je varnost na prvem mestu, zato upoštevajte zakon o obvezno prižganih dnevni lučeh, ki ve-

NASVETI ZA VOŽNJO, EKOLOŠKA VOŽNJA

lja v nekaterih državah (tudi v Sloveniji).

– Za prezračevanje vozila uporabljajte zračnike. Vožnja z odprtimi okni poveča porabo goriva pri vožnji s hitrostjo 100 km/h za 4 %.

– Priporočamo, da posode za gorivo ne polnite do vrha, ker lahko pride do izlivanja.

– **Pri vozilih s klimatsko napravo brez avtomatskega načina delovanja**, izklopite sistem, ko ga ne potrebujete več.

Nasveti za zmanjšanje porabe goriva in posledično okolju prijaznejšo vožnjo:

Če je bilo vozilo parkirano na soncu, za nekaj minut odprite vrata, da pred zagonom motorja izpustite vroč zrak iz vozila.

– Prtljažnik na strehi naj bo nameščen le, kadar ga uporabljate.

– Za prevoz večjih tovorov raje uporabljajte tovorno prikolico.

– Svetujemo vam, da pri vleki počitniške prikolice na vozilo montirate spojler in ga pravilno naravnate.

– Izogibajte se voženj "od vrat do vrat" (krajše razdalje z daljšimi postanki), ker motor nikoli ne doseže svoje normalne delovne temperature.

OKOLJE

Vaše vozilo je zasnovano z namenom, da bo skozi celotno življenjsko dobo **okolju** prijazno: med proizvodnjo, med uporabo in tudi kot odsluženo vozilo.

Proizvodnja

Proizvodnja vašega vozila poteka v tovarni, ki izvaja vse napredne ukrepe za čim manjše ogrožanje okoljskih prebivalcev in narave (zmanjšanje porabe vode in energije, motečega videza, hrupa, izpustov v ozračje, vodnih odpadkov, zbiranje in ločevanje odpadkov).

Emisija škodljivih izpušnih plinov

Vozilo je zasnovano tako, da v času uporabe zagotavlja manjši izpust toplogrednih plinov (CO₂) in s tem manjšo porabo goriva 140 g/km, kar ustreza 5,3 l/100 km za dizelsko vozilo).

Poleg tega so vozila opremljena s sistemom za zmanjševanje onesnaževanja, ki vključuje katalizator, lambda sondo, aktivni ogljikov filter (slednji preprečuje uhajanje bencinskih hlapov iz rezervoarja v ozračje) ...

Tudi vi skrbite za čisto okolje!

– Odsluženih delov in vozil ne smete zavržiti med odpadke. Izročiti jih je treba pravni osebi, ki izpolnjuje okoljske standarde.



– Obrabljene dele in sestavne dele, ki se zamenjajo med rednim vzdrževanjem vozila, kot so pnevmatike ali olje (praznjenje ali polnjenje posod), je treba odstraniti na namenskih zbirnih mestih.

– Zamenjanih obrabljenih električnih in elektronskih sestavnih delov (kot so akumulatorji) ne smete zavržiti med običajne odpadke. Odnesite jih k pooblaščenemu prodajalcu ali pa se za informacije o ustreznih

obratih za recikliranje obrnite na lokalno upravo.

– Če želite optimizirati recikliranje vozila ob koncu življenjske dobe, se lahko obrnete na pooblaščenega predstavnika servisne mreže ali obiščete spletno mesto proizvajalca, ki vas bo napotilo na zbirna mesta, ki zagotavljajo spoštovanje okolja v skladu z lokalno zakonodajo.

Reciklaža

Vsaj 85 % vašega vozila je mogoče reciklirati in vsaj 95 % predelati.

Za doseganje teh ciljev so bili številni sestavni deli zasnovani na način, da jih je mogoče reciklirati. Zgradbe in materiali so bili podrobno proučeni zaradi lažje demontaže teh sestavnih delov in njihovo ponovno obdelavo v posebnih predelovalnicah.

Z namenom ohranjanja surovin, so v vozilo vgrajeni številni deli iz reciklirane plastike, ali iz obnovljivih materialov (snovi rastlinskega in živalskega izvora kot sta bombaž in volna).

VZDRŽEVANJE IN NASVETI ZMANJŠEVANJA ONESNAŽEVANJA

Vaše vozilo ustreza kriterijem za recikliranje in zbiranje odsluženih vozil, ki so stopili v veljavo leta 2015.

Nekateri deli vašega vozila so zato zasnovani tako, da olajšajo recikliranje v prihodnosti.

Te dele je enostavno odstraniti, tako da jih podjetja za recikliranje lahko pridobijo in ponovno obdelajo.

Že po zasnovi so vse tovarniške nastavitve in zmerna poraba goriva vašega vozila v skladu z veljavnimi predpisi proti onesnaževanju. Aktivno je vključen v programu za zmanjševanje onesnaževanja okolja s škodljivimi plini in za prihranek porabljene energije. Stopnja škodljivih snovi v izpušnih plinih in poraba goriva pa sta odvisni tudi od vas. Poskrbite za njegovo redno vzdrževanje in pravilno uporabo.

Vzdrževanje

Vedeti morate, da je lahko lastnik vozila kazensko odgovoren zaradi kršenja predpisov glede onesnaževanja okolja.

Če na primer dele motorja, sistema za dovajanje goriva in izpušnega sistema zamenjate z neoriginalnimi, to lahko spremeni delovanje motorja, tako da ne bo več ustrezal predpisom glede onesnaževanja okolja.

Pooblaščen servisna delavnica naj vozilo prilagodi in spremlja po navodilih, navedenih v dokumentu o vzdrževanju vozila: pooblaščen delavnica ima na voljo vso potrebno opremo za zagotavljanje prvotnega standarda vašega vozila.

Nastavitve motorja

– **Svečke:** za doseganje optimalnega razmerja med porabo goriva in zmogljivostjo motorja je obvezna uporaba svečk, ki so jih v razvojnih oddelkih predvideli za motor vašega vozila.

Ko menjate svečke, uporabite take, kot so predpisane za vaš motor (znamka, tip in razmak med elektrodama). Posvetujte se s predstavnikom servisne mreže.

– **Zagon in prosti tek:** prilagoditev ni potrebna.

– **Zračni filter:** zamašen vložek filtra zmanjša zmogljivost motorja. Zato ga po potrebi nadomestite z novim.

Kontrola izpušnih plinov

Sistem kontrole izpušnih plinov omogoča odkrivanje nepravilnosti pri delovanju naprav na vozilih, ki služijo za zmanjševanje onesnaževanja okolja.

Motnje pri delovanju teh naprav lahko povzročijo sproščanje škodljivih snovi ali celo mehanske poškodbe.



Ta opozorilna lučka na instrumentni plošči opozarja, če so motnje v delovanju sistema:

Prižge se, ko vključite kontakt, in ugasne ob zagonu motorja.

- Če sveti neprekinjeno, se čimprej posvetujte s pooblaščenim predstavnikom servisne mreže.
- Če lučka utripa, zmanjšajte vrtljaje motorja, dokler ne neha utripati. Čimprej obiščite predstavnika pooblaščen servisne mreže.

OPOZORILNIK IZGUBE TLAKA V PNEVMATIKAH

43592

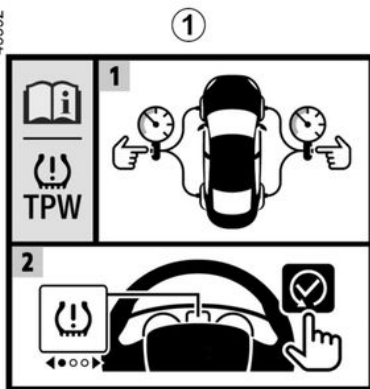

Če je vozilo opremljeno s tem sistemom, vas sistem opozori na izgubo tlaka v eni ali več pnevmatikah.



45777

Sistem je nameščen, če je v vozilu nalepka 1.

Nalepko preverite tako, da odprete voznikova vrata.



56720

Način delovanja

Sistem zazna izgubo tlaka v eni od pnevmatik z merjenjem hitrosti kolesa med vožnjo.

Opozorilna lučka  2 zasveti, da voznika opozori, če je tlak prenizek (izpraznjena pnevmatika, predrta pnevmatika ...).

Pogoji delovanja

Sistem je treba ponastaviti s tlakom v pnevmatikah, ki je enak vrednosti tlaka v pnevmatikah, zapisani na na-

lepki. V nasprotnem primeru obstaja tveganje, da sistem opozarjanja v primeru večje izgube tlaka v pnevmatikah ne bo posredoval zanesljivih podatkov → 294.

Ponastavitev je treba vedno izvajati po kontroli tlaka v štirih hladnih pnevmatikah.

V naslednjih primerih se lahko zgodi, da se sistem prepozno odzove ali ne deluje pravilno:

- sistem ni ponastavljen po ponovnem polnjenju ali kakršnem koli posegu na kolesih;
- sistem ni ustrezno ponastavljen: tlak v pnevmatikah se razlikuje od priporočenega tlaka;
- večja sprememba obremenitve ali porazdelitev obremenitve na eni strani vozila;
- športna vožnja s hitrim pospeševanjem;
- vožnja po zasneženem ali spolzkem vozišču;
- vožnja s snežnimi verigami;
- namestitev smo ene nove pnevmatike;
- uporaba pnevmatik, ki jih ni homologirala servisna mreža.
- ...

3

OPOZORILNIK IZGUBE TLAKA V PNEVMATIKAH



Ta funkcija predstavlja dodatno pomoč pri vožnji.

Funkcija nikoli ne ukrepa namesto voznika. Zato ne more v nobenem primeru nadomestiti voznikove budnosti in odgovornosti.

Enkrat mesečno preverite tlak v pnevmatikah, vključno z rezervnim kolesom.

Ponastavitev referenčne vrednosti tlaka v pnevmatikah

Ta postopek je treba izvesti, **ko je vozilo zaustavljeno**:

- po vsakem polnjenju ali ponovni nastavitvi tlaka v eni od pnevmatik;
- ko je referenčni tlak v pnevmatikah treba spremeniti in prilagoditi pogojem uporabe (prazno vozilo, obteženo vozilo, vožnja na avtocesti itd.);
- po zamenjavi kolesa;
- po uporabi garniture za polnjenje pnevmatik;
- po medsebojni zamenjavi koles (to vam kljub vsemu odsvetujemo).

Vedno je treba to storiti po preverjanju tlaka v vseh štirih pnevmatikah, ko so hladne.

Tlak zraka mora ustrezati trenutni uporabi vozila (prazno vozilo, obteženo vozilo, vožnja po avtocesti itd.).

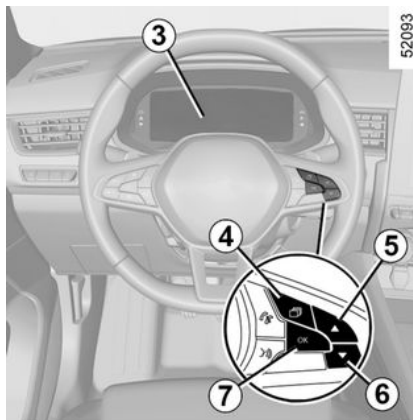

Postopek ponastavitve

Kontakt je vključen, **vozilo je ustavljeno**:

- na kratko pritisnite gumb **4** tolikokrat, da odprete zavihek "Vozilo" (ali stran z informacijami, odvisno od vozila);
- na kratko pritisnite gumb **5** ali **6**, da odprete stran za ponastavitev tlaka v pnevmatikah;
- pritisnite in držite gumb **7** OK, da zaženete ponastavitev.

Prikaz sporočila "Če je tlak V REDU, [pridržite]" za približno pet sekund opozarja, da je zahteva za ponasta-

vitev referenčne vrednosti tlaka v pnevmatikah bila upoštevana.

Ponastavitev se izvede po nekaj minutah vožnje. Sporočilo "Postopek je zaključen" nakazuje, da je referenčna vrednost tlaka v pnevmatikah ponastavljena.

Prikazovalnik

Prikazovalnik **3** na instrumentni plošči vas obvešča o morebitnih nepravilnostih napolnjenosti (izpraznjena pnevmatika, predrta pnevmatika ...).

"Preverite tlak v pnevmatikah in ponastavite"

Opozorilna lučka  zasveti in prikaže se sporočilo "Preverite tlak v pnevmatikah in ponastavite". To pomeni, da je vsaj eno kolo izpraznjeno ali predrto.

Če je pnevmatika izpraznjena, jo znova napolnite.

Če je pnevmatika predrta, jo zamenjajte ali se obrnite na predstavnika pooblaščenih servisnih mrež vozila.

Preverite in ponovno nastavite tlak v vseh štirih pnevmatikah, ko so le te ohlajene, ter ponastavite referenčne vrednosti tlaka v pnevmatikah.

Kontrolna lučka  ugasne po zaagonu ponastavitve referenčne vrednosti tlaka v pnevmatikah.

OPOZORILNIK IZGUBE TLAKA V PNEVMATIKAH



Sistem ne more zaznati nenadne izgube tlaka v pnevmatiki (počena pnevmatika itd.).

"Sistem TPW ni na voljo"



Opozorilna lučka nekaj sekund utripa, nato pa neprekinjeno sveti skupaj s sporočilom "Sistem TPW ni na voljo".

To pomeni, da je vozilo opremljeno z rezervnim kolesom, ki je različno od ostalih štirih koles, in da je to kolo nameščeno na vozilu.

"Preverite sistem TPW"



Opozorilna lučka nekaj sekund utripa, nato pa neprekinjeno sveti skupaj s sporočilom "Preverite sistem TPW".

To sporočilo spremlja opozorilna lučka

Sporočata napako sistema. Obrnite se na predstavnika pooblaščenega servisne mreže za vaše vozilo.

Prilagoditev tlaka v pnevmatikah

Tlak je treba nastaviti pri hladnih pnevmatikah (glejte nalepko na robu vozniških vrat).

Če nimate priložnosti, da bi tlak preverili v hladnih **pnevmatikah, ga zvišajte za 0,2 do 0,3 bara (3 PSI)**.

Nikoli ne izpuščajte zraka iz segrelih pnevmatik!

Po vsakem ponovnem polnjenju ali nastavitvi tlaka v pnevmatikah zaženite ponastavitev referenčne vrednosti tlaka v pnevmatikah.

Zamenjava koles/pnevmatik

Uporabljajte samo homologirano opremo mreže, sicer lahko pride do zapoznelega vklopa sistema ali nepravilnega delovanja ➔ 292.

Po vsaki zamenjavi kolesa/pnevmatike ponovno nastavite tlak v pnevmatikah in ponastavite referenčne vrednosti tlaka v pnevmatikah.

Rezervno kolo

Ko namestite rezervno kolo na vozilo, ponovno nastavite tlak v pnevmatikah in zaženite ponastavitev referenčne vrednosti tlaka v pnevmatikah.

Razpršilo za popravilo pnevmatik in garnitura za polnjenje pnevmatik

Uporabljajte samo homologirano opremo mreže, sicer lahko pride do zapoznelega vklopa sistema ali nepravilnega delovanja ➔ 295.

Po uporabi garniture za polnjenje pnevmatik znova nastavite tlak v

pnevmatikah in zaženite ponastavitev referenčne vrednosti tlaka v pnevmatikah.

SISTEMI ZA NADZOR IN POMOČ PRI VOŽNJI

Vozilo vključuje (odvisno od različice vozila):

- **sistem proti blokiranju koles (ABS);**
- **sistem za nadzor stabilnosti vozila (ESC) z nadzorom podkrmarjenja in spodrsavanja;**
- **sistem za pomoč pri zaviranju v sili;**
- **pomoč pri speljevanju v klanec.**



Te funkcije so dodaten pripomoček v primeru kritičnih voznih razmer, ki omogočajo prilaganje vedenja vozila voznim razmeram.

Te funkcije nikoli ne nadomestijo voznika. **Za vozilo še vedno veljajo omejitve, zato vas ne smejo spodbujati k hitrejši vožnji.** Te funkcije torej ne morejo v nobenem primeru nadomestiti voznikove pazljivosti in odgovornosti pri manevriranju (voznik mora biti stalno pozoren na nenadne dogodke, do katerih lahko pride med vožnjo).

Sistem proti blokiranju koles (ABS)

Pri močnem zaviranju sistem ABS preprečuje blokiranje koles in s tem zagotovi čim krajšo zavorno pot in stabilnost vozila.



V teh pogojih se med zaviranjem lahko izognete raznim oviram na cestišču. Poleg tega lahko ta sistem poveča zavorno pot, zlasti na cestah s slabim oprijemom na površini (mokra tla itd.).





V primeru zaviranja v sili vam priporočamo, da zavorni pedal pritisnete **močno in neprekinjeno**. Ni potrebno večkratno zaporedno pritiskanje pedala. Sistem ABS prilagodi moč pritiska na pedal v zavornem sistemu.

Vsakič, ko sistem deluje, voznik to občuti kot rahlo ali močnejše tresenje zavornega pedala. Sistem ABS v nobenem primeru ne izboljša fizičnega oprijema pnevmatik s cestiščem. Voznik mora **obvezno** voziti z običajno previdnostjo (in upoštevati varnostno razdaljo ...).

Motnje delovanja:

- Opozorilni lučki  in  zasvetita na instrumentni plošči, spremljajo ju sporočila "Preverite ABS", "OPOZORILO: preverite zavorni sistem" ter "Preverite ESC": to pomeni, da so ABS, ESC in sistem za pomoč pri zaviranju v sili izklopljeni. **Zaviranje je kljub temu vedno omogočeno;**

- Na instrumentni plošči zasvetijo lučke , ,  in

STOP ter je prikazano sporočilo "OPOZORILO: zavorni sistem": **to pomeni, da je prišlo do napake na zavornem sistemu.**

V obeh primerih se posvetujte s predstavnikom servisne mreže za vaše vozilo.



Delovanje zavornega sistema je le delno zagotovljeno. V vsakem primeru pa **je nenadno zaviranje nevarno**, zato se morate ob prižigu teh lučk čimprej zaustaviti v skladu s prometnimi razmerami. Pokličite predstavnika pooblaščenega servisne mreže.

SISTEMI ZA NADZOR IN POMOČ PRI VOŽNJI

Sistem za nadzor stabilnosti vozila (ESC) s kontrolo podkrmarenja in sistemom za krmljenje spodrsavanja

Elektronski sistem za nadzor stabilnosti ESC

Sistem pomaga ohranяти nadzor nad vozilom v kritičnih voznih pogojih (ob izogibanju raznim oviram na cesti, izgubi oprijema pnevmatik v ovinkih ...).

Način delovanja

Senzor na volanu zazna voznikovo smer obračanje volana.

Druga tipala, nameščena po vozilu, merijo dejansko smer vožnje.

Sistem primerja voznikovo obračanje volana z dejansko smerjo vozila in jo po potrebi korigira, tako da zavira določena kolesa in/ali zmanjša moč motorja. Če se sistem vklopi, na instrumentni plošči utripa opozoril-

na lučka .

Kontrola podkrmarenja

Ta sistem optimalno izboljša delovanje sistema ESC v primeru izrazitega podkrmarenja (ob izgubi oprijema na prednji premi).

Sistem proti spodrsavanju pogonskih koles

Ta sistem omejuje zdrsavanje pogonskih koles in nadzira vozilo pri speljevanju, pospeševanju in upočasnjevanju.

Način delovanja



Sistem neprestano meri in primerja hitrost pogonskih koles s pomočjo senzorjev na kolesih, ter izračunava njihovo prekomerno vrtenje. Če začne kolo drseti, sistem samodejno zavira, dokler moč pogona ni ponovno združljiva z nivojem oprijema pod kolesom.

Sistem tudi prilagaja število vrtljajev motorja oprijemu, ki je na voljo pod kolesi, neodvisno od pritiska na pedal plina.

V nekaterih primerih (vožnja po mehkem terenu: sneg, blato itd. ali vožnja s snežnimi verigami) lahko sistem zmanjša moč motorja, da omeji spodrsavanje koles.

Motnje delovanja

Če sistem zazna motnjo delovanja, se na instrumentni plošči prikaže sporočilo "Preverite ESC" ter opozo-

rilni lučki  in . V tem primeru sta ESC in sistem za krmljenje spodrsavanja izključena.

Obrnite se na predstavnika pooblašene servisne mreže.

Sistem za pomoč pri zaviranju v sili

To je sistem, ki dopolnjuje sistem ABS in omogoča krajšo zavorno pot vozila.

Način delovanja

Ta sistem zazna sunkovito zaviranje. V tem primeru zavorni sistem takoj razvije največjo moč in lahko sproži nadzor ABS.

Zaviranje sistema ABS traja, dokler ne popusti pritisk na zavornem pedalu.

Prižig varnostnih utripalk

Pri nekaterih izvedenkah vozila se te lahko prižgejo pri močnem zaviranju.

Funkcija predvidevanja zaviranja

Pri nekaterih izvedenkah vozila sistem predčasno predvidi zaviranje za krajšo zavorno pot, kadar hitro dvignete nogo s pedala za plin.

Posebni primeri

Pri uporabi regulatorja hitrosti:

- če uporabite pedal za plin, se sistem lahko vključi, ko sprostite pedal;
- če ne uporabite pedala plina, se sistem ne vključi.

Motnje delovanja

Če sistem zazna motnjo delovanja, se na instrumentni plošči pojavi sporočilo "OPOZORILO: preverite zavor-

SISTEMI ZA NADZOR IN POMOČ PRI VOŽNJI

ni sistem", skupaj z opozorilno lučko



Obrnite se na predstavnika pooblaščenih servisnih mrež.



Te funkcije so dodaten pripomoček v primeru kritičnih voznih razmer, ki omogočajo prilaganje

vedenja vozila voznim razmeram.

Te funkcije nikoli ne nadomestijo voznika. **Za vozilo še vedno veljajo omejitve, zato vas ne smejo spodbujati k hitrejši vožnji.** Te funkcije torej ne morejo v nobenem primeru nadomestiti voznikove pazljivosti in odgovornosti pri manevriranju (voznik mora biti stalno pozoren na nenadne dogodke, do katerih lahko pride med vožnjo).

Pomoč pri speljevanju v klanec

Glede na naklon vzpetine, sistem pomaga vozniku pri speljevanju v klanec. Ko voznik dvigne nogo z zavornega pedala, da bi pritisnil pedal pli-

na, naprava samodejno zategne zavore, kar preprečuje, da bi vozilo zdrsnilo nazaj.

Delovanje sistema

Deluje samo takrat, ko prestavna ročica ni v nevtralnem položaju (pri samodejnem menjalniku ne sme biti izbran položaj N ali P) in ko je vozilo popolnoma zaustavljeno (zavorni pedal je pritisnjen).

Sistem zadrži vozilo približno **2 sekundi**. Nato zavore postopoma pustijo (vozilo se bo pomikalo glede na naklon).



Sistem pomoči pri speljevanju v klanec ne more popolnoma preprečiti pomikanja vozila nazaj v vseh primerih (izjemno strm naklon itd.).

Voznik lahko v vsakem primeru pritisne zavorni pedal in tako prepreči pomikanje vozila nazaj. Funkcije pomoči pri speljevanju v klanec se ne sme uporabljati pri daljšem postanku: uporabite zavorni pedal.

Ta funkcija ni namenjena dolgotrajnejši zaustavitvi vozila na mestu.

Če je treba zaustaviti vozilo, pritisnite zavorni pedal.

Voznik mora biti še posebej pazljiv pri vožnji na spolzkih tleh in površinah s slabšim oprijemom.

Obstaja nevarnost resnih poškodb.

DODATNE FUNKCIJE ZA POMOČ PRI VOŽNJI

Moja varnost

S funkcijo My Safety lahko hkrati izklopite ali vklopite niz funkcij za pomoč pri vožnji.

Odvisno od vozila lahko funkcijo My Safety konfigurirate na zaslonu multimedijskega sistema tako, da izberete funkcije za pomoč vozniku, ki bodo izklopljene hkrati.

Delovanje



Način »Vse vklopljeno«

Glede na vozilo so funkcije in konfiguracije zadevne asistencije za vožnjo:

- preprečevanje spremembe voznega pasu
- zaznavanje prometnih znakov
- zvočno opozorilo za preveliko hitrost
- opozorilo za voznikovo budnost

Ko je izbran način "Vse vklopljeno":

Na instrumentni plošči se prikaže sporočilo "Za funkcijo My Safety je izbran način VSE VKLOPLJENO" za potrditev. Vklopijo se pripomočki za vožnjo, ki so na voljo v načinu.

Način Perso

S tem načinom lahko izklopite ali vklopite nekatere sisteme za pomoč pri vožnji, ki so na voljo v načinu "Vse vklopljeno", ki je bil predhodno konfiguriran z nastavitvijo "My Safety Perso".

Pri vklopljenem kontaktu dvakrat zapored pritisnite gumb **1**.

Ob prvem dotiku se na instrumentni plošči prikaže sporočilo "Ponovno pritisnite za način My Safety Perso". Ob drugem pritisku opozorilna lučka na gumbu **1** ugasne. Način "Perso" je vklopljen. Na instrumentni plošči se prikaže sporočilo "Način My Safety Perso je izbran".

Če želite preklopiti nazaj v način "Vse vklopljeno" enkrat pritisnite gumb **1**. Prižge se kontrolna lučka na gumbu **1**.



Glede na čas, ki sledi zadnjemu izklopu motorja, se opozorila ponovno

vklopijo:

- ob odklepanju vozila;
- ali
- ob odpiranju vrat;
- ali
- ob vnovičnem zagonu motorja.

Konfiguracija osebnega načina

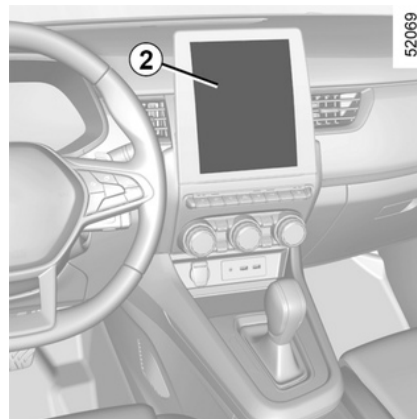

**Zaslona multimedijskega sistema
2**

DODATNE FUNKCIJE ZA POMOČ PRI VOŽNJI

Za dodatne informacije glejte navodila za multimedijijski sistem.

Preprečevanje spremembe voznega pasu

56498

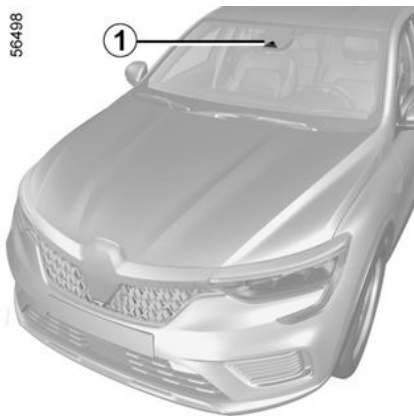

Funkcija na podlagi podatkov kamere **1** v krmilnem sistemu vozila sproži popravek smeri, če vozilo prečka neprekinjeno ali prekinjeno črto ali če se približa robu ceste (pregrada, ograja, pločnik, nasip ...), ne da bi pri tem vklopili smernike.

Glede na nastavitve, v primeru prečkanja prekinjene črte brez aktiviranja smernikov funkcija:

- opozori voznika brez korektivnih ukrepov na krmilnem sistemu;

ali

- izvede korektivne ukrepe na krmilnem sistemu.



Kadar koli **lahko ponovno prevzamete nadzor nad vozilom** tako, da obrnete volan.



Ta funkcija predstavlja dodatno pomoč pri vožnji, vendar pa je voznik odgovoren za upravljanje volana. Ta sistem ne nadomešča voznika, ki mora imeti med vožnjo obe roki na volanu. Med vožnjo bodite previdni, ker se sistem glede na razmere na cesti in okolščine, ki zahtevajo pozornost, morda ne bo nepričakovano deaktiviral ali deloval ali pa bo deloval po nepotrebem.

Lokacija kamere **1**

Prepričajte se, da vetrobransko steklo ni zakrto (umazanija, blato, sneg, zarositev itd.).

Vklop/izklop

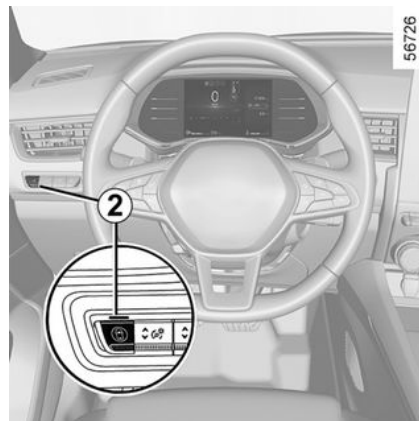

56726

Vklop, izklop opozoril na gumbu **2** "My Safety"

Za izklop funkcije, če je bila izklopljena v prilagojenem načinu funkcije "My Safety Perso", dvakrat pritisnite gumb **2**.

Opozorilna lučka  se na instrumentni plošči prikaže v rumeni barvi. Za vnovičen vklop funkcije enkrat pritisnite gumb **2**. Na instrumentni plošči se prižge opozorilna lučka



Z zaslona multimedijijskega sistema **3**

DODATNE FUNKCIJE ZA POMOČ PRI VOŽNJI

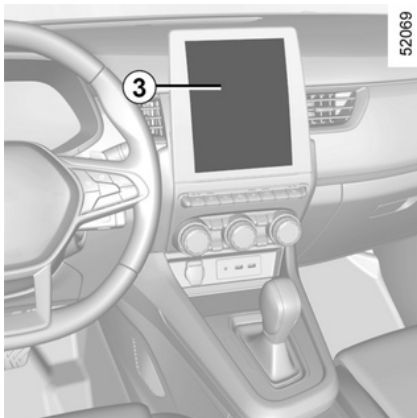

Za vklop ali izklop funkcije glejte navodila za multimedijsko opremo. Izberite možnost "ON" ali "OFF".

Delovanje

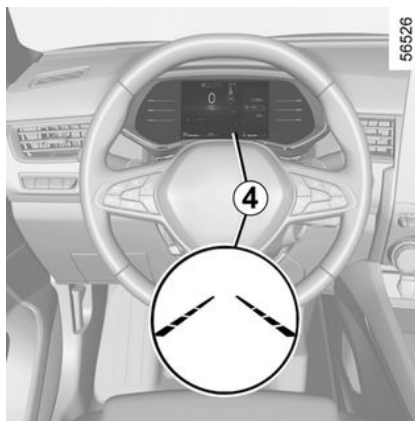

Ko je funkcija vklopljena, se na instrumentni plošči prikaže opozorilna

lučka  oz.  ter leva in desna črta **4** v sivi barvi.

Funkcija je nastavljena tako, da obvešča ali posreduje, če je hitrost vozila med približno 65 km/h in 180 km/h ali 160 km/h ter če so opozorilna

lučka  oz.  ter indikatorja za pomoč pri vožnji **4** obarvani belo.



Funkcija deluje, če (se) vozilo:

- približuje robu cestišča brez vklopljenih smernikov;
- prekorači neprekinjeno črto brez vključitve smerokazov;

- prečka prekinjeno črto, ne da bi vklopili smernike in je izbrana nastavev "Posredovanje pri prekinjeni črti".

V teh primerih:

- funkcija sproži popravek smeri v krmilnem sistemu vozila za smer vožnje;

- opozorilna lučka  oz.  in indikator **4** na strani prečkane črte se obarvajo rumeno na instrumenti plošči.

Če popravek smeri v krmilnem sistemu ne zadošča, se opozorilna lučka



oz.  in indikator **4** na strani prečkane črte na instrumentni plošči obarvata rdeče, kar spremlja jo tresljaji volana.

Če nastavev "Posredovanje pri prekinjeni črti" ni izbrana, funkcija sproži zvočno opozorilo, če vozilo prečka prekinjeno črto, ne da bi vklopili smernike in ni roba cestišča dovolj blizu črte.

V tem primeru funkcija opozori voznika:

- z vibracijami v volanu;

in

- opozorilna lučka  oz.  in indikator **4** na strani prečkane črte

DODATNE FUNKCIJE ZA POMOČ PRI VOŽNJI

se obarvata rdeče na instrumenti plošči.

Opomba: v zavojih funkcija dopušča rahlo sekance zavoja.

Posebni primeri

Pri uporabi sistema:

– Če sistem ne zaznava več posegov voznika na volanu, se na instrumentni plošči vklopi opozorilna lučka



rdeče barve, ki jo spremljata sporočilo "Držite roke na volanu" in zvočno opozorilo.



Popravek smeri vožnje lahko kadar koli prekinete tako, da premaknete volan.

– če je sistem aktiven predolgo, se zasliši zvočno opozorilo in smerokaz **3** na ustrezni strani vozila utripa, dokler voznik ne prevzame nadzora.



Upoštevajte, da se lahko opozorilo sistema, ki voznika obvesti, da nima rok na volanskem obroču, glede na razmere na cesti prikaže z zakasnitvijo. Med vožnjo imejte roke vedno na volanu. Sistem lahko opozori voznika, da ne drži volana, če ta prekomerno obrača ali drži volan ali če ga drži premehko.

Vozilo, opremljeno z "Aktivni sistemi za pomoč pri vožnji"

Če se hkrati s funkcijo "Poravnava vožnje na ustreznem voznem pasu" aktivira funkcija "Sistem za poravnavo vožnje na ustreznem voznem pasu", se prikaz opozorilne lučke razlikuje na naslednji način:

– Funkcija "Poravnava vožnje na voznem pasu" deluje: zelena opozoril-



na lučka  oz.  nadomesti

belo ali sivo opozorilno lučko 

oz.  na instrumentni plošči. Tako ste prednostno obveščeni o statusu funkcije "Centriranje kanala";

– Funkcija "Poravnava vožnje na voznem pasu" je v stanju pripravljeno, funkcija "Preprečevanje zapuščanja voznega pasu" pa niti ne spušča zvočnega opozorila niti ne deluje: na instrumentni plošči siva opozo-

rilna lučka  oz.  zasveti namesto bele ali sive opozorilne luč-

ke  oz. . Tako ste prednostno obveščeni o statusu funkcije "Centriranje kanala";

– Funkcija "Poravnava vožnje na voznem pasu" je v stanju pripravljeno, funkcija "Preprečevanje zapuščanja voznega pasu" pa spušča zvočno opozorilo ali deluje: na instrumentni plošči zasveti opozorilna luč-

ka  ali  rdeče ali rumene barve. Tako ste prednostno obveščeni o statusu funkcije "Preprečevanje spremembe voznega pasu".

V vsakem primeru ste ves čas obveščeni o stanju funkcije, ko nadzoruje krmilni sistem vašega vozila. Najbolj uporabne informacije so vedno prikazane.

Začasna nerazpoložljivost/funkcija onemogočena

Sistem začasno ni na voljo ali je onemogočen, če:

– zelo hitra prekoračitev črte;

DODATNE FUNKCIJE ZA POMOČ PRI VOŽNJI

- neprekinjena vožnja po črti;
- približno štiri sekunde po menjavi voznega pasu;
- v ostrih ovinkih;
- pri slabi vidljivosti;
- vklopi se eden od smernikov;
- aktivirajte varnostne utripalke;
- vklopite vzratno prestavo;
- pri hitrem pospeševanju;
- se spremeni širina voznega pasu;
- delovanje sistema elektronskega nadzora stabilnosti;
- delovanje sistema proti blokiranju koles;
- sproži se aktivni zavorni sistem v sili;
- posredovanje druge funkcije, ki nadzoruje krmilni sistem, kot je funkcija "Sistem za poravnavo vožnje na ustreznem voznem pasu".

Ko funkcija ni na voljo, se opozorilna

lučka  oz.  in levi/desni indikator **3** za pomoč pri vožnji na instrumentni plošči obarvata sivo.

Če je sprednja kamera zakrita, se na instrumentni plošči prikaže sporočilo "Sprednja kamera brez vidljivosti". Očistite območje kjer so nameščeni senzori.

Samodejna deaktivacija

- Funkcija se samodejno izklopi v naslednjih primerih:

- Sistem za nadzor dinamike vozila je deaktiviran;
- Elektronski stabilizacijski sistem ne deluje pravilno;
- Protiblokirni zavorni sistem ne deluje pravilno;
- vlečna palica je električno priključena na vtičnico priklopnika;
- prikazana je opozorilna lučka

STOP.

Ko je funkcija izklopljena, se na instrumentni plošči prikaže rumena

opozorilna lučka  .

nastavitve

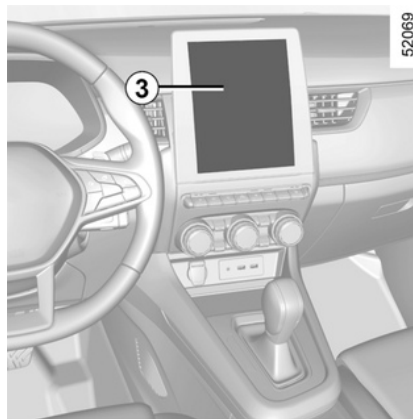

Za dostop do nastavitve funkcije zaslona multimedijskega sistema **3** glejte navodila za multimedijsko opremo:

- "Posredovanje pri prekinjeni črti": s to nastavitvijo izberite odziv funkcije, če vozilo prečka prekinjeno črto, ne da vklopili smernike:

- funkcija sproži popravek smeri v krmilnem sistemu vozila za smer vožnje;

- nastavev ni izbrana: funkcija lahko opozori voznika z vibracijami na volanu, ne da bi popravila pot vozila.

- "Vibracije": nastavev vibracije volana za funkcijo "Preprečevanja spremembe voznega pasu";

- "Predvidevanje zapustitve voznega pasu": prilagodite raven občutljivosti zaznavanja črte. Za to izberite:

- "Pozno": črta zaznana, ko jo prečkate;

- "Standardno": črta je zaznana ob približevanju;

- "Zgodaj": črta je zaznana, ko ste v bližini.

Za dodatne informacije glejte navodila multimedijskega sistema.

Motnje delovanja

Ko sistem zazna motnjo delovanja, indikatorja leve in desne črte ter

DODATNE FUNKCIJE ZA POMOČ PRI VOŽNJI

opozorilna lučka  na instrumentni plošči zasvetijo rumeno.

V nekaterih primerih jih spremlja naslednje sporočilo:

– "Pomoč pri vožnji ni na voljo";

ali

– "Preverite sprednjo kamero";

ali

– "Preverite pomoč pri vožnji".

Obrnite se na predstavnika pooblaščenih servisne mreže.

Opozorila



Ta funkcija predstavlja dodatno pomoč pri vožnji. Ta funkcija v nobenem primeru ne nadomešča pazljivosti in odgovornosti voznika, ki mora ves čas ohranjati nadzor nad vozilom.

Posegi/popravila sistema

– V primeru trčenja se poravnava kamere lahko spremeni in to lahko vpliva na delovanje kamere. Izklopite funkcijo in se obrnite na predstavnika pooblaščenih servisne mreže.

– Vse posege v območju kamere (popravila, zamenjave, spreminjanje vetrobranskega stekla itd.) mora izvesti usposobljeni strokovnjak.

Samo predstavnik servisne mreže vozila je usposobljen za posege v sistem.

Motnje sistema

Nekatere razmere lahko motijo ali poslabšajo delovanje sistema, kot so:

- vetrobransko steklo je zakrito (z umazanijo, ledom, snegom, zaradi kondenzacije itd.);
- kompleksno okolje (tunnel itd.);
- slabe vremenske razmere (sneg, dež, toča, poledica itd.);
- slaba vidljivost (tema, megla itd.);
- talne oznake so neenakomerne ali pa jih je težko zaznati (npr. delno izbrisane ali medsebojno zelo oddaljene oznake, poškodovano cestišče ...);
- zaslepljenost (slepeči sončni žarki, žarometi nasproti vozečih vozil itd.);
- cesta je ozka ali ovinkasta (ostri zavoji ipd.);
- vožnja tesno za vozilom na istem voznem pasu.

V tem primeru funkcija "Pomoč za ohranjanje voznega pasu" lahko deluje nepravilno ali sploh ne deluje.

Tveganje neželenih, nepravilnih popravkov smeri ali brez popravkov smeri vožnje.

Izklop funkcije

Funkcijo morate izključiti, če:

DODATNE FUNKCIJE ZA POMOČ PRI VOŽNJI

- je območje kamere poškodovano (na strani vetrobranskega stekla ali na strani notranjega vzvratnega ogledala);
- je cesta spolzka (sneg, poledica, akvaplaning, gramoz itd.);
- slaba vidljivost (tema, megla itd.);
- je vetrobransko steklo počeno ali poškodovano (ne izvajajte popravil vetrobranskega stekla na tem območju; zamenja naj ga pooblaščen predstavnik servisne mreže);
- vozilo vleče prikolico ali počitniško prikolico;
- vozilo vstopa v območje z velikimi oznakami na cestišču (območje, kjer poteka delo na cesti ipd.).

Opozorilo za mrtvi kot

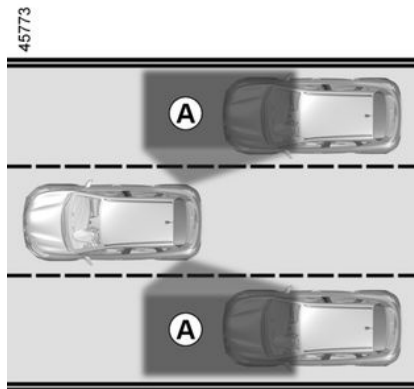

Na podlagi podatkov tipal, nameščenih na obeh straneh zadnjega odbijača (območje **C**), funkcija opozori voznika:

- ko se v območju zaznavanja **A** pojavi drugo vozilo in/ali
- ko obstaja nevarnost trčenja z vozilom, ki je v območju **B** in vozi hitreje od vas.

Funkcija vas opozarja, ko vozilo vozi s hitrostjo, večjo od približno 15 km/h.

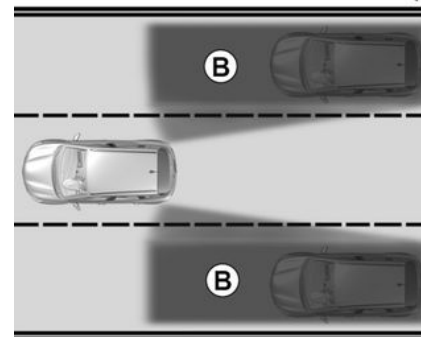

Ta funkcija predstavlja dodatno pomoč pri vožnji. Ta funkcija v nobenem primeru ne nadomešča pazljivosti in odgovornosti voznika, ki mora ves čas ohranjati nadzor nad vozilom.

DODATNE FUNKCIJE ZA POMOČ PRI VOŽNJI

Posebnost

3

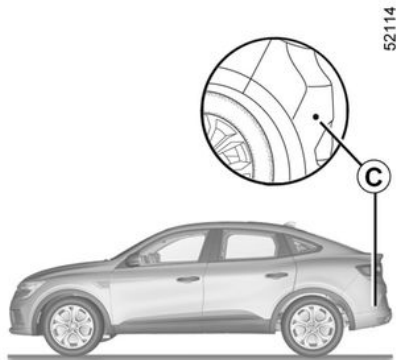

Pazite, da območje **C** v bližini radarjev na vsaki strani zadnjega odbijača ni prekrito (z umazanijo, blatom, snegom itd.).

Če je radar zakrit, se na instrumentni plošči prikaže sporočilo "Stranski radarji brez vidljivosti". Očistite območje kjer so nameščeni senzorji.

Smerokaz 6

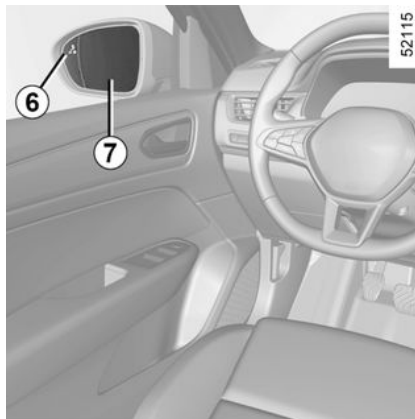

Opozorilna lučka **6** je nameščena na obeh stranskih vzvratnih ogledalih **7**.

Opomba: redno čistite vzvratna ogledala **7**, da bosta opozorilni lučki **6** dobro vidni.

Delovanje

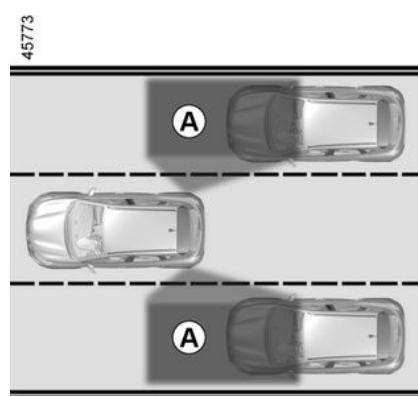

Funkcija vas opozarja, ko je hitrost vozila večja od približno 15 km/h:

- Če je drugo vozilo v območju mrtvega kota **A** in se premika v isti smeri kot vaše vozilo.
- Ko se od zadaj po vzporednem voznem pasu hitro približuje vozilo v območju zaznavanja **B**.

Če prehitite drugo vozilo, opozorilna lučka **6** zasveti samo, če prehiteno vozilo predolgo ostane v mrtvem kotu vašega vozila **A**.

DODATNE FUNKCIJE ZA POMOČ PRI VOŽNJI

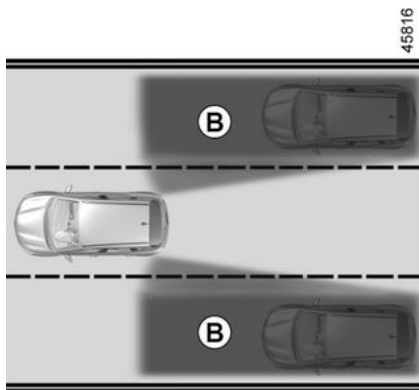

Funkcija voznika ne opozori, če se druga vozila ne premikajo.

Prikazovalnik D

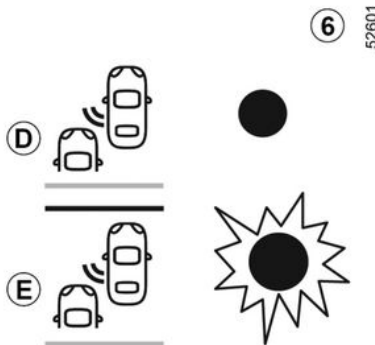

Prvo opozorilo: **smernik ni vklopljen**, opozorilna lučka **6** nakazuje, da je v območju mrtvega kota zaznano vozilo in/ali da se po vzporednem voznem pasu hitro približuje vozilo z zadnje strani.



Ob zagonu motorja sistem uporabi zadnje shranjeno stanje pred izključitvijo kontakta.

Prikaži E

Smernik je vklopljen, opozorilna lučka **6** utripa, ko funkcija zazna vozilo v

območju opozorila mrtvega kota in/ali ko se vozilo hitro približuje z bočne strani, na strani na katero boste obrnili volan. Če izklopite smerokaz, se indikator vrne na izhodiščno opozorilo (prikazovalnik **D**).

Razmere, v katerih sistem ne deluje:

- med vožnjo po cesti z ostrimi zavoji;
- pri vzvratni vožnji.

Če je vozilo opremljeno z vlečno kljuko, ki jo sistem zazna, se na instrumentni plošči prikaže sporočilo "Prilolica: opozorilo za mrtvi kot je izklopljeno", ki vas obvešča, da funkcija ne deluje. Svetujemo vam, da se pri izbiri opreme, ki je najprimernejša za vaše vozilo, obrnete na predstavnika pooblaščenega servisne mreže za vaše vozilo.

Motnje delovanja

Če sistem zazna napako, se na instrumentni plošči prikaže sporočilo "Preverite bočne radarje". Obrnite se na predstavnika pooblaščenega servisne mreže.

DODATNE FUNKCIJE ZA POMOČ PRI VOŽNJI



Zaradi prisotnosti tipal za odbijačem se svetuje, da se kakršen koli poseg na odbijaču (popravilo, zamenjava, barvanje itd.) zaupa usposobljenemu strokovnjaku.



– Sposobnost zaznavanja sistema je nastavljena na širino standardnega voznega pasu. Če vozite po širokih voznih pasovih, sistem morda ne bo zaznal vozila v mrtvem kotu.

– Sistem se lahko za trenutek prekine, če je izpostavljen zelo slabim vremenskim razmeram (močnemu dežju, snegu itd.). Bodite pozorni na prometne razmere.

Obstaja nevarnost nesreče.



Ta funkcija predstavlja dodatno pomoč pri vožnji. Ta funkcija v nobenem primeru ne nadomešča pazljivosti in odgovornosti voznika, ki mora ves čas ohranjati nadzor nad vozilom. Voznik mora vedno prilagoditi hitrost prometnim razmeram ne glede na navodila sistema. Sistema v nobenem primeru ni mogoče enačiti s tipalom za ovire ali sistemom proti trčenju.

Posegi/popravila sistema

– V primeru trčenja se poravnava radarja lahko spremeni, kar vpliva na njegovo delovanje. Izklopite funkcijo in se obrnite na predstavnika pooblaščenega servisne mreže.

– Vse posege v območju radarjev (popravila, zamenjave itd.) mora izvesti usposobljeni strokovnjak.

Samo predstavnik servisne mreže vozila je usposobljen za posege v sistem.

Motnje sistema

Nekatere razmere lahko motijo ali poslabšajo delovanje sistema, kot so:

- kompleksno okolje (kovinski mostovi, tuneli, ceste z ovirami na robu itd.);
- slabe vremenske razmere (sneg, toča, poledica itd.);

Tveganje lažnih alarmov ali odsotnosti opozoril

Če se sistem obnaša neobičajno, ga izklopite in se posvetujte s predstavnikom pooblaščenega servisne mreže vozila.

DODATNE FUNKCIJE ZA POMOČ PRI VOŽNJI



Omejitve delovanja sistema

- Za zagotovitev dobrega delovanja sistema mora biti območje radarja čisto in se ga ne sme spreminjati.
- Sistem morda ne bo zaznal manjših predmetov, ki se premikajo v bližini vozila (motorji, kolesa, pešci itd.).
- Pri zavijanju lahko radarji začasno prenehajo zaznavati vozila na vzporednih voznih pasovih.
- Funkcija vas lahko opozori z zamudo, če se vam z zadnje strani vzporedno približujeta dve vozili, ki vozita na vzporednih voznih pasovih (npr. vožnja po cesti s 3 pasovi), ki vozita s precej višjo hitrostjo od vas.
- Sistem vas morda ne bo opozoril, ko druga vozila vozijo s precej drugačno hitrostjo.
- Če vozilo prehiteva dolgo vozilo (npr. težko tovorno vozilo, ki vozilo prehiteva s podobno hitrostjo), lahko sistem prekine opozorilo pred koncem manevra.

- Vozilo vozi po ovinkasti cesti.

Izklop funkcije

Funkcijo morate onemogočiti, če:

- območje radarja je poškodovano (zadnji odbijač);
- vozilo je opremljeno z vlečno kljuko, ki je sistem ne prepozna.

Opozorilo za varnostno razdaljo

56498

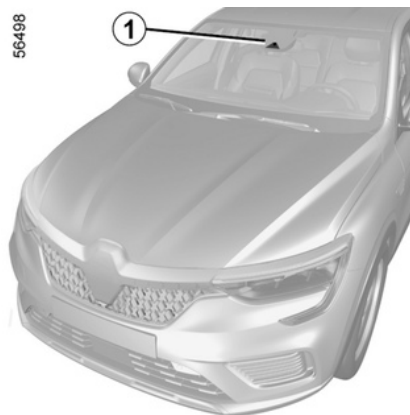

Ta funkcija uporablja informacije kamere **1** ter obvešča voznika o časovnem presledku med njegovim vozilom in vozilom spredaj, da lahko voz-

nik ohranja ustrezno varnostno razdaljo med obema voziloma.

Opomba: poskrbite, da vetrobransko steklo ni zakrito (z umazanijo, blatom, snegom, zaradi kondenzacije itd.).

Funkcija je vklopljena, ko vozilo vozi s hitrostjo med približno 30 in 200 km/h.



Ta funkcija predstavlja dodatno pomoč pri vožnji. Ta funkcija v nobenem primeru ne nadomešča pazljivosti in odgovornosti voznika, ki mora ves čas ohranjati nadzor nad vozilom.

DODATNE FUNKCIJE ZA POMOČ PRI VOŽNJI

Vklop/izklop funkcije

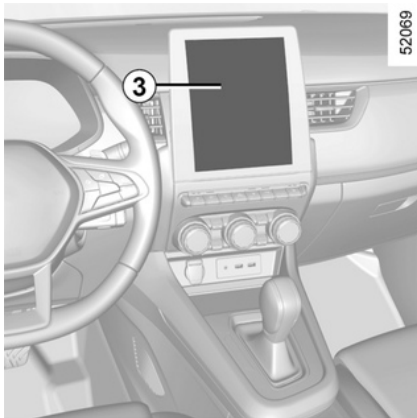

Vozila, opremljena z zaslonom multimedijskega sistema 3

Za vklop ali izklop funkcije glejte navodila za multimedijsko opremo.

Izberite možnost "ON" ali "OFF".



Ob vsakem zagonu vozila se funkcija vklopi v načinu, ki je bil v uporabi ob zadnji zaustavitvi.

Delovanje

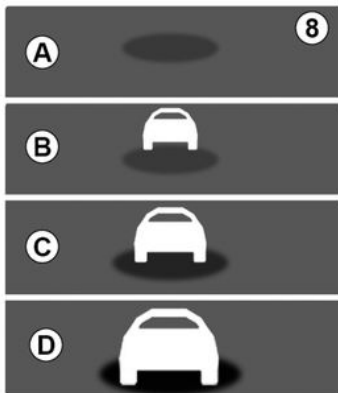

Ko je funkcija vklopljena, se na instrumentni plošči **8** prikaže indikator in opozori voznika na razdaljo med njegovim vozilom in vozilom spredaj.

- **A** (sivo): funkcija ne deluje;
- **A** (zeleno): zaznano ni nobeno vozilo;
- **B** (zeleno): časovni interval znaša približno 2 sekundi ali več (razdalja med voziloma je prilagojena vaši hitrosti);
- **C** (oranžno): časovni interval znaša od približno 1 do 2 sekundi (nezadostna razdalja med voziloma);
- **D** (rdeče): časovni interval znaša 1 sekundo ali manj (skrajno nezadostna razdalja med voziloma).

Če je časovni interval med voziloma krajše od približno 0,5 sekunde, bosta indikator **8** in zaslon **D** prikazana rdeča na instrumentni plošči.

V nekaterih okoliščinah časovni interval ne more biti prikazan:

- pri zavijanju;
- pri zamenjavi voznega pasu;
- če je vozilo pred vami dovolj daleč ali zunaj dosega kamere.

DODATNE FUNKCIJE ZA POMOČ PRI VOŽNJI



Vrednost je prikazana informativno: sistem ne izvede nobenega ukrepa na vozilu.

Ta funkcija ni namenjena za uporabo v mestnem okolju ali pri dinamični vožnji (ovinki, pospeševanje, nenadno zaviranje ...), ampak v enakomernih razmerah vožnje.

Funkcija ne deluje na zavorni sistem.

Za pravilno delovanje sistema mora območje, kjer je nameščena kamera, biti čisto in se ga ne sme spreminjati ali posegati vanj.

Vse posege v območje kamere (popravila, zamenjave, spreminjanje vetrobranskega stekla itd.) mora izvesti usposobljeno osebje.



Ta funkcija predstavlja dodatno pomoč pri vožnji. Ta funkcija v nobenem primeru ne nadomešča pazljivosti in odgovornosti voznika, ki mora ves čas ohranяти nadzor nad vozilom.

Posegi/popravila sistema

– V primeru trčenja se poravnava kamere lahko spremeni in to lahko vpliva na njeno delovanje. Izklopite funkcijo in se obrnite na predstavnika pooblaščenih servisne mreže.

– Vse posege v območje kamere (zamenjave, popravila, spreminjanje vetrobranskega stekla itd.) mora izvesti usposobljeno osebje.

Samo predstavnik servisne mreže vozila je usposobljen za posege v sistem.

Motnje sistema

- zakrito vetrobransko steklo (z umazanijo, ledom, snegom, kondenzacijo itd.);
- kompleksna okolja (kovinski most, tunnel itd.);

- slabe vremenske razmere (sneg, toča, poledica itd.);
- slaba vidljivost (tema, megla itd.);
- majhen kontrast med vozilom spredaj in okolico (npr. belo vozilo v zasneženem območju ipd.);
- zaslepljenost (slepeči sončni žarki, žarometi nasproti vozečih vozil itd.);
- cesta je ozka in ovinkasta (ostri zavoji ipd.)

Tveganje napačnih lažnih alarmov.

DODATNE FUNKCIJE ZA POMOČ PRI VOŽNJI

Aktivno zaviranje v sili

56488

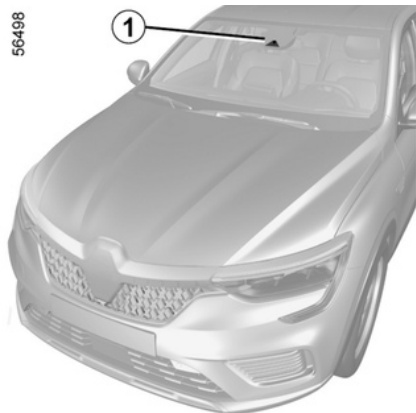

Sistem z informacijami, ki jih prejme prek radarja **1**, lahko izračuna razdaljo od spredaj vozečega vozila ter pešcev in kolesarjev v okolici.

Sistem opozori voznika, če obstaja nevarnost čelnega trčenja, da omogoči ustrezno manevriranje v sili (pritisek zavornega pedala in/ali vrtenje volana).

Odvisno od odzivnosti voznika lahko sistem pomaga pri zaviranju, da se zmanjšajo poškodbe ali prepreči trk.

Opomba: pazite, da vetrobransko steklo ni prekrito (z umazanijo, blatom, snegom, zaradi kondenzacije, registrske tablice itd.).

Lokacija kamere 1

Prepričajte se, da vetrobransko steklo ni zakrito (umazanija, sneg, zarostitev itd.).



Ta sistem lahko izvede maksimalno zaviranje vozila, da se vozilo popolnoma zaustavi, če je to potrebno.

Zaradi varnostnih razlogov bodite med vožnjo z vozilom vedno pripeti z varnostnim pasom, tvor pa naj bo naložen tako, da se noben element ne more premakniti in poškodovati potnikov.



Ta funkcija predstavlja dodatno pomoč pri vožnji. Ta funkcija v nobenem primeru ne nadomešča pazljivosti in odgovornosti voznika, ki mora ves čas ohranjati nadzor nad vozilom.

Delovanje

Zaznavanje vozil

Pri vožnji sistem v primeru nevarnosti trka v vozilo spredaj izvede naslednje:

– opozori na nevarnost trka:

ko je hitrost vozila med približno 7 km/h in 170 km/h, se na instrumentni plošči **3** prikaže sporočilo "Zavirajte" v rdeči barvi in spremlja ga zvočno opozorilo.

Če voznik pritisne zavorni pedal in sistem še vedno zazna nevarnost trčenja, poveča moč zaviranja.

– sproži se lahko zaviranje:

ko se vozilo premika počasneje kot 120 km/h, če se voznik ne odzove na opozorilo in je trčenje neizbežno.

56519



DODATNE FUNKCIJE ZA POMOČ PRI VOŽNJI

Če se vozilo zaustavi zaradi aktivnega zaviranja v sili, mora voznik vozilo zadržati na mestu tako, da pritiska zavorni pedal.

Opomba: Če voznik upravlja vozilo (z volanom, pedali itd.), lahko sistem zakasni nekatere postopke ali jih ne vklopi.

Posebnosti opozoril

Odvisno od hitrosti vožnje se lahko opozorilo in zaviranje vklopita hkrati.

Posebnosti zaustavljenih vozil

Stoječa vozila so zaznana, ko vozite s hitrostjo med približno 7 km/h in 80 km/h. Sistem ni vklopljen in ne oddaja opozoril za stoječa vozila, ko presežete hitrost približno 80 km/h.



V primeru manevriranja v sili lahko vedno prenehate zavirati tako, da:

- pritisnete pedal plina;
- ali
- zasukate volan, da bi se izognili trku.

Zaznavanje pešcev in kolesarjev
(odvisno od vozila)

Če se pri vožnji s hitrostjo med 7 km/h in 80 km/h pojavi nevarnost trka s kolesarjem ali pešcem, sistem:

- opozori na nevarnost trčenja:

- na instrumentni plošči **3** se prikaže sporočilo "Zavirajte" v rdeči barvi, ki ga spremlja zvočni signal.

Če voznik pritisne zavorni pedal in sistem še vedno zazna nevarnost trčenja, poveča moč zaviranja.

- sproži se lahko zaviranje:

če se voznik po opozorilu ne odzove in je trčenje neizbežno.



Če se vozilo zaustavi zaradi aktivnega zaviranja v sili, mora voznik vozilo zadržati na mestu tako, da pritiska zavorni pedal.

Opomba: Če voznik upravlja vozilo (z volanom, pedali itd.), lahko sistem zakasni nekatere postopke ali jih ne vklopi.

Posebnosti opozoril

Odvisno od hitrosti vožnje se lahko opozorilo in zaviranje vklopita hkrati.



V primeru manevriranja v sili lahko vedno prenehate zavirati tako, da:

- pritisnete pedal plina;
- ali
- zasukate volan, da bi se izognili trku.

Zaznavanje vozila

Zaznavanje vozil, ki vozijo po istem voznem pasu

Sistem zazna nevarnost trčenja z vozilom pred vami na istem voznem pasu, kadar:

- vaše vozilo vozi s hitrostjo med približno 8 km/h in 180 km/h.

Zaznavanje prihajajočih vozil v okviru manevriranja za spremembo smeri

DODATNE FUNKCIJE ZA POMOČ PRI VOŽNJI

3

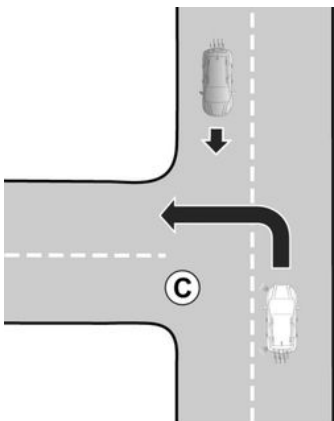

Ko želite spremeniti smer (npr. **C**), sistem zazna nasproti vozeča vozila v naslednjih primerih:

- vozilo se pelje s hitrostjo približno med 8 km/h in 20 km/h;
- vklopili ste smerni kazalec.

Zaznavanje vozil, ki vozni pas prečkajo pravokotno

Sistem zazna vozila, ki vozni pas prečkajo pravokotno, ko:

- vaše vozilo vozi s hitrostjo med približno 20 km/h in 60 km/h.

Zaznavanje vozil, ustavljenih na voznem pasu

Sistem zazna mirujoča vozila, ko:

- vaše vozilo vozi s hitrostjo med približno 8 km/h in 80 km/h.

53577

Vklop, izklop sistema

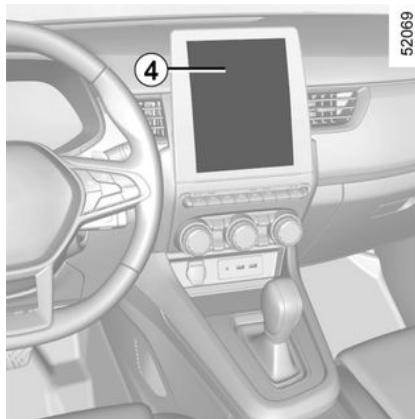

Za vozila z multimedijским zaslonom 4

Za vklop ali izklop funkcije glejte navodila za multimedijško opremo.

Izberite možnost "ON" ali "OFF".

Vklop in izklop opozoril z gumbom "My Safety"

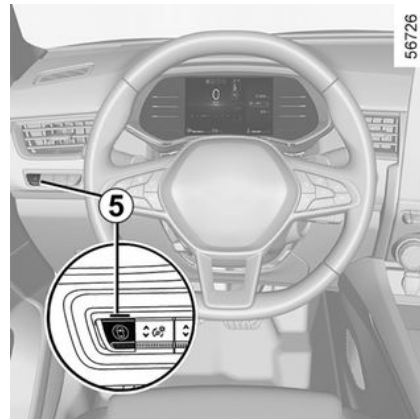

Opozorila lahko izklopite ali vklopite z načinom "Perso" v funkciji "My Safety".

Če so bila opozorila že izklopljena v načinu »Perso«:

- **za izklop opozoril** dvakrat pritisnite gumb **5**;
- **za ponoven vklop varnostnih opozoril** enkrat pritisnite gumb **5**.



Sistem se ponovno vključi vsakič, ko se vključi kontakt pri vozilu.

DODATNE FUNKCIJE ZA POMOČ PRI VOŽNJI

Začasno ni na voljo

Če sistem zazna začasno okvaro, na instrumentni plošči zasveti opozoril-

na lučka , pri nekaterih vozilih

pa opozorilna lučka .

Možni vzroki so:



- sistem je začasno blokiran (blesčanje zaradi sonca, zasenčene luči, slabe vremenske razmere itd.). Sistem bo ponovno deloval, ko se izboljšajo pogoji vidljivosti;
- sistem je začasno prekinjen (na primer: vetrobransko steklo je prekrito z umazanijo, blatom, snegom, zaradi kondenzacije itd.). V tem primeru parkirajte vozilo in ugasnite motor. Očistite vetrobransko steklo. Ko ponovno zaženete motor, opozorilna lučka ugasne in sporočilo izgine.

Če se to ne zgodi, je lahko vzrok za okvaro drug; obrnite se na pooblaščenega predstavnika servisne mreže.

Motnje delovanja

Če sistem zazna napako v delovanju, na instrumentni plošči zasvetita luč-

ki  in , pri nekaterih vo-

zilih pa lučka  in . Obrnite se na predstavnika pooblaščenega servisne mreže.



Aktivno zaviranje v sili

Ta funkcija predstavlja dodatno pomoč pri vožnji. Ta funkcija v nobenem primeru ne nadomešča pazljivosti in odgovornosti voznika, ki mora ves čas ohranjati nadzor nad vozilom. Sprožitev te funkcije je zapozneta ali preprečena, ko sistem zazna jasne znake, da voznik upravlja vozilo (premikanje volana, pritiskanje pedal itd.).

Sistem se ne more vključiti:

- ko je ročica menjalnika v nevtralnem položaju ali pedal sklopke pritisnjen približno 10 sekund;
- ko je vključena parkirna zavora;
- ko se zažene sistem za nadzor stabilnosti vozila (ESC).

Posegi/popravila sistema

- V primeru trčenja se lahko popravi radarja in/ali kamere spremeni, kar lahko vpliva na njuno delovanje. Izklopite funkcijo in se obrnite na predstavnika pooblaščenega servisne mreže.

DODATNE FUNKCIJE ZA POMOČ PRI VOŽNJI

– Vse posege v območju radarja in/ali kamere (popravila, zamenjave, spreminjanje vetrobranskega stekla itd.) mora izvesti usposobljeni strokovnjak.

Samo predstavnik servisne mreže vozila je usposobljen za posege v sistem.



Motnje sistema

Nekatere razmere lahko motijo ali poslabšajo delovanje sistema, kot

so:

- kompleksna okolja (kovinski most, tunnel itd.);
- slabe vremenske razmere (sneg, toča, poledica itd.);
- je vidljivost slaba (tema, megla itd.);
- majhen kontrast med predmetom (vozilo, pešec itd.) in njegovo okolico (npr. pešec, oblečen v belo, v zasneženem območju ipd.);
- zaslepljenost (slepeči sončni žarki, žarometi nasproti vozečih vozil itd.);
- vetrobransko steklo je zakrito (z umazanijo, ledom, snegom, zaradi kondenzacije itd.);
- ...

V teh razmerah se sistem morda ne bo odzval ali bo nehote zaviral.

Omejitve delovanja sistema

– Sistem ob vsakem zagonu vozila izvede kalibriranje glede na okolico vozila in je lahko morda neaktiven približno dve do pet minut;

– Vozilo, ki vozi v nasprotno smer, ne sproži nobenega opozorila ali spremembe delovanja sistema;

– Območji, kjer sta nameščena radar in kamera, morata ostati čisti in vanju ni dovoljeno posegati, da se zagotovi primerno delovanje sistema;

– sistem se na manjša vozila, kot so motorna kolesa, lahko odzove manj učinkovito kot na druga vozila;

– sistem morda ne bo deloval ustrezno, če je cestišče spolzko (dež, sneg, poledica itd.);

– za zagotavljanje pravilnega delovanja mora sistem zaznati celoten obris pešca. Tako sistem ne more zaznati:

- pešcev v temi ali pri šibki svetlobi;
- pešcev, ki so le delno vidni;
- pešcev, ki so manjši od 80 cm;

DODATNE FUNKCIJE ZA POMOČ PRI VOŽNJI

- pešcev, ki nosijo velike predmete;
- ...

V teh razmerah se sistem mor-
da ne bo odzval ali bo nehote
zaviral.



Izklop funkcije

Funkcijo morate one-
mogočiti, če:

- je območje kamere poškodovano (na strani vetrobranskega stekla ali na strani notranjega vzvratnega ogledala);
- poteka vleka vozila (zaradi okvare);
- vetrobransko steklo je počeno ali poškodovano (ne izvajajte popravil vetrobranskega stekla na tem območju; zamenja naj ga predstavnik pooblaščne servisne mreže za vaše vozilo);
- ne vozite po asfaltirani cesti.

Če se sistem obnaša neobičajno, ga izklopite in se posvetujte s predstavnikom pooblaščne servisne mreže vozila.

Ustavitev funkcije

aktivno zaviranje lahko kadar koli prekinete s kratkim pritiskom pedala za plin ali zasukom volana pri izogibanju trku.

Opozorilo za voznikovo budnost

Opozorilo za voznikovo budnost je funkcija, ki analizira vedenje voznika (način vožnje, krmiljenje vozila itd.) in ga opozori, če obstaja nevarnost utrujenosti ali zmanjšane pozornosti.

Upošteva kazalnike, kot so:

- premikanje volana;
- voznikova uporaba drugih sistemov (smerokazi, pranje vetrobranskega stekla itd.).



Predstavlja dodatno pomoč pri vožnji v primeru nevarnosti utrujenosti. Funkcija na vozilu

ne deluje. Funkcija ne more v nobenem primeru nadomestiti voznikove odgovornosti med vožnjo.

Voznik mora vedno prilagoditi vožnjo glede na svojo pozornost, ne glede na navodila sistema.

DODATNE FUNKCIJE ZA POMOČ PRI VOŽNJI

Aktiviranje/deaktivacija opozorila



Iz varnostnih razlogov vam svetujemo, da vse te nastavitve opravite, ko vozilo stoji.



Opozorila se glede na vozilo in glede na čas po zadnji zaustavitvi motorja ponovno vklopijo:

- ob odklepanju vozila;
- ali
- ob odpiranju vrat;
- ali
- ob vnovičnem zagonu motorja.



Ko so opozorila izklopljena, sistem še naprej ocenjuje voznikovo stanje utrujenosti.

Vklop in izklop opozoril prek zaslona multimedijskega sistema 7

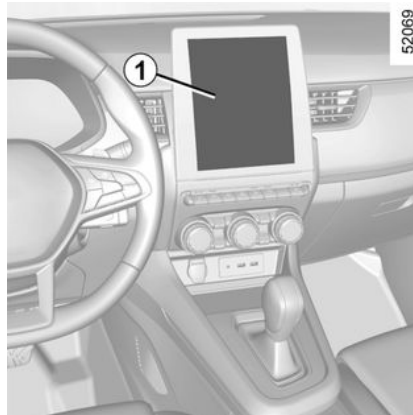

Za vklop ali izklop opozoril glejte navodila za multimedijski sistem. Izberite »**VKLOP**« ali »**IZKLOP**«.

Vklop in izklop opozoril z gumbom "My Safety"

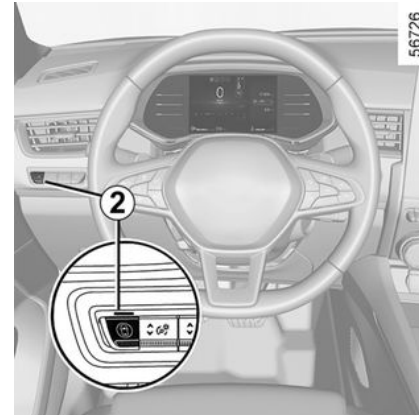

Opozorila lahko izklopite ali vklopite z načinom "Perso" v funkciji "My Safety".

Če so bila opozorila že izklopljena v načinu »Perso«:

- **za izklop opozoril** dvakrat pritisnite gumb **2**;
- **za vnovičen vklop opozoril** enkrat pritisnite gumb **2**.

Delovanje

Funkcija je pripravljena na opozarjanje, če:

- je od zadnjega postanka vozila preteklo nekaj minut;

DODATNE FUNKCIJE ZA POMOČ PRI VOŽNJI

– je hitrost vozila večja od približno 70 km/h;

Sistem ocenjuje ponavljajoče se znake utrujenosti pri vozniku za volanom.

Če obstaja tveganje za utrujenost, se na instrumentni plošči prikaže sporočilo "Opozorilo ob zaznavi zmanjšane pozornosti: vzemite si odmor", ki ga spremlja pisk.



Opozorilo izbrišete tako, da pritisnete gumb OK **3** na volanu. Svetujemo vam, da se čim prej ustavite za premor.

Po izbrisu sporočila sistem nadaljuje spremljanje budnosti in po potrebi izda novo opozorilo.

i Opozorilo za voznikovo budnost neprestano spremlja pozornost voznika in lahko na poti poda več opozoril. Sistem se ponastavi ob vsakem zagonu motorja.

i Opozorila lahko deaktivirate. V tem primeru sistem še naprej ocenjuje voznikovo stanje utrujenosti. Opozorila se samodejno ponovno aktivirajo z vsakim novim potovanjem.

Po izbrisu sporočila sistem nadaljuje spremljanje budnosti in po potrebi izda novo opozorilo.

Omejitve delovanja sistema

Nekatere razmere lahko motijo ali poslabšajo delovanje sistema, na primer:

- določeni načini vožnje (nepravilna vožnja itd.);
- vožnja po cesti v slabem stanju;
- močan bočni veter;
- ura je napačno konfigurirana (odvisno od vozila);

- ovinkaste ceste;
- vleka priklopnika.

Motnje delovanja

Če sistem zazna napako, se na instrumentni plošči prikaže sporočilo "Preverite opozorilo za zaznavanje utrujenosti" in opozorilna lučka



Sistem naj pregleda pooblaščen predstavnik znamke vašega vozila.

Zaznavanje prometnih znakov

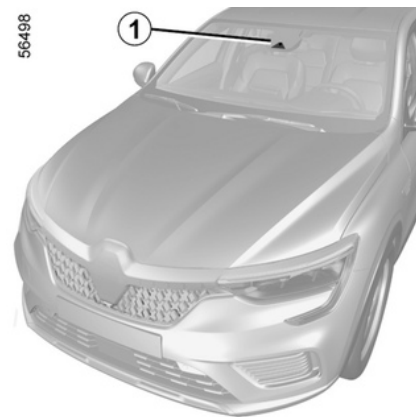

Sistem prikaže omejitve hitrosti na instrumentni plošči glede na prometne znake, ki jih zazna ob robu ceste.

DODATNE FUNKCIJE ZA POMOČ PRI VOŽNJI

Uporablja večinoma podatke, ki jih zajema kamera **1**, nameščena na vetrobranskem steklu za vzvratnim ogledalom.

Glede na državo sistem uporablja tudi podatke iz naročnine na zemljevid, s katerimi si razloži določene znake (vhod v mesto itd.).

Znak, prikazan na instrumentni plošči, se spremeni, ko sistem zazna prometni znak.

Ko je vklopljen omejevalnik ali regulator hitrosti, lahko prilagodite nastavljeno omejeno hitrost na omejitve hitrosti, ki jo sistem prikaže na instrumentni plošči. (➔ 201, ➔ 204)

Če je omejitev hitrosti presežena, se prometni znak, prikazan na instrumentni plošči, spremeni tako, da obvesti voznika.

Lokacija kamere 1

Prepričajte se, da na vetrobranskem steklu ni ovir (umazanija, blato, sneg, zarositev itd.).

Posebnosti

Za vozila z naročnino na zemljevid:

– če z vozilom potujete v državi, v kateri se hitrost meri z drugačnimi merkimi enotami od tistih, ki jih uporablja vozilo, sistem prikaže znak za omejitev hitrosti v enoti države in

preračunano omejitev hitrosti v enoti instrumentne plošče vozila;
– v državah, kjer na nekaterih cestah velja strožja omejitev hitrosti ob dežju, lahko sistem spremeni zaznano omejitev hitrosti po nekaj sekundah od vklopa brisalcev vetrobranskega stekla.

Pri vozilih brez naročnine na zemljevid: med vožnjo v državi, kjer se enote za hitrost razlikujejo od enot vaše ga vozila, lahko ročno izberete enoto, ki bo prikazana na instrumentni plošči (npr. spremenite enoto iz milj v kilometre), da prikazete točne informacije. ➔ 100

Opomba: sistem ne upošteva izjemnih omejitev, kot na primer v času povečane onesnaženosti zraka.

Vklop/izklop sistema

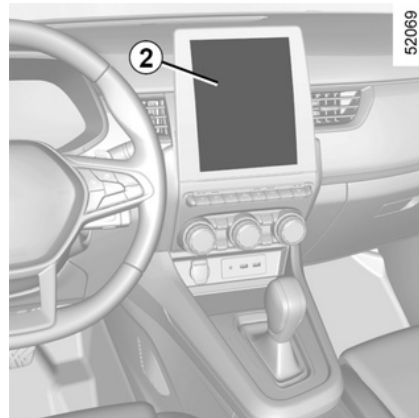

Vozila, opremljena z zaslonom multimedijskega sistema 2

Za vklop ali izklop funkcije glejte navodila za multimedijsko opremo.

Izberite možnost "ON" ali "OFF".



Iz varnostnih razlogov vam svetujemo, da vse te nastavitve opravite, ko vozilo stoji.

DODATNE FUNKCIJE ZA POMOČ PRI VOŽNJI



Zvočno opozorilo se glede na vozilo in glede na čas po zadnji zaustavitvi motorja ponovno vklopijo:

- ob odklepanju vozila;
- ali
- ob odpiranju vrat;
- ali
- ob vnovičnem zagonu motorja.



Vklop in izklop zvočnih opozoril o prehitri vožnji z gumbom "Moja varnost" 3

Zvočno opozorilo lahko izklopite ali vklopite z načinom "Perso" v funkciji. ➔ 165

Če je bilo zvočno opozorilo že izklopljeno v načinu "Perso":

- **za izklop zvočnega opozorila** dvakrat zaporedoma pritisnite gumb **3**. Kontrolna lučka na gumbu **3** ugasne;
- **za ponoven vklop zvočnega opozorila** enkrat pritisnite gumb **3**. Prižge se kontrolna lučka na gumbu **3**.

Delovanje

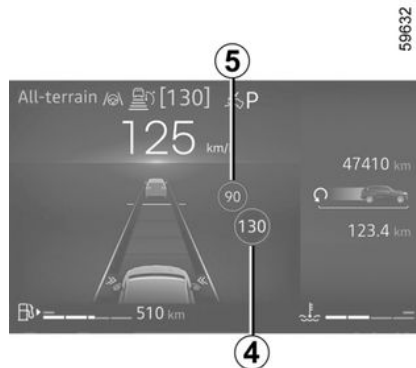

Opozorilne lučke

Funkcija prikaže naslednje opozorilne lučke:

4 Prometni znaki za omejitev hitrosti

5 Dodatni prometni znaki (začetek ali konec območja "Prepovedano prehitvanje", omejitev hitrosti zaradi spolzkega cestišča, omejitev hitrosti v primeru vleke počitniške prikolice, omejitev hitrosti z določenim trajanjem itd.)

Če je omejena hitrost prekoračena, začne utripati krog okoli plošče (opozorilna lučka **4**), spremlja zvočni signal, ki opozori voznika.

DODATNE FUNKCIJE ZA POMOČ PRI VOŽNJI



Naročnina na zemljevid

Zaznavanje prometnih znakov je povezano z naročnino na zemljevid.

Glede na opremo je treba zemljevide redno posodobljati. Če zemljevidi niso posodobljeni, sistem deluje slabše (nepravilna omejitev hitrosti itd.)

Opomba: če zemljevid za državo ni na voljo, se na zaslonu multimedijskega sistema prikaže sporočilo za obveščanje in prenos informacij o zemljevidu za državo.

Za upravljanje naročnine glejte navodila za multimedijsko opremo.

Če naročnina ni sklenjena, bo sistem omejen na upoštevanje prometnih znakov za omejitev hitrosti, ko jih zazna kamera. Sistem ne bo več upošteval informacij povezanih z zemljevidi. To lahko vpliva na razpoložljivost omejevanja hitrosti.

Spreminjanje omejene hitrosti

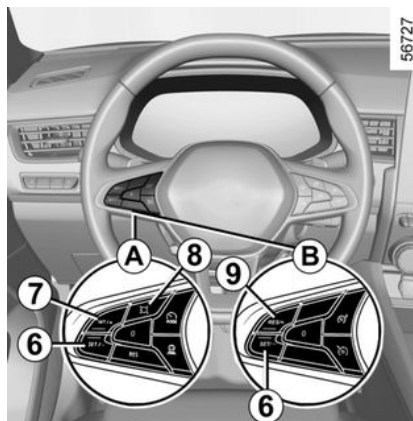

Glede na vozilo imate stikalo **A** ali **B**.

Če se nastavljen omejena hitrost razlikuje od zaznane hitrosti, držite pritisnjena enega od naslednjih gumbov:

- **7** (SET/+) ali **9** (RES/+), da povečate nastavljen hitrost do zaznane hitrosti;
- **6** (SET/-), da zmanjšate nastavljen hitrost do zaznane hitrosti.

Odstopanje od omejene hitrosti ali potovalne hitrosti

Za prilagoditev nastavitve omejevalnika hitrosti, regulatorja ali prilagodljivega regulatorja hitrosti za-

znani omejitvi hitrosti pritisnite gumb **B**.

Začasna nerazpoložljivost

Če sistem ni na voljo zaradi razlogov, povezanih s kamero ali podatki zemljevida, se na instrumentni plošči

prikaže simbol , ali odvisno od

vozila, simbol . Če težave ne morete odpraviti, se posvetujte s predstavnikom servisne mreže za vaše vozilo.

Sistem ne more zaznati omejitve hitrosti, če:

- vetrobransko steklo ni čisto;
- je kamera preveč obsijana s soncem;
- je vidljivost nezadostna (megla itd.);
- znaki so nečitljivi (sneg ...) ali prekriti (zakriva jih drugo vozilo ali drevesa);
- podatki zemljevida niso posodobljeni.

DODATNE FUNKCIJE ZA POMOČ PRI VOŽNJI



ko je sprednja kamera zakrita, se na instrumentni plošči prikaže sporočilo "Sprednja kamera brez vidljivosti". Očistite območje vetrobranskega stekla pred kamero.

Motnje delovanja

Če sistem zazna motnjo delovanja, se na instrumentni plošči prikaže



ali glede na vozilo simbol



Ta funkcija predstavlja dodatno pomoč pri vožnji. Ta funkcija v nobenem primeru ne nadomešča pazljivosti in odgovornosti voznika, ki mora ves čas ohranjati nadzor nad vozilom. Voznik mora vedno prilagoditi hitrost prometnim razmeram ne glede na navodila sistema. Sistem zazna znake za omejitve hitrosti in ne zazna drugih znakov (npr. vstop/izstop v/iz urbanih območij itd.). Sistem morda ne bo zaznal vseh znakov za omejitve hitrosti ali pa jih bo napačno interpretiral. Voznik ne sme prezreti znakov, ki jih sistem ne zaznava, in mora najprej upoštevati prometne znake in cestnoprometne predpise. Ob slabi vidljivosti (megla, sneg, slana ...) sistem ne more obveščati voznika o primerni hitrosti. Voznik mora vedno prilagoditi hitrost prometnim razmeram ne glede na navodila sistema.

Aktivni sistemi za pomoč pri vožnji

"Aktivni sistem za pomoč pri vožnji" je sistem pomoči pri vožnji, zasnovan za uporabo na daljših vožnjah po avtocesti v gostem prometu ali prometnem zamašku.

Ta sistem sestavljata **prilagodljivi regulator hitrosti "Stop and Go"**

➔ **207** in funkcija za poravnavo vožnje na ustreznem voznem pasu.

Sistem omogoča vozniku, da:

- ohrani hitrost vozila na podlagi predhodno shranjene hitrosti;
- prilagodi razdaljo med tem vozilom in vozilom pred njim;
- se vozilo usmeri na sredino voznega pasu;
- hitrost vozila se samodejno ali po potrditvi voznika prilagodi omejitvam hitrosti, ki so prikazane na prometnih znakih (odvisno od vozila).



Pomembno: stopala imejte vedno blizu pedalov in roke na volanu, da lahko v vsakem primeru posredujete.

DODATNE FUNKCIJE ZA POMOČ PRI VOŽNJI

Funkcija prilagodljivega regulatorja hitrosti "Stop and Go"

Na podlagi podatkov kamere vam funkcija prilagodljivega regulatorja hitrosti "Stop and Go" omogoča vzdrževanje izbrane hitrosti, ki se imenuje regulirana hitrost, medtem ko vzdržuje varnostno razdaljo do vozila pred vami na istem voznem pasu.

Če se vozilo pred vami zaustavi, lahko prilagodljivi regulator hitrosti Stop and Go vaše vozilo popolnoma zaustavi, preden ga znova zažene.

Sistem nadzira pospeševanje in zaviranje vašega vozila, pri tem pa uporablja motor in zavorni sistem.

Prilagodljivi regulator hitrosti "Stop and Go" je mogoče aktivirati pri hitrosti od 0 do 160 km/h glede na razmere na cesti (promet, vreme itd.).

Predstavlja ga naslednji simbol



→ 207.

Opomba:

- voznik mora upoštevati omejitve hitrosti in varnostne razdalje v državi, v kateri vozi;
- prilagodljivi regulator hitrosti Stop and Go lahko zavre vozilo do tretjine zavorne zmogljivosti. V nekaterih primerih mora voznik močneje zavirati.



Prilagodljivi regulator hitrosti Stop and Go ne sproži zaustavitve v sili, njegova sposobnost zaviranja pa je omejena.

Funkcija poravnave vožnje na ustreznem voznem pasu

Prek podatkov iz kamere sistem "poravnave vožnje na ustreznem voznem pasu" nadzoruje krmilni sistem, da vozilo usmeri na sredino voznega pasu.

Če razmere to omogočajo, je funkcija na voljo med:

- približno 0 km/h in 160 km/h, če je spredaj vozilo;
- približno 60 in 160 km/h, če spredaj ni vozila.

Funkcija "poravnave vožnje na ustreznem voznem pasu" je funkcija, namenjena udobju. Predstavlja ga

simbol

Opomba: v primeru ostrega zavoja so zmogljivosti stranskega zadrževanja funkcije omejene, zato mora voznik nemudoma prevzeti nadzor nad volanom. Da se zagotovi dobro

delovanje sistema, mora območje, kjer je nameščena kamera, ostati čisto in se ga ne sme spreminjati ali posegati vanj.

Dodatne informacije

Ovisno od vozila lahko funkcijo aktivne pomoči pri vožnji uporabljate z drugimi funkcijami za pomoč pri vožnji.

Upoštevajte, da:

- sistema ni mogoče vklopiti, ko je vklopljena funkcija pomoči pri parkiranju;
- Ko je funkcija poravnave vožnje na sredini voznega pasu v načinu delovanja, se funkcija preprečevanja spremembe voznega pasu začasno prekine, če je vklopljena. Če funkcije "poravnave vožnje na sredini voznega pasu" ne nadzoruje krmilni sistem, se lahko funkcija preprečevanja spremembe voznega pasu znova vklopi, če to dopuščajo razmere.

DODATNE FUNKCIJE ZA POMOČ PRI VOŽNJI

Lokacija komponent

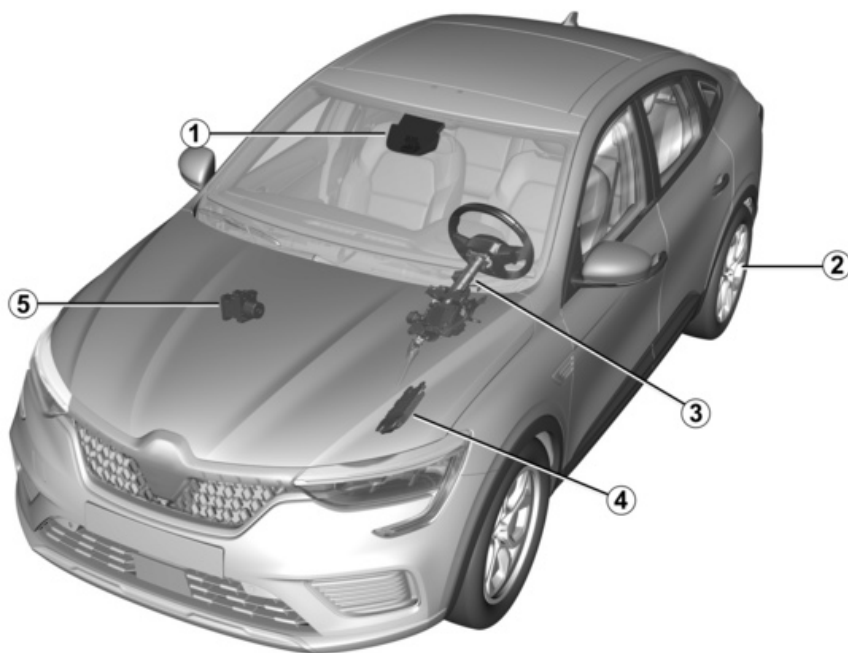

66733

3

DODATNE FUNKCIJE ZA POMOČ PRI VOŽNJI

1 Kamera

Zazna oznake na tleh in položaj vozil na različnih prometnih pasih.

Izmeri razdaljo med tvojim vozilom in vozilom pred njim.

Največji doseg sistema je približno 140 metrov. To se lahko razlikuje glede na razmere na cesti (relief tal, vremenske razmere itd.).

Med drugim upravlja parametre vklopa/izklopa sistema (stanje odpiranje vrat itd.).

Prepričajte se, da na vetrobranskem steklu ni ovir (umazanija, blato, sneg itd.).



Za pravilno delovanje sistema mora območje, kjer je nameščena kamera, biti čisto in ga ni dovoljeno spreminjati ali vanj posegati.

2 Avtomatska parkirna zavora

Zagotovi mirovanje vozila v določenih pogojih.

3 Servovolan

Upravlja sprednji kolesi in posledično vpliva tudi na smer vozila, v skladu s podatki, ki jih posreduje računalnik 1. Omogoča tudi zaznavo vozniških rok na volanu.

4 Računalnik motorja

Nadzoruje ter upravlja motor in pospeševanje.

5 Aktivno upravljanje vozila

Ta sistem računalniku zagotavlja informacije o dinamiki vozila 1 (hitrost, bočni pospeški itd.) in deluje na zavorni sistem, s čimer nadzira zaviranje in zagotovi mirovanje vozila.

DODATNE FUNKCIJE ZA POMOČ PRI VOŽNJI

Nadzorni gumbi in stikala

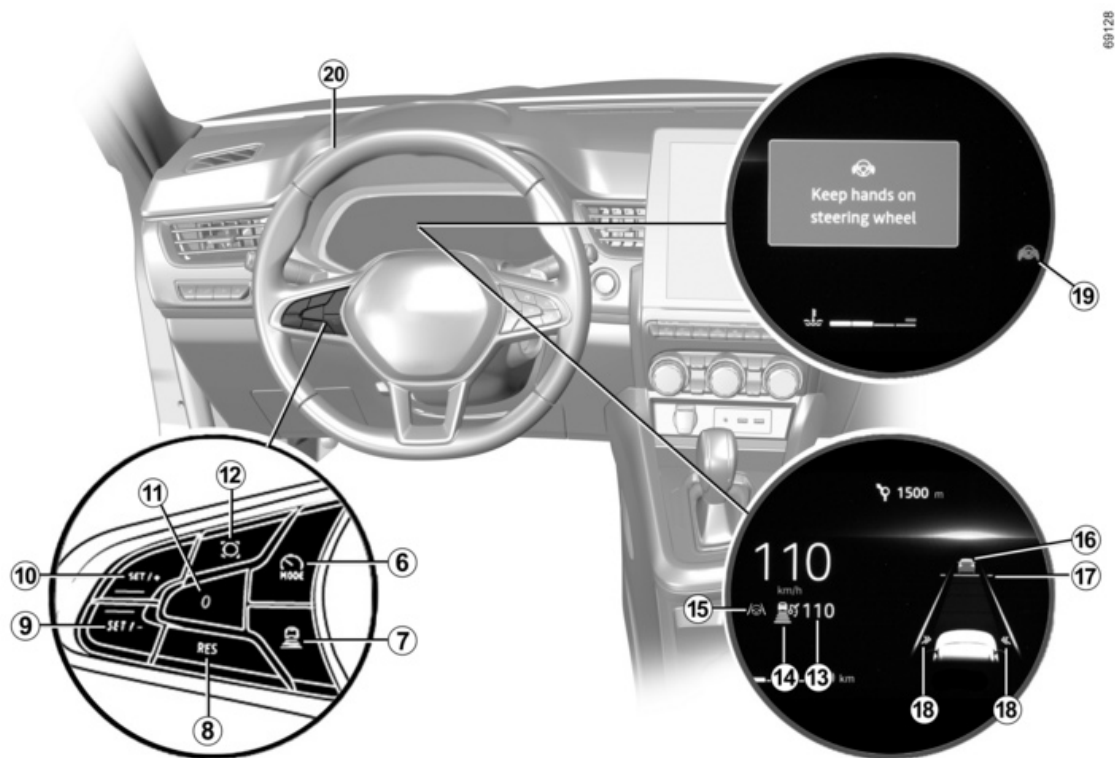

66126

DODATNE FUNKCIJE ZA POMOČ PRI VOŽNJI

Opis stikal

6 Izbere/prekličke izbiro sistemov za pomoč pri vožnji, odvisno od vozila:

- aktivni sistemi za pomoč pri vožnji;
- prilagodljivi regulator hitrosti "Stop and Go";
- omejevalnik hitrosti;
- izklop.

7 Prilagodi sledilne razdalje

8 Priključeno shranjeno regulirano hitrost (RES)

9 Aktivira, zmanjša regulirano hitrost ali shrani trenutno hitrost (SET/-)

10 Aktivira, poveča regulirano hitrost ali shrani trenutno hitrost (SET/+)

11 Vključi stanje pripravljenosti funkcije (s shranitvijo regulirane hitrosti) (0)

12 (Odvisno od vozila) Prilagodi nastavljeno hitrost zaznamim omejitvam hitrosti

Prikazovalnik na instrumentni plošči

13 Shranjena regulirana hitrost

14 Kontrolna lučka funkcije prilagodljivega regulatorja hitrosti "Stop

and Go" 

15 Opozorilna lučka funkcije sistema za poravnavo vožnje na ustreznem

voznem pasu 

16 Vozilo spredaj

17 Shranjena varnostna razdalja.

18 Indikatorji leve in desne črte

19 Kontrolna lučka zaznavanja voz-

nikovih rok na volanu 

20 Volan

Voznik mora roke imeti vedno na volanu. Če uporabljate preveliko silo pri obračanju volana, funkcija sistema za poravnavo vožnje na ustreznem voznem pasu preklopi v stanje pripravljenosti, da lahko voznik prevzame nadzor nad vozilom.

Pod določenimi pogoji (ostri ovinki itd.) se lahko na volanu sprožijo vibracije, ki voznika opozorijo, da mora ponovno prevzeti nadzor nad vozilom.

Če voznik ne upravlja z volanom (roke niso zaznane), je funkcija za poravnavo vožnje na ustreznem voz-

nem pasu po več opozorilih izklopljena.

Aktiviranje in deaktiviranje funkcije aktivne pomoči pri vožnji

Vključitev funkcije

Če želite aktivirati funkcijo, pritisnite gumb **6** tolikokrat, kot je potrebno, da ga aktivirate.

Na instrumentni plošči se prikaže sporočilo "Funkcija vožnje po sredini voznega pasu je na čakanju", prikažejo pa se tudi kontrolna lučka **14**, opozorilna lučka **15** ter indikatorja leve in desne črte **18** sive barve, ki jih spremljajo črtice, ki kažejo, da funkcija regulatorja hitrosti čaka, da bo shranila potovalno hitrost.

Nato pritisnite stikalo **9** (SET/-) ali **10** (SET/+), da vklopite funkcijo "Prilagodljivi regulator hitrosti Stop and Go" in shranite trenutno hitrost.

Ko so izpolnjeni vsi pogoji za vklop, se vklopi funkcija "Aktivni pripomočki za vožnjo", ki jo sestavljata "prilagodljivi regulator hitrost Stop and Go" ter funkcija "Vožnja po sredini voznega pasu".

Na instrumentni plošči so prikazani zelena opozorilna lučka **15** in indikatorja leve in desne črte **18**, ki potrjujejo, da funkcija deluje in vaše vozilo usmerja na sredino voznega pasu.

DODATNE FUNKCIJE ZA POMOČ PRI VOŽNJI

Funkcijo "poravnave vožnje na sredini voznega pasu" lahko kadar koli prekinete z močnim premikom volana. Takoj ko spustite volan, se funkcija "poravnave vožnje na sredini voznega pasu" ponovno vklopi.

 med uporabo funkcije poravnave vožnje na sredini voznega pasu imejte roke ves čas na volanu. Rok ne smete v nobenem primeru dvigniti z volana.

Izklop funkcije

Pritisnite gumb **6**. Funkcija "Vožnja po sredini voznega pasu" se izklopi, funkcija "Prilagodljivi regulator hitrosti Stop and Go" pa preklopi v stanje pripravljenosti s shranjeno trenutno potovalno hitrostjo. Izklop funkcije "Vožnja po sredini voznega pasu" je potrjen tako, da z instrumentne plošče izginejo opozorilna lučka **15** in indikatorja desne in leve črte **18**.

 če je bila funkcija preprečevanja spremembe voznega pasu predhodno vklopljena in to dopuščajo pogoji, se bo samodejno znova vklopila.

 Ko izklopite funkcijo "Aktivni pripomočki za vožnjo", morate pritisniti stikalo **8** (RES), da lahko uporabite funkcijo "Prilagodljivi regulator hitrosti Stop and Go" s shranjeno potovalno hitrostjo.

Funkcija "poravnave vožnje na ustreznem voznem pasu" v stanju pripravljenosti

Funkcija sistema za poravnavo vožnje na ustreznem voznem pasu samodejno preklopi v stanje pripravljenosti v naslednjih primerih:

- sistem ne zazna več črt ali je na vašem voznem pasu zaznana samo ena črta;
- pas je preozek ali preširok;
- sistem ne zazna rok na volanu;
- v določenih voznih razmerah (krožišče, križišče, preoster ovinek itd.);

- je hitrost vozila večja od približno 160 km/h;
- hitrost vozila je manjša od približno 48 km/h, spredaj pa ni vozila;
- vozilo prečka črto;
- sistem je začasno onemogočen (na primer: kamera je prekrita z umazanijo, blatom, snegom, kondenzacijo itd.).

Nekatera dejanja, ki jih izvede voznik, prav tako začasno prekinajo delovanje sistema za poravnavo vožnje na ustreznem voznem pasu:

- vklop smerokazov;
- pri ravnanju z volanom se uporabi preveč sile.

Stanje pripravljenosti funkcije se potrdi z vklopom opozorilne lučke **15**



ter levega in desnega indikatorja **18** v sivi barvi na instrumentni plošči.



Pomembno: stopala imejte vedno blizu pedalov in roke na volanu, da lahko v vsakem primeru posredujete.

Ko so pogoji izpolnjeni, funkcija znova usmeri vozilo na sredino voznega

DODATNE FUNKCIJE ZA POMOČ PRI VOŽNJI

pasu. Opozorilna lučka **15**  ter indikatorja leve in desne črte **18** se prikažejo na instrumentni plošči v zeleni barvi.



Smer vozila lahko kadar koli spremenite z obračanjem volana.

Opozorilo za roke na volanu

Ko funkcija sistema za "poravnavo vožnje na ustreznem voznem pasu" vaših rok ne zazna več na volanu, se sproži več ravni opozoril:

- **po približno 13,5 sekunde** se na instrumentni plošči prikaže sporočilo "Držite roki na volanu" rumene barve;
- **po približno 25,5 sekunde** se na instrumentni plošči prikažeta sporočila "Držite roki na volanu" in opozoril-

na lučka  **19** rdeče barve, ki ju spremlja vse glasnejši zvočni signal;

- **po približno 45,5 sekunde se zvok zvočnega sistema zmanjša, zvočni signal neprestano oddaja zvok, opo-**

zorilna lučka 19  **se izklopi in na instrumentni plošči se prikaže sporočilo "Poravnava vožnje na ustre-**

znem voznem pasu je izklopljena" v rdeči barvi : funkcija sistema za "poravnavo vožnje na ustreznem voznem pasu" je izklopljena. Če želite funkcijo znova vklopiti, pritisnite gumb 6 tolikokrat, kot je potrebno, da znova izberete možnost "Aktivni pripomočki za vožnjo".

Opomba: v nekaterih primerih sistem za poravnavo vožnje na ustreznem voznem pasu morda ne bo več zaznal vaših rok na volanu in bo sprožil signal:

- ko vozilo vozi po dolgi ravni cesti in voznikove roke so nepremične na volanu;
- voznik volan drži zelo rahlo;
- ...

Če se funkcija sistema za poravnavo vožnje na ustreznem voznem pasu izklopi, ker sistem ne zazna voznikovih rok na volanu, prilagodljivi regulator hitrosti "Stop and Go" še naprej deluje.



Na prvih dveh ravneh opozorila, ko sistem znova zazna prisotnost voznikovih rok na volanu, sistem zavstavi opozorila. Funkcija še naprej usmerja vozilo na sredino voznega pasu.



Pri ostrem zavojju





V primeru ostrega zavojja in glede na hitrost vozila je zmogljivost zadrževanja funkcije omejena, zato mora voznik nemudoma prevzeti nadzor nad volanom, da lahko funkcija še naprej ohranja vozilo na sredini voznega pasu.

DODATNE FUNKCIJE ZA POMOČ PRI VOŽNJI

Če voznik ne posreduje, funkcija sproži tresljaje volana, da nakaže, da bo vozilo prečkalo črto, zato mora voznik nemudoma ukrepati.

Opozorilna lučka  15 ter levi in desni indikator črte  18 se na instrumentni plošči prikažejo v rdeči barvi.

Če vozilo v celoti prečka črto in se premakne s svojega voznega pasu, ali če je ovinek preoster, se funkcija poravnave vožnje po sredini voznega pasu preklopi v stanje pripravljenosti. Preklop funkcije v stanje pripravljenosti je potrjen s prikazom

opozorilne lučke  15 ter indikatorja desne in leve črte  18 na instrumentni plošči v sivi barvi.

Motnje delovanja

Če funkcija za poravnavo vožnje na ustreznem voznem pasu zazna motnjo pri delovanju, se na instrumentni plošči prikaže sporočilo "Preverite funkcijo poravnave vožnje na ustreznem voznem pasu" in funkcija se izklopi.

Funkcija prilagodljivega regulatorja hitrosti Stop and Go lahko ostane vklopljena.

Obrnite se na predstavnika pooblaščenega servisne mreže.

Če je zaznana napaka pri delovanju funkcije prilagodljivega regulatorja hitrosti "Stop and Go", se na instrumentni plošči prikaže sporočilo "Preverite prilagodljivi regulator hitrosti", delovanje funkcij prilagodljivega regulatorja hitrosti "Stop and Go" in poravnave vožnje na ustreznem voznem pasu pa se prekine.

Obrnite se na predstavnika pooblaščenega servisne mreže.

Če sistem zazna napako pri delovanju enega ali več sestavnih delov aktivnega sistema za pomoč pri vožnji, se na instrumentni plošči prikaže

opozorilna lučka  ter sporočilo v zvezi z napako:

- "Preverite sprednjo kamero";
- "Preverite kamero/radar";
- "Preverite vozilo".

Sistem aktivne pomoči pri vožnji je deaktiviran.

Obrnite se na predstavnika pooblaščenega servisne mreže.



Funkcija aktivne pomoči pri vožnji predstavlja dodatno pomoč pri vožnji. Ta sistem nikoli ne

ukrepa namesto voznika.

Zato torej ne more v nobenem primeru nadomestiti voznikove odgovornosti za upoštevanje omejitev hitrosti in varnostnih razdalj ter njegove pozornosti (voznik mora biti vedno pripravljen na zaviranje).

Voznik mora vedno imeti nadzor nad vozilom. Voznik mora vedno prilagoditi smer in hitrost vožnje v skladu z okolico in prometnimi pogoji, ne glede na navodila sistema.

Sistem aktivne pomoči pri vožnji uporablja funkcijo prilagodljivega regulatorja hitrosti "Stop and Go" in funkcijo poravnave vožnje na ustreznem voznem pasu. Uporablja se lahko samo na avtocesti ali na cesti z več voznimi pasovi (ločenimi z ograjo).

DODATNE FUNKCIJE ZA POMOČ PRI VOŽNJI

3

Razen za črte, ki razmejujejo pasove in znake za omejitve hitrosti v mejah zaznavne zmogljivosti sistema, sistem ne prepozna informacij o cestnih znakih (drugih prometnih znakih, semaforjih, prehodih za pešce itd.). Zgoraj omenjeni kazalniki ne sprožijo opozorila in odziva sistema.

Sistem aktivne pomoči pri vožnji uporablja funkcijo prilagodljivega regulatorja hitrosti "Stop and Go" in funkcijo poravnave vožnje na ustreznem voznem pasu. Sistema v nobenem primeru ni mogoče enačiti s tipalom za ovire ali sistemom proti trčenju.

Aktivno pomoč pri vožnji uporabljajte izključno zunaj mestnih območij, na širokih cestah z vidnimi oznakami.

Ne sme se uporabljati v gostem prometu, na ovinkasti ali spolzki cesti (poledica, akvaplaning, gramoz) ali v neugodnih vremenskih pogojih (megla, dež, bočni veter itd.).

Obstaja nevarnost nesreče.



Posegi/popravila sistema

– V primeru trčenja se poravnava kamere lahko spremeni in to lahko vpliva na njeno delovanje. Izklopite sistem in se obrnite na predstavnika servisne mreže vozila.

– Vse posege v bližini kamere (zamenjave, popravila, spreminjanje vetrobranskega stekla, barvanje itd.) mora izvesti usposobljeni strokovnjak.

Samo predstavnik servisne mreže vozila je usposobljen za posege v sistem.



Izključitev sistema

Sistem je treba izklopiti v naslednjih primerih:

- vozilo vozi po ovinkasti cesti;
- poteka vleka vozila (zaradi okvare);
- med vožnjo z rezervnim kolesom;
- vozilo vleče prikolico ali počitniško prikolico;
- med vožnjo v tunelu ali blizu kovinske strukture;
- vozilo prispe na cestninsko postajo, območje dela na cesti ali na ozko cesto;
- med vožnjo po avtocestnem dovozu;
- med vožnjo po zelo strmeh naklonu navzgor ali navzdol;
- vidljivost je slaba (slepeči sončni žarki, megla itd.);
- so vremenske razmere slabe (dež, sneg, bočni veter itd.);
- med vožnjo na spolzkem cestišču (dež, sneg, gramoz itd.);
- območje kamere je poškodovano (npr. na notranji ali zunanji strani vetrobranskega stekla);
- vetrobransko steklo je počeno ali izkrivljeno.

DODATNE FUNKCIJE ZA POMOČ PRI VOŽNJI

Če se sistem obnaša neobičajno, ga izklopite in se posvetujte s predstavnikom pooblaščenih servisne mreže vozila.



Nekatere razmere lahko motijo ali poslabšajo delovanje sistema, na primer:

- prekrito vetrobransko steklo (z umazanijo, ledom, snegom, kondenzacijo itd.). Redno preverjajte čistost in stanje vetrobranskega stekla in sprednjih metlic brisalcev;
- kompleksno okolje (tunel itd.);
- slabe vremenske razmere (sneg, močan dež, toča, poledica itd.);
- je vidljivost slaba (tuma, megla itd.);
- majhen kontrast med vozilom spredaj in okolico (npr. belo vozilo v zasneženem območju ipd.);
- zaslepljenost (slepeči sončni žarki, žarometi nasproti vozečih vozil itd.);
- ozka, ovinkasta ali valovita cesta (ostri zavoji itd.);
- sistem zazna katranske črte kot črte za označevanje vozniških pasov;
- zožitev/razširitev pasov;

- obrabljene ali medsebojno zelo oddaljene talne oznake (delno izbrisane črte ipd.) ali talne oznake s šibkim kontrastom;
 - več oznak na cesti (območje dela na cesti, na priključnih cestah na sosednje avtoceste, odstavni pas itd.);
 - vozila z veliko razliko v hitrosti;
 - uporaba predpražnikov, ki niso prilagojeni vozilu. Na vozniški strani uporabljajte izključno tepihe, ki so prilagojeni vašemu vozilu in jih je treba pričvrstiti s prednameščenimi elementi. Redno preverjajte, ali so dobro pritrjeni. Ne polagajte več tepihov enega preko drugega. **Obstaja tveganje, da se zataknejo pedali.**
 - Odvisno od vozila, območje z nizko povezanostjo, ki onemogoča določanje geolokacije vozila ali na zemljevidih, ki niso posodobljeni.
- V teh primerih lahko sistem nepravilno posreduje.**
- **Tveganje neželenega zaviranja ali pospeševanja.**

DODATNE FUNKCIJE ZA POMOČ PRI VOŽNJI

- Tveganje neželenih, nepravilnih popravkov smeri ali brez popravkov smeri vožnje.

Na delovanje sistema lahko vpliva veliko nepredvidenih razmer. Sistem si lahko nepravilno razlaga nekatere predmete ali vozila, ki se lahko pojavijo na območju zaznavanja kamere, kar lahko vodi do neustreznega pospeševanja ali zaviranja.

Vedno morate biti pozorni na nepredvidene dogodke, do katerih lahko pride med vožnjo.

Vedno ohranite nadzor nad vozilom tako, da imate stopala blizu pedalov in roke blizu volana, da lahko v vsakem primeru posredujete.

OMEJEVALNIK HITROSTI



Funkcija omejevalnika hitrosti krmili motor služi kot pomoč, da ne presežete izbrane vozne hitrosti, t.i. **omejevalnik hitrost**.

Funkcijo omejevalnika hitrosti lahko aktivirate pri hitrosti od 0 km/h do 180 km/h.

Nadzorni gumbi in stikala

Glede na vozilo imate stikalo **A** ali **B**.

1 vklopi funkcijo in zmanjša omejeno hitrost ali shrani trenutno hitrost (SET/-).

2 vklopi funkcijo in poveča omejeno hitrost ali shrani trenutno hitrost (SET/+).

3 Odvisno od vozila, prilagodi nastavljeno hitrost za zaznavanje omejitve hitrosti 

4 Izbere in preklopi izbiro sistemov za pomoč pri vožnji, odvisno od vozila:

- Aktivna pomoč pri vožnji (odvisno od vozila);
- Prilagodljivi regulator hitrosti "Stop and Go" ali tempomat (odvisno od vozila);
- Omejevalnik;
- izklopljeno.

5 Vključitev stanja pripravljenosti funkcije (s shranitvijo omejene hitrosti) (0).

6 Priklic shranjene omejene hitrosti (RES)

7 Vklopi in poveča omejeno hitrost ali nastavi shranjeno omejeno hitrost (RES/+).

8 Vkllop/izklop omejevalnika hitrosti

9 Vkllop/izklop regulatorja hitrosti



Odvisno od vozila lahko funkcijo omejevalnika hitrosti povežete s funkcijo "Zaznavanje prometnih znakov" → **185** tako, da na dolgo pritisnete gumb **3** ali **7**.

Vožnja

Kadar je omejitev hitrosti nastavljena, vendar še ni dosežena, je vožnja podobna kot pri vozilu brez omejevalnika hitrosti.

Ko vozilo doseže nastavljeno hitrost, slednje ne boste več mogli prekoračiti s pritiskom na pedal plina, razen v nujnih primerih (glejte podpoglavje "Prekoračitev omejene hitrosti").

Vkllop

Pritisnite gumb **4** ali **8**. Prikaže se **10**

opozorilna lučka  ali  sive barve.

OMEJEVALNIK HITROSTI

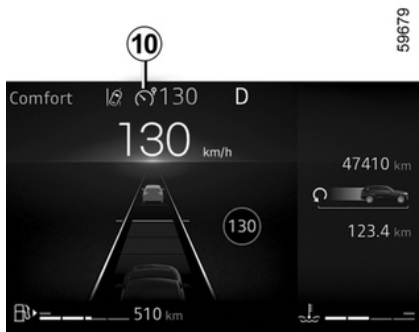

Na instrumentni plošči se prikaže sporočilo "Omejevalnik hitrosti je VKLOPLJEN" in črtice, kar nakazuje, da funkcija omejevalnika hitrosti deluje in čaka na shranjevanje omejitve hitrosti.

Če želite shraniti trenutno hitrost, pritisnite stikalo **7** (RES/+) ali **1** (SET/-) ali **2** (SET/+): omejitev hitrosti se prikaže namesto črtic in glede na vozilo se vklopi opozorilna lučka **10** bele barve.

Najmanjša nastavljena hitrost je 30 km/h.

Spreminjanje omejene hitrosti

Nastavljeno omejeno hitrost lahko spreminjate z zaporednimi pritiski ali z daljšim pritiskom na:

- gumb **2** (SET/+) ali **7** (RES/+) za zvišanje hitrosti;
- gumb **1** (SET/-) za zmanjšanje hitrosti.

Prekoračitev omejene hitrosti

Omejitev hitrost lahko prekoračite kadar koli. V ta namen: **močno in do konca** pritisnite pedal za plin (prek trde točke).

Kadar prekoračite hitrost, omejena hitrost utripa rdeče na instrumentni plošči. Nato odmaknite nogo s pedala za plin: funkcija omejevalnika hitrosti se ponovno vklopi, ko dosežete hitrost, ki je nižja od shranjene hitrosti.



Če omejevalnik hitrosti ne deluje (po več poskusih vklopa), se obrnite na predstavnika pooblaščenega servisne mreže.

Onemogočeno ohranjanje omejene hitrosti

Pri vožnji po strmem klancu navzdol sistem morda ne bo mogel ohraniti omejitve hitrosti: na to situacijo vas opozarjata utripanje omejitve hitrosti v rdeči barvi na instrumentni plošči in zvočni signal v rednih presledkih.



Stopala imejte blizu pedala, da boste pripravljeni in boste lahko ustrezno reagirali v sili.

Funkcija v stanju pripravljenosti

Omejevalnik hitrosti se preklopi v stanje pripravljenosti s pritiskom na gumb **5** (0). Omejitev hitrosti je shranjena in v sivi barvi prikazana na instrumentni plošči.

Priklic izbrane omejene hitrosti

Če je hitrost shranjena, jo lahko prikličete z gumbom **6** ali **7**.

OMEJEVALNIK HITROSTI



Ko je omejevalnik hitrosti v stanju pripravljenosti, ga lahko ponovno vklopite s pritiskom gumba **1**(SET/-) ali **2** (SET/+) ali **7** (RES/+), vendar sistem ne upošteva shranjene hitrosti, temveč trenutno hitrost vozila.

Izklop funkcije

Funkcijo omejevalnika hitrosti prekinete, če:

- pritisnete gumb **8** ali **4**, dokler se na instrumentni plošči ne prikaže "IZKLOPLJENA". V tem primeru hitrost ni več shranjena v spominu;
- pritisnete gumb **9** ali **4**, dokler se na instrumentni plošči ne prikaže

opozorilna lučka  ali . V tem primeru je izbran regulator hitrosti in shranjena ni nobena hitrost.

Opozorilna lučka **10**  ali  izgine z instrumentne plošče, s čimer se potrdi, da je funkcija onemogočena.

REGULATOR HITROSTI



Regulator hitrosti je funkcija, ki vam pomaga ohranjati izbrano konstantno hitrost ali tako imenovano **regulirano hitrost**.

Funkcija regulatorja hitrosti se lahko vklopi pri hitrosti od 30 km/h do 180 km/h.

Nadzorni gumbi in stikala

Glede na vozilo imate stikalo **A** ali **B**.

1 vklopi funkcijo in zmanjša regulirano hitrost ali shrani trenutno hitrost (SET/-).

2 vklopi funkcijo in poveča regulirano hitrost ali shrani trenutno hitrost (SET/+).

3 Odvisno od vozila, prilagodi nastavljeno hitrost za zaznavanje omejitve hitrosti 

4 Izbere in preklopi izbiro sistemov za pomoč pri vožnji, odvisno od vozila:

- Aktivna pomoč pri vožnji (odvisno od vozila);
- Prilagodljivi regulator hitrosti "Stop and Go" ali tempomat (odvisno od vozila);
- Omejevalnik;
- izklopljeno.

5 Vključitev stanja pripravljenosti funkcije (s shranitvijo regulirane hitrosti) (0)

6 Prikljče shranjeno regulirano hitrost (RES)

7 Vkljopi in poveča regulirano hitrost ali nastavi shranjeno regulirano hitrost (RES/+)

8 Vkljopi/izkljopi omejevalnika hitrosti

9 Vkljopi/izkljopi regulatorja hitrosti



Odvisno od vozila lahko funkcijo regulatorja hitrosti povežete s funkcijo

"Zaznavanje prometnih znakov" → **185** s pritiskom na gumb **3**.



Ta funkcija predstavlja dodatno pomoč pri vožnji.

V nobenem primeru ne more nadomestiti voznikove odgovornosti glede upoštevanja omejitev hitrosti in njegove pozornosti.

Voznik mora vedno imeti nadzor nad vozilom.



Regulatorja hitrosti se ne sme uporabljati v gostem prometu, na ovinkasti ali spolzki cesti (poledica, akvaplaning, gramoz) in v neugodnih vremenskih pogojih (megla, dež, bočni veter ...).

Obstaja nevarnost nesreče.

REGULATOR HITROSTI

Vklop

Pritisnite gumb **4** tolikokrat, kot je potrebno, da izberete tempomat, ali pritisnite gumb **9**.

Prikaže se **10** opozorilna lučka  ali  sive barve.

Na instrumentni plošči se prikaže sporočilo "Regulator hitrosti je VKLOPLJEN" skupaj s črticami, kar nakazuje, da funkcija regulatorja hitrosti deluje in je pripravljena na shranjevanje regulirane hitrosti.

Vključitev funkcije regulatorja hitrosti

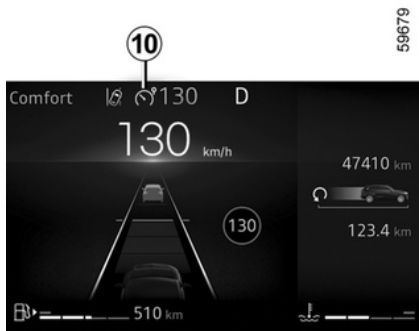

Pri enakomerni hitrosti nad približno 30 km/h pritisnite gumb **1** (SET/-) ali **2** (SET/+) ali **7** (RES/+): funkcija se vključi in uporabi se trenutna hitrost. Nastavljena hitrost se prikaže namesto črtic. Regulator hitrosti je potrjen, ko sta shranjena hitrost in opozorilna lučka prikazani v zeleni barvi

10  ali .

Če poskusite vklopiti funkcijo pri hitrosti manj kot 30 km/h, se prikaže sporočilo "Neveljavna hitrost" in funkcija se ne vklopi.

Vožnja

Ko je regulirana hitrost zabeležena in je regulacija hitrosti vklopljena, lahko dvignete nogo s pedala za plin.

Spreminjanje regulirane hitrosti

Nastavljeno regulirano hitrost lahko spreminjate z zaporednimi pritiski:

- gumb **1** (SET/-) za zmanjšanje hitrosti.
- gumb **2** (SET/+) ali **7** (RES/+) za povečanje hitrosti.

Opomba: pritisnite in držite eno od stikal, če želite zaporedoma spreminjati hitrost.

Prekoračitev regulirane hitrosti

Regulirano hitrost lahko v vsakem trenutku prekoračite s pritiskom na pedal za plin.

Ko je prekoračena, regulirana hitrost utripa rdeče na instrumentni plošči. Ko vam ni več treba voziti s povečano hitrostjo, odmaknite nogo s pedala za plin: vozilo se po nekaj sekundah samodejno vrne na prvotno regulirano hitrost.

Onemogočeno ohranjanje regulirane hitrosti

Pri vožnji po strmem klancu navzdol sistem morda ne bo mogel ohranjati potovalne hitrosti; na to situacijo vas opozori utripanje shranjene hitrosti rdeče barve na instrumentni plošči.



Če regulator hitrosti ne deluje (po več poskusih vklopa), se obrnite na predstavnika pooblaščenega servisne mreže za vaše vozilo.

REGULATOR HITROSTI



Stopala imejte blizu pedala, da boste pripravljeni in boste lahko ustrezno reagirali v sili.

Funkcija v stanju pripravljenosti

Funkcija preide v stanje pripravljenosti, če:

- pritisnete gumb **5** (0);
- pritisnete zavorni pedal;
- prestavite v nevtralni položaj (N).

Nastavljena hitrost je shranjena in v sivi barvi prikazana na instrumentni plošči.

Ponoven vklop regulacije hitrosti

Shranjeno hitrost lahko priključete nazaj, vendar se morate najprej prepričati o ustreznosti prometnih razmer (gostota prometa, stanje cestišča, vremenski pogoji ...). Pritisnite gumb **6** (RES) ali **7** (RES/+), če je hitrost vozila nad 30 km/h.

Ko je hitrost shranjena, je vklop regulatorja hitrosti potrjen s prikazom regulirane hitrosti in, odvisno od vozila,

10 opozorilne lučke  ali .

Opomba: če je shranjena hitrost veliko večja od trenutne hitrosti voznja,

vozilo močno pospeši, da doseže to hitrost.

Ko je regulator hitrosti v stanju pripravljenosti, ga lahko ponovno vključite s pritiskom gumba **1** (SET/-) ali **2** (SET/+) ali **7** (RES/+), vendar bo pri tem namesto shranjene hitrosti upoštevana trenutna hitrost vozila.

Izklop funkcije

Funkcija regulatorja hitrosti se prekine, če:

- pritisnete gumb **9** ali **4**, dokler se na instrumentni plošči ne prikaže "IZKLOPLJENA". V tem primeru hitrost ni več shranjena v spominu;
- pritisnete gumb **8** ali **4**, dokler se na instrumentni plošči ne prikaže

opozorilna lučka  ali . V tem primeru je izbran omejevalnik hitrosti in shranjena ni nobena hitrost.

Opozorilna lučka **10**  ali  izgine z instrumentne plošče, s čimer se potrdi, da je funkcija onemogočena.



Vzpostavitev stanja pripravljenosti ali izklop funkcije regulatorja hitrosti ne povzroči naglega zmanjšanja hitrosti: pritisniti morate zavorni pedal.

PRILAGODLJIVI REGULATOR HITROSTI STOP AND GO

Na podlagi podatkov kamere vam funkcija prilagodljivega regulatorja hitrosti "Stop and Go" omogoča vzdrževanje izbrane hitrosti, ki se imenuje regulirana hitrost, medtem ko vzdržuje varnostno razdaljo do vozila pred vami na istem voznem pasu.

Ko je aktivirana funkcija "Zaznavanje prometnih znakov", lahko sistem glede na vozilo prilagodi hitrost vašega vozila glede na zaznane omejitve hitrosti.

Če se vozilo pred vami zaustavi, lahko prilagodljivi regulator hitrosti Stop and Go vaše vozilo popolnoma zaustavi, preden ga znova zažene.

Sistem nadzira pospeševanje in zaviranje vašega vozila, pri tem pa uporablja motor in zavorni sistem.

Največji doseg sistema je približno 140 m. Ta se lahko razlikuje glede na prometne razmere (relief tal, vremenske razmere itd.).

Prilagodljivi regulator hitrosti Stop and Go je mogoče aktivirati pri hitrosti od 0 do 160 km/h glede na razmere na cesti (promet, vreme itd.).

Predstavlja ga simbol  ali 

Opomba:

- voznik mora upoštevati omejitve hitrosti in varnostne razdalje v državi, v kateri vozi;
- prilagodljivi regulator hitrosti lahko zavre vozilo do tretjine zavorne zmogljivosti. V nekaterih primerih mora voznik močnejše zavirati.



Prilagodljivi regulator hitrosti Stop and Go ne sproži zaustavitve v sili, njegova sposobnost zaviranja pa je omejena.



Ta funkcija predstavlja dodatno pomoč pri vožnji.

Pod nobenim pogojem ne more nadomestiti voznikove odgovornosti, glede upoštevanja omejitve hitrosti in varnostne razdalje ter njegove pozornosti.

Voznik mora vedno imeti nadzor nad vozilom.

Voznik mora svojo hitrost vedno prilagajati okolici in prometnim razmeram. Upravljanje prilagodljivega regulatorja hitrosti Stop and Go lahko uporabljate samo na avtocesti (ali cesti z več voznimi pasovi s pregrado). Regulatorja hitrosti se ne sme uporabljati v gostem prometu, na ovinkasti ali spolzki cesti (poledica, akvaplaning, gramoz), ali v neugodnih vremenskih pogojih (megla, dež, bočni veter ipd.).

Obstaja nevarnost nesreče.

PRILAGODLJIVI REGULATOR HITROSTI STOP AND GO

Lokacija kamere 1

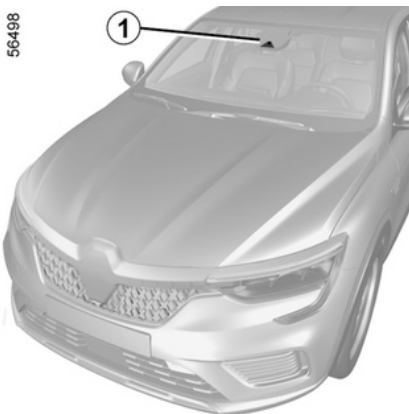

Prepričajte se, da na vetrobranskem steklu ni ovir (umazanija, blato, sneg itd.).



Za pravilno delovanje sistema mora območje, kjer je nameščena kamera, biti čisto in ga ni dovoljeno spreminjati ali vanj posegati.

Nadzorni gumbi in stikala

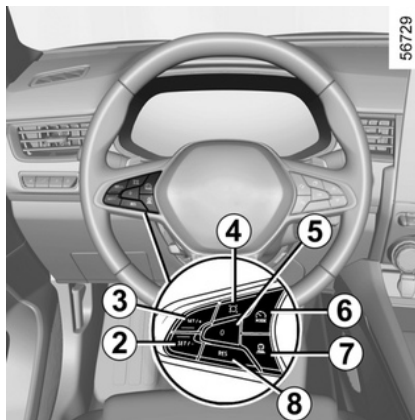

6 Stikalo za izbiro/preklic izbora pripomočkov za vožnjo, odvisno od vozila:

- aktivni sistemi za pomoč pri vožnji;
- prilagodljivi regulator hitrosti "Stop and Go";
- Omejevalnik;
- izklopljeno.

7 Nastavitev sledilne razdalje

8 Prikliče shranjeno regulirano hitrost (RES)

2 Aktivira, zmanjša regulirano hitrost ali shrani trenutno hitrost (SET/-)

3 Aktivira, poveča regulirano hitrost ali shrani trenutno hitrost (SET/+)

4 (Odvisno od vozila) Prilagodi nastavljeno hitrost zaznanim omejitvam hitrosti 

5 Vključitev stanja pripravljenosti funkcije (s shranitvijo regulirane hitrosti) (0).



Odvisno od vozila lahko funkcijo regulatorja hitrosti povežete s funkcijo "Zaznavanje prometnih znakov" → **185** s pritiskom na gumb **4**.

PRILAGODLJIVI REGULATOR HITROSTI STOP AND GO

Prikazi

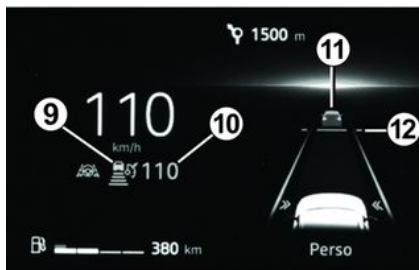

56723

9 Kontrolna lučka prilagodljivega regulatorja hitrosti Stop and Go.

10 Shranjena regulirana hitrost

11 Vozilo spredaj

12 Shranjena varnostna razdalja.



Pomembno: stopala imejte vedno blizu pedalov, da lahko v vsakem primeru posredujete.

jete.

Vklop

Pritiskajte gumb **5** tolikokrat, kolikor je potrebno, da izberete prilagodljivi regulator hitrosti.

Vklopi se siva kontrolna lučka **9**



ali  in na instrumentni plošči se prikaže sporočilo "Izbran je prilagodljivi regulator hitrosti" s črticami, kar pomeni, da je funkcija regulatorja hitrosti izbrana in da je treba nastaviti regulirano hitrost.

Te funkcije ni mogoče aktivirati, ko:

- je vklopljena parkirna zavora;
- je funkcija za pomoč pri parkiranju že vklopljena → **227**.

Na instrumentni plošči se prikaže sporočilo "Prilagodljivi regulator hitrosti ni na voljo".

Vključitev funkcije regulatorja hitrosti

Ko je vozilo zaustavljeno ali se premika z enakomerno hitrostjo, pritisnite stikalo **2** (SET/-) ali **3** (SET/+), da aktivirate funkcijo in shranite trenutno hitrost vožnje. Najmanjša regulirana hitrost je 30 km/h.

Regulirana hitrost **10** nadomesti črtice, regulator hitrosti pa je potrjen tako, da se prikažeta regulirana hitrost

10 in kontrolna lučka **9**  v zeleni barvi.

Če poskusite aktivirati funkcijo pri hitrosti, ki je večja od 160 km/h, se prikaže sporočilo "Neveljavna hitrost", funkcija pa ostane neaktivna.

Ko je regulirana hitrost shranjena in je vključena regulacija hitrosti, lahko dvignete nogo s pedala za plin.

Opomba: če je hitrost vozila nižja od približno 30 km/h, ta funkcija uporablja privzeto regulirano hitrost 30 km/h. Vozilo bo pospeševalo, dokler ne doseže shranjene regulirane hitrosti.



jete.

Pomembno: stopala imejte vedno blizu pedalov, da lahko v vsakem primeru posredujete.

Aktivacija funkcije regulatorja hitrosti s prepoznavanjem znakov za omejitve hitrosti

Če je vozilo opremljeno s funkcijo zaznavanja prometnih znakov, lahko sistem ročno prilagodi hitrost vozila glede na zaznane omejitve hitrosti.

3

PRILAGODLJIVI REGULATOR HITROSTI STOP AND GO

56740



Ko sistem zazna novo omejitev hitrosti, lahko vozniku predlaga zaznano hitrost:

okrog navedene hitrosti se prikaže bel kvadratek **13**.

S pritiskom gumba **4**  lahko voznik hitrost vozila prilagodi zaznani hitrosti.

okrog navedene hitrosti se prikaže zelen kvadratek **13**, regulirana hitrost **10** pa se nastavi na zaznano hitrost.

Vklop nadzora varnostne razdalje

Ko je regulator hitrosti vklopljen, se na instrumentni plošči v zeleni barvi

prikaže privzeta varnostna razdalja **12**. Privzeta varna razdalja ustreza približno dvema sekundama.

Če sistem zazna vozilo na vašem voznem pasu, se obris vozila **11** prikaže nad indikatorjem razdalje **12** na instrumentni plošči.

Vaše vozilo prilagodi hitrost vozilu pred njim in po potrebi vklopi zavore (vklopi se lučka za zavore), da ohrani razdaljo, prikazano na instrumentni plošči.

Opomba: velikost obrisa **11** se spreminja glede na razdaljo, ki vas ločuje od sprednjega vozila. Večji ko je obris, bližje je sprednje vozilo.

Nastavitev regulirane hitrosti

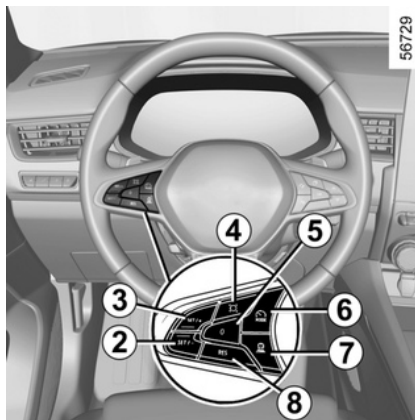

Hitrost lahko spreminjate z zaporednimi pritiski (za majhno razliko) ali z daljšim pritiskom (za veliko razliko) stikala **2** ali **3**:

- pritisnite stikalo "SET/-" **2** za zmanjšanje hitrosti;
- pritisnite stikalo "SET/+" **3** za povečanje hitrosti.

Nastavitev sledilne razdalje



Kadar koli lahko spremenite varnostno razdaljo do vozila pred seboj z zaporednim pritiskanjem stikala **5**.

Vodoravni indikator razdalje na instrumentni plošči prikaže različne možne varnostne razdalje:

- indikator razdalje **A**: dolga razdalja (približno 2,4 sekunde);

PRILAGODLJIVI REGULATOR HITROSTI STOP AND GO

- indikator razdalje **B**: srednja razdalja 2 (približno 2 sekundi);
- indikator razdalje **C**: srednja razdalja 1 (približno 1,6 sekunde);
- indikator razdalje **D**: kratka razdalja (približno 1,2 sekunde).

Izbrani indikator razdalje se prikaže na instrumentni plošči v zeleni barvi. Drugi indikatorji ostanejo obarvani sivo.

Opomba: razdaljo morate nastavite v skladu s prometom, lokalnimi predpisi in vremenskimi razmerami.



Varnostna razdalja se privzeto prilagodi na indikatorju razdalje **B**.

Prekoračitev regulirane hitrosti

Regulirano hitrost lahko v vsakem trenutku prekoračite tako, da pritisnete pedal za plin.

Če je regulirana hitrost presežena, se **10** prikaže v rumeni barvi.

Indikator razdalje začne utripati, če je razdalja med vašim vozilom in vozilom pred njim manjša od izbrane varnostne razdalje: funkcija "nadzor varnostne razdalje" ni več aktivna.

Nato sprostite pedal za plin: regulator hitrosti in nadzor varnostne razdalje bosta samodejno ponastavila hitrost in razdaljo, ki ste ju izbrali predhodno.

Manever za prehitevanje

Če želite prehiteti vozilo pred seboj, boste z vklopom indikatorja začasno preklicali nadzor varnostne razdalje in omogočili zadostno pospešeno hitrost za prehitevanje.

Stop and start (zaustavitve in zagona)

Če vozilo pred vami upočasni, sistem prilagodi hitrost, da lahko po potrebi zaustavi vozilo (npr. v primeru gostega prometa). Vozilo se zaustavi nekaj metrov za vozilom pred njim. Funkcija Stop and Start lahko motor preklapi v stanje pripravljenosti. ➔

131

Ko se vozilo pred vami znova zažene:

- Če zaustavitev ne traja več kot približno tri sekunde, se vozilo zažene samodejno brez posredovanja voznika;
- če zaustavitev traja več kot približno tri sekunde, morate pritisniti pedal za plin ali gumb **B** (RES), da se vozilo znova zažene. Za potrditev se na instrumentni plošči prikaže sporoči-



lo "Pritisnite RES ali pospešite, da znova zaženete regulator hitrosti".

če je vozilo opremljeno s funkcijo "Zaznavanje prometnih znakov";

- če zaustavitev ne traja več kot približno trideset sekund, se vozilo zažene samodejno brez posredovanja voznika;
- če zaustavitev traja več kot približno trideset sekund, morate pritisniti pedal za plin ali gumb **B** (RES), da se vozilo znova zažene. Za potrditev se na instrumentni plošči prikaže sporočilo "Pritisnite RES ali pospešite, da znova zaženete regulator hitrosti".



voznik mora biti med vožnjo vedno pripravljen na nenadne dogodke in ostaja odgovoren za nadzor vozila: če sistem zazna pešca v okolju okoli vozila, bo samodejni ponovni zagon onemogočen do naslednje zaustavitve;

Če zaustavitev traja več kot tri minute, se samodejno vklopi samodejna parkirna zavora, prilagodljivi regulator hitrosti Stop and Go pa se deaktivira. Kontrolna lučka  ali 

PRILAGODLJIVI REGULATOR HITROSTI STOP AND GO

ugasne, s čimer potrdi, da je funkcija izklopljena.

Funkcija v stanju pripravljenosti

Funkcijo lahko nastavite v stanje pripravljenosti, če:

- pritisnete stikalo **5** (0);
- med vožnjo stopite na zavorni pedal.
- preklopite pripomoček za vožnjo "Aktivni pripomoček za vožnjo" v "Prilagodljivi regulator hitrosti" s pritiskom gumba **6**

Sistem deaktivira funkcijo, če:

- prestavite menjalnik v položaj P, R ali N;
- odprite zaponko varnostnega pasu za voznika;
- odprete enega od odpiralnih delov;
- pritisnete gumb za zagon/zaustavitev motorja;
- je pobočje prestrmo;
- je hitrost vozila večja od 170 km/h;
- se sprožijo nekatere funkcije in sistemi za pomoč pri vožnji (aktivno zaviranje v sili, ABS, ESC itd.).

Stanje pripravljenosti se vedno potrdi z vklopom sivih opozorilnih lučk in/ali prikazom sporočila "Prilagodljivi regulator hitrosti je izklopljen" na instrumentni plošči.



Preklop prilagodljivega regulatorja hitrosti Stop and Go v stanje pripravljenosti ali njegov izklop ne povzroči naglega zmanjšanja hitrosti: po potrebi morate pritisniti zavorni pedal.

Izhod iz stanja pripravljenosti

Na podlagi shranjene regulirane hitrosti

Shranjeno hitrost lahko priključete nazaj, vendar se morate najprej pripraviti o ustreznosti prometnih razmer (gostota prometa, stanje cestišča, vremenski pogoji ...). Pritisnite stikalo **8** (RES) v območju potrjenih hitrosti.

Pri priklicu shranjene hitrosti je vklop regulatorja hitrosti potrjen s prikazom regulirane hitrosti v zeleni barvi.

Opomba: če je shranjena hitrost večja od trenutne hitrosti vožnje, vozilo pospeši, da doseže to hitrost.

Na podlagi trenutne hitrosti vožnje

Ko je regulator hitrosti v stanju pripravljenosti, ga lahko ponovno aktivirate s pritiskom stikala **2** (SET/-) ali **3** (SET/+), vendar bo pri tem name-

sto shranjene hitrosti upoštevana trenutna hitrost vozila.

Opozorila "Prevezmite nadzor nad vozilom"

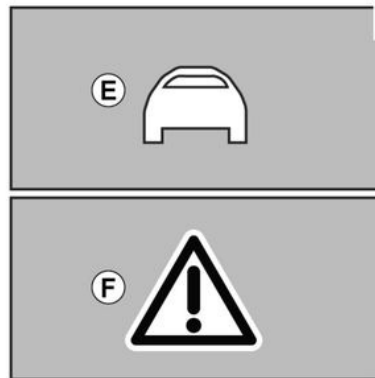

V nekaterih primerih (npr. približevanje veliko počasnejšemu vozilu, vozilo pred vami hitro spremeni voznikovo pas itd.) se sistem morda nima časa odzvati.

Odvisno od situacije sistem odda zvočni signal, povezan z:

- oranžnim opozorilom **E**, če je zaradi razmer potrebna voznikova pozornost;
- ali

PRILAGODLJIVI REGULATOR HITROSTI STOP AND GO

– rdečim opozorilom **F**, ki ga spremlja sporočilo "Zavirajte", če je zaradi situacije potrebna takojšnja pozornost.



V vseh primerih se odzovite v skladu z razmerami in ustrezno ukrepajte.

Izklop funkcije

Funkcija prilagodljivega regulatorja hitrosti Stop and Go se deaktivira, ko pritisnete stikalo **6**.

Opozorilna lučka  ali  izgine z instrumentne plošči in s tem potrdi, da funkcija ni več aktivna.

Začasna nerazpoložljivost

Zelena opozorilna lučka  ali  izgine in s tem potrdi, da je bila funkcija samodejno deaktivirana.

Pogoji na določenih zemljepisnih območjih lahko motijo delovanje funkcije, na primer:

- suha območja, tuneli, dolgi mostovi ali redkeje uporabljene ceste brez cestnih črt, brez znakov ali dreves v bližini;
- vojaško območje ali območje letališča.

Ta območja morate zapustiti, če želite, da bo funkcija delovala.

V vseh primerih se obrnite na pooblaščenega predstavnika servisne mreže, če sporočilo ne izgine po ponovnem zagonu motorja.



Sistem nadzira pospeševanje in zaviranje vašega vozila, pri tem pa uporablja motor in zavorni sistem. Sistem aktivira zavore, da ohrani nastavljeno hitrost, sistem uporabi omejeno zaviranje. V primeru strmega spusta, na primer v goratem območju, morate izbrati nižjo prestavo, da boste lahko koristili zaviranje z motorjem.

Da bi zmanjšali obremenitev zavornega sistema in preprečili pregrevanje zavor, lahko funkcijo prilagodljivega regulatorja hitrosti začasno zaustavite in prikaže se lahko sporočilo »Kontrola prilagodljivega regulatorja hitrosti«. Ko je funkcija ponovno na voljo, to sporočilo izgine. Če sporočilo ne izgine, se posvetujte s predstavnikom servisne mreže za vaše vozilo.

Motnje delovanja

Če je na enem ali več sestavnih delih sistema zaznana napaka pri delovanju, se funkcija prilagodljivega regulatorja hitrosti Stop and Go prekine.

Opozorilna lučka  se prikaže na instrumentni plošči z enim od naslednjih sporočil (odvisno od težave):

- "Preverite sprednjo kamero";
- "Preverite kamero/radar";
- "Preverite vozilo".

Obrnite se na predstavnika pooblaščenega servisne mreže.

Omejitve delovanja sistema

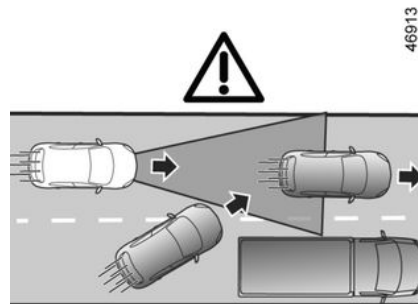

Zaznavanje vozila

3

PRILAGODLJIVI REGULATOR HITROSTI STOP AND GO

Sistem zazna samo vozila (avtomobile, tovornjake, motorje), ki se premikajo v isti smeri kot vaše vozilo.

Vozilo, ki zavija na isti vozní pas (npr. **G**), bo sistem upošteval šele, ko bo vstopilo na območje zaznavanja kamere.

Sistem lahko sproži nenadno ali zakasnjeno zaviranje.

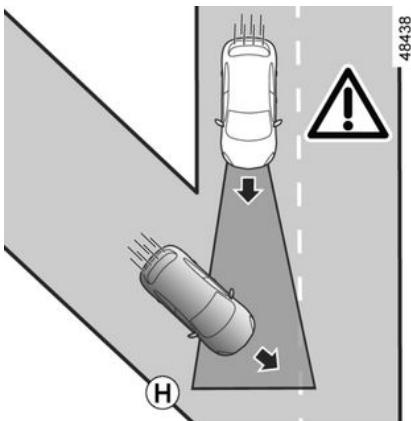

Sistem ne more zaznati:

– vozila, ki prihajajo v križišče: spolzko cestíšče (npr. **H**) itd.;

i Funkcijo prilagodljivega regulatorja hitrosti Stop and Go lahko uporabljate samo izven mestnih območij na širokih cestah z vidnimi oznakami.

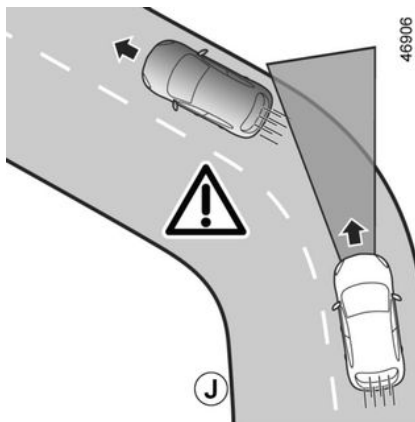

– vozil, ki vozijo po napačni strani ceste ali proti vam vozijo v vzvratni smeri.

Zaznavanje med zavijanjem

Ko zapeljete v ovinek ali zavoj, kamera začasno morda ne more zaznati vozila pred vami (npr. **J**).

Sistem lahko sproži pospeševanje.

Pri izstopu iz ovinka je lahko zaznavanje predhodnega vozila moteno ali zapoznelo.

Sistem lahko sproži neustrezno ali zapoznelo zaviranje.

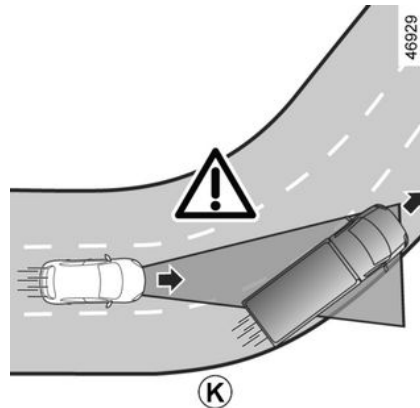

Zaznavanje vozil na vzporednih voznih pasovih

Sistem lahko zazna vozila, ki vozijo na vzporednem voznem pasu, ko:

- zapeljete v ovinek (npr. **K**);
- vozite na cesti z ozkimi pasovi;
- je hitrost vozila na vzporednem voznem pasu manjša in če je eno od teh vozil preblizu pasu drugega.

Sistem lahko napačno sproži upočasnjevanje ali zaviranje vozila.

PRILAGODLJIVI REGULATOR HITROSTI STOP AND GO

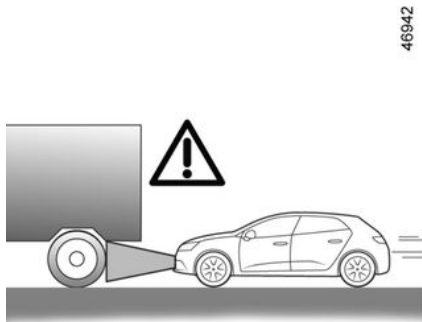

L

Vozila, skrita zaradi razlik v reliefu tal

Sistem ne zazna vozil, ki so skrita zaradi razlike v reliefu tal, ali vozil zunaj območij zaznavanja kamere med vožnjo navzgor ali navzdol.

Vozila zunaj območij zaznavanja kamere.

Sistem se bo odzval pozno ali se sploh ne bo odzval, če so zaznana vozila zunaj območij zaznavanja kamere, zlasti v naslednjih primerih:

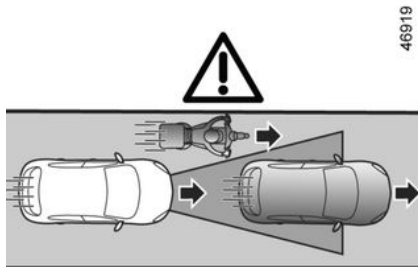

M

- vozila, ki prevažajo dolge predmete, ki presegajo črto;
- dejanska dolžina visokih vozil (npr. **L**) je zunaj območja zaznavanja kamere (gradbeni stroji, vozila, ki vlečejo kmetijsko opremo itd.);
- vozila niso zadostno poravnana na ustreznem voznem pasu;
- ozka vozila, ki so zelo blizu (npr. **M**).

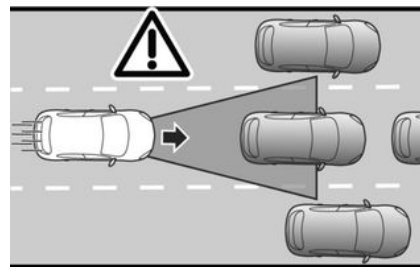

N

Zaustavljena vozila in vozila, ki se pomikajo počasi

Ko vozite s hitrostjo, večjo od približno 50 km/h, **sistem ne zazna**:

- zaustavljenih vozil (npr. **N**);
- vozil, ki se premikajo zelo počasi.

Ko vozite s hitrostjo, manjšo od približno 50 km/h, **se sistem morda ne bo odzval ali se bo odzval zelo pozno**:

- zaustavljenih vozil (npr. **N**);
- vozila, ki se premikajo zelo počasi;

PRILAGODLJIVI REGULATOR HITROSTI STOP AND GO

46932

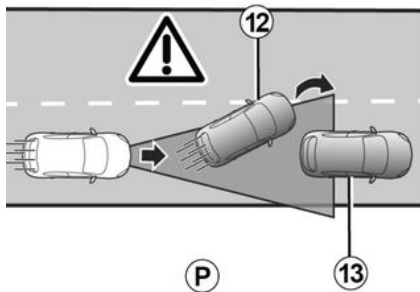

– vozila pred vami **12**, ki spremenijo vozni pas in pri tem razkrijejo zaustavljeno vozilo **13** (npr. **P**);

57120

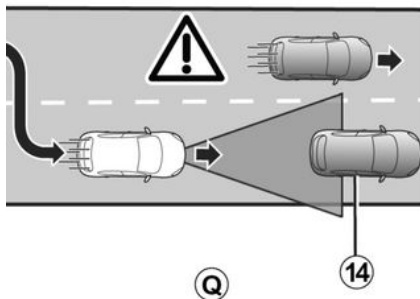

– ko je vozilo zaustavljeno **14**, ko izberete drug vozni pas (npr. **Q**).

i Vedno bodite pripravljeni na prevzem nadzora nad vozilom, ko naletite na zaustavljena vozila ali vozila, ki se pomikajo zelo počasi (npr. **N**). Prilagodljivi regulator hitrosti Stop and Go ne sproži zaustavitve v sili, njegova sposobnost zaviranja pa je omejena.

46933

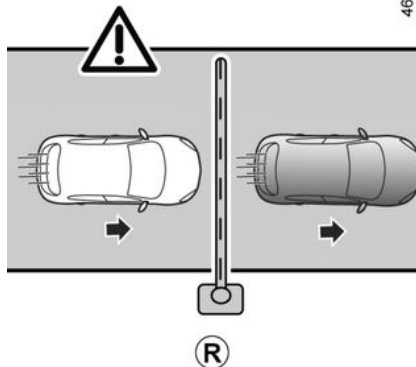

Nezaznavanje nepremičnih ovir in predmetov manjše velikosti
Sistem ne more zaznati:

- pešcev, koles, skuterjev itd.;
- živali;
- nepremičnih ovir (cestninske ovire, zidovi itd.) (npr. **R**).

Teh sistem ne upošteva. Ti predmeti ne sprožijo opozorila in odziva sistema.

56685

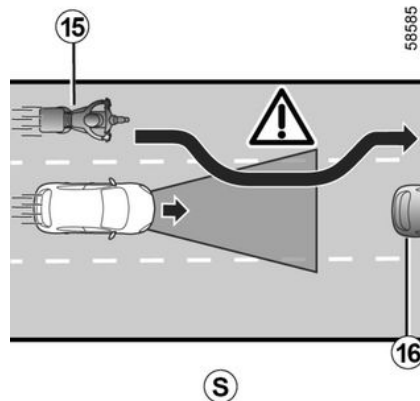

Zaznavanje vozil, ki se premikajo na vozni pas z visoko hitrostjo

Če vaše vozilo prehiti drugo vozilo, ki vozi z visoko hitrostjo **15** (motor, avto itd.) in je vozilo začasno med vami in vozilom pred vami **16**, sistem **lahko sproži neupravičeno pospeševanje, upočasnitev ali zaviranje**.

PRILAGODLJIVI REGULATOR HITROSTI STOP AND GO



Ta funkcija predstavlja dodatno pomoč pri vožnji. Pod nobenim pogojem ne more nadomestiti voznikove odgovornosti, glede upoštevanja omejitev hitrosti in varnostnih razdalj ter njegove pozornosti. Voznik mora vedno imeti nadzor nad vozilom.

Poleg znakov za omejitev hitrosti in podatkov o cestnem zemljevidu iz kart (vozila s funkcijo "Zaznavanje prometnih znakov" in naročnino) sistem ne upošteva drugih prometnih informacij (semaforji, prehodi za pešce itd.). Voznik mora vedno prilagoditi hitrost vožnje v skladu z okolico in pogoji vožnje, ne glede na navodila sistema. Sistema v nobenem primeru ni mogoče enačiti s tipalom za ovire ali sistemom proti trčenju. Prilagodljivi regulator hitrosti "Stop and Go" uporabljajte izven mestnih območij in na širokih cestah z vidnimi oznakami.

Posegi/popravila sistema

– V primeru trčenja se poravnava kamere lahko spremeni in to lahko vpliva na njeno delovanje. Izklopite sistem in se obrnite na predstavnika servisne mreže vozila.

– Vse posege v bližini kamere (zamenjave, popravila, spreminjanje vetrobranskega stekla, barvanje itd.) mora izvesti usposobljeni strokovnjak.

Samo predstavnik servisne mreže vozila je usposobljen za posege v sistem.

Izklop funkcije

Funkcijo je treba izklopiti v naslednjih primerih:

- vleka vozila (popravilo okvare);
- vozilo vleče prikolico ali počitniško prikolico;
- med vožnjo v tunelu ali blizu kovinske strukture;
- vozilo prispe na cestninsko postajo, območje dela na cesti ali na ozko cesto;
- vozilo vozi po cesti z zelo veliko zavoji (gorska cesta itd.);
- med vožnjo po zelo strmem naklonu navzgor ali navzdol;

- vidljivost je slaba (slepeči sončni žarki, megla itd.);
- med vožnjo na spolzkem cestišču (dež, sneg, gramoz itd.);
- so vremenske razmere slabe (dež, sneg, bočni veter itd.);
- območje kamere je poškodovano (npr. notranje ali zunanje območje vetrobranskega stekla);
- vetrobransko steklo je počeno ali izkrivljeno.

Če se sistem obnaša neobičajno, ga izklopite in se posvetujte s predstavnikom pooblaščenega servisne mreže vozila.

PRILAGODLJIVI REGULATOR HITROSTI STOP AND GO



Motnje sistema

Nekatere razmere lahko motijo ali poslabšajo delovanje sistema, kot

so:

- vetrobransko steklo je prekrito v območju kamere (umazanija, led, sneg, kondenzacija, registrska tablica itd.);
- kompleksno okolje (tunnel itd.);
- slabe vremenske razmere (sneg, močan dež, toča, poledica itd.);
- je vidljivost slaba (tema, megla itd.);
- majhen kontrast med vozilom spredaj in okolico (npr. belo vozilo v zasneženem območju ipd.);
- zaslepljenost (slepeči sončni žarki, žarometi nasproti vozečih vozil itd.);
- ozka, ovinkasta ali valovita cesta (ostri zavoji itd.);
- počasnejša vozila z veliko hitrostno razliko;

- uporaba predpražnikov, ki niso prilagojeni vozilu. Na vozniški strani uporabljajte izključno tepihe, ki so prilagojeni vašemu vozilu in jih je treba pričvrstiti s prednameščenimi elementi. Redno preverjajte, ali so dobro pritrjeni. Ne polagajte več tepihov enega preko drugega. **Tveganje, da se zataknejo pedali.**

V teh primerih lahko sistem nepravilno posreduje.

Tveganje neželenega zaviranja ali pospeševanja.

Na delovanje sistema lahko vpliva veliko nepredvidenih razmer. Sistem si lahko nepravilno razlaga nekatere predmete ali vozila, ki se lahko pojavijo na območju zaznavanja kamere, kar lahko vodi do neustreznega pospeševanja ali zaviranja.

Vedno morate biti pozorni na nepredvidene dogodke, do katerih lahko pride med vožnjo.

Vedno ohranite nadzor nad vozilom tako, da imate stopala blizu pedalov, da lahko v vsakem primeru posredujete.

POMOČI PRI PARKIRANJU

Pomoč pri parkiranju

Način delovanja

Ultrazvočna tipala, označena s puščicami **1**, so nameščena v odbijačih za merjenje razdalje med vozilom in oviro.

Te meritve ponazarjajo zvočni signali, ki postajajo čedalje pogostejši, čim bližje je ovira, dokler se ne spremenijo v neprekinjen zvok, ko je vozilo od ovire oddaljeno približno 20 ali 30 centimetrov.

Sistem zaznava ovire pred vozilom, za njim in ob straneh, kar je odvisno od konfiguracije vozila.

Sistem za pomoč pri parkiranju deluje le, ko vozilo vozi s hitrostjo, nižjo od približno 10 km/h.

Funkcija ne upošteva sistemov vleke ali prevoza, ki jih sistem ne prepozna.

Lokacija ultrazvočnih tipal **1**

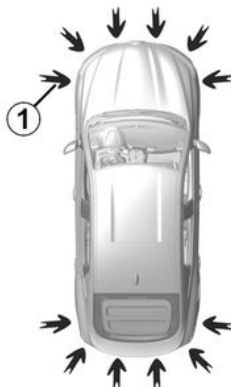

5Z118

Pazite, da ultrazvočna tipala, ki jih kažejo puščice **1**, niso prekrita (z umazanijo, blatom, snegom, slabo nameščeno registrsko tablico), spremenjena zaradi trka ali drugih razlogov (vključno z barvanjem), ali da jih ne ovira kakršna koli dodatna oprema, nameščena na zadnji in/ali odvisno od vozila, sprednji ali bočne dele vozila.



Ta funkcija predstavlja dodatno pomoč, ki med vzvratno vožnjo preko zvočnih signalov ponazarja razdaljo med vozilom in oviro.

Ta funkcija torej v nobenem primeru ne more nadomestiti voznikove budnosti in odgovornosti pri vzvratni vožnji.

Voznik mora biti vedno pripravljen na nenadne nepredvidene dogodke, ki se lahko zgodijo med vožnjo: zato med manevriranjem vedno pazite, da v okolici vozila ni majhnih, ozkih premičnih ovir (kot so na primer otroci, živali, otroški vozički, kolesa, večji kamni, stebriček itd.) v mrtvem kotu.

POMOČI PRI PARKIRANJU

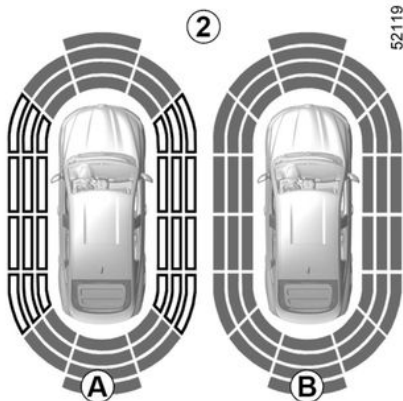

Opomba: zvočne signale dopolnjuje slikovni prikaz **2**, ki omogoča pregled okolice vozila.

Treba je prevoziti nekaj metrov, preden se vključi bočno zaznavanje.

Če imajo vsa območja sivo ozadje, so vsi deli okrog vozila pod nadzorom:

- **A:** poteka analiza okolice avtomobila;
- **B:** analiza okolice avtomobila je opravljena.

Delovanje

Zaznana je večina predmetov, ki so v bližini prednjega in zadnjega dela ter strani vozila.



Če med manevriranjem udarite v podvozje vozila (na primer trk ob steber, višji robnik pločnika ali drugo infrastrukturo na cesti), se vozilo lahko poškoduje (npr. deformacija ene od prem).

Če se želite izogniti nesreči, naj vozilo pregleda pooblaščen predstavnik znamke vašega vozila.



Glede na oddaljenost predmeta postajajo zvočni signali pogostejši s približevanjem oviri, dokler se ne

spremenijo v neprekinjen pisk, ko je ovira oddaljena približno 30 cm ob straneh vozila in približno 30 cm spredaj ali zadaj. Na prikazovalniku **C** bo prikazano zeleno, oranžno (ali rumeno – odvisno od vozila) in rdeče območje.

Opomba: pri spremembi smeri vozila med manevriranjem se lahko zgodi, da sistem pozno opozori na nevarnost trčenja ob oviro.

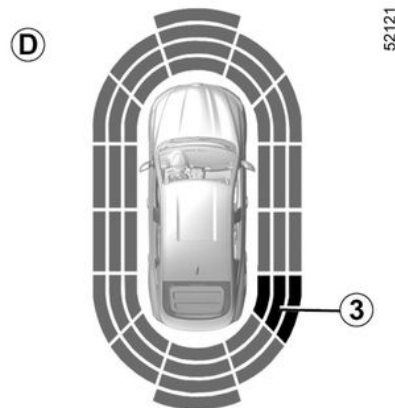

Zaznavanje ovir ob straneh

Sistem določi smer vozila glede na usmeritev koles in vas obvešča, ali obstaja nevarnost, da trčite ob oviro **3** ob strani vozila.

POMOČI PRI PARKIRANJU



Če med manevriranjem udarite v podvozje vozila (na primer trk ob steber, višji robnik pločnika ali drugo infrastrukturo na cesti), se vozilo lahko poškoduje (npr. deformacija ene od prem).

Če se želite izogniti nesreči, naj vozilo pregleda predstavnik znamke vašega vozila.

Ko je zaznana ovira ob strani vozila:

– če obstaja nevarnost trčenja, se zvočni signali oglašajo čedalje pogosteje, čim bližja je ovira, dokler se ne spremenijo v neprekinjen zvok. Na zaslonu **D** bodo prikazana zelena, oranžna in rdeča območja;

– če ni nevarnosti trčenja, se zvočni signal pri približevanju oviri ne vključí. Na zaslonu **D** bodo osenčeno prikazana zelena, oranžna in rdeča območja.

Opomba: pri spremembi smeri vozila med manevriranjem se lahko zgodi, da sistem pozno opozori na nevarnost trčenja ob oviro.

Vklop/izklop

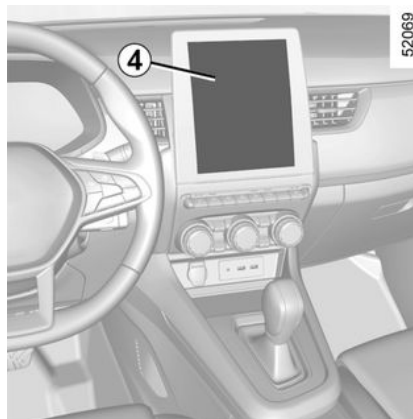

Vozila, opremljena z zaslonom multimedijskega sistema 4

Za vklop ali izklop različnih območij, prekritih z ultrazvočnimi tipali, glejte navodila za multimedijsko opremo. Izberite možnost "ON" ali "OFF".



odvisno od vozila območja zaznavanja zadaj ni mogoče izklopiti.

Vozila, ki niso opremljena z zaslonom multimedijskega sistema

Ko je vozilo zaustavljeno, stikalo **5** pritisnite, dokler ne odprete zavihka "Vozilo";

večkrat pritisnite stikalo **6** ali **7**, da odprete meni "Nastavitve". Pritisnite stikalo **8** OK;

večkrat pritisnite stikalo **6** ali **7**, da odprete meni "POMOČ PRI PARKIRANJU". Pritisnite stikalo **8** OK.



odvisno od vozila območja zaznavanja zadaj ni mogoče izklopiti.

nastavitve

Vozila, opremljena z zaslonom multimedijskega sistema 4

Odvisno od vozila lahko nekatere nastavitve pri delujočem motorju nastavite prek zaslona multimedijskega sistema **4**. Za dodatne informacije glejte navodila multimedijskega sistema.

Zvočni opozorilnik sistema za pomoč pri parkiranju

Nastavite glasnost sistema za pomoč pri parkiranju tako, da pritisnete »+« ali »-«.

POMOČI PRI PARKIRANJU

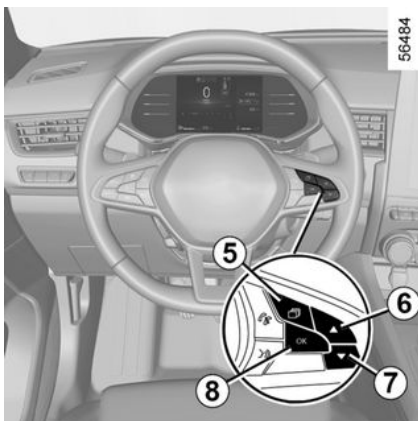

3

Zvok sistema

Omogoča izbiro zvoka sistema.

Izključitev zvoka sistema

Vključite ali izključite zvok sistema za pomoč pri parkiranju.

Opomba: če izključite zvok, vas zvočni signali ne bodo več opozorili, ko se boste približevali oviri.

i Ko vozilo vozi s hitrostjo pod približno 10 km/h, lahko nekateri zvoki (motocikel, tovornjak, pnevmatsko kladivo itd.) sprožijo zvočne signale sistema za pomoč pri parkiranju.

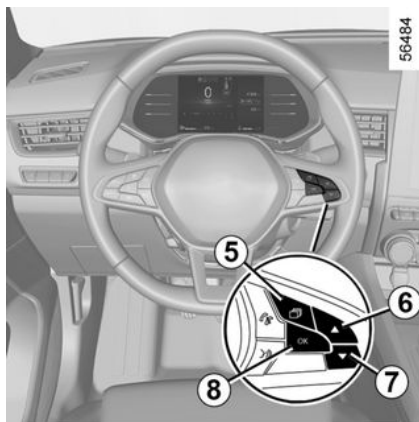

Vozila, ki niso opremljena z zaslonom multimedijskega sistema

- Ko je vozilo zaustavljeno, stikalo **5** pritisčajte, dokler ne odprete zavihka "Vozilo";
- večkrat pritisnite stikalo **6** ali **7**, da odprete meni "Nastavitve". Pritisnite stikalo **8** OK;

- večkrat pritisnite stikalo **6** ali **7**, da odprete meni "POMOČ PRI PARKIRANJU". Pritisnite stikalo **8** OK;
- za nastavitev glasnosti funkcije pomoči pri parkiranju s stikalom **6** ali **7** izberite "Glasnost zvočnega signala".

Ročni izklop sistema za pomoč pri parkiranju

Funkcijo morate onemogočiti, če:

- če je pred ultrazvočnimi detektorji prisotna oprema za vleko, prevoz ali priklopno vozilo, ki je sistem ne prepozna;
- če so ultrazvočna tipala poškodovana.

Samodejni izklop sistema za pomoč pri parkiranju

Sistem se izklopi:

- če je hitrost vozila višja od približno 10 km/h;
- če vozilo stoji več kot približno pet sekund (odvisno od vozila) in je zaznana ovira (na primer pri prometnih zastojih itd.);
- če je vozilo v položaju N ali P;
- ko je zaznana motnja delovanja.

Opomba: če je vozilo opremljeno z vlečno kljuko, ki jo sistem prepozna, je izklopljena le funkcija pomoči pri parkiranju zadaj.

POMOČI PRI PARKIRANJU

Motnje delovanja

Ko sistem zazna napako pri delovanju, se ob vsaki izbiri vzvratne prestave za približno tri sekunde zasliši zvočni signal in na instrumentni plošči se prikaže sporočilo "Preverite parkirne senzorje". Obrnite se na predstavnika pooblaščenih servisnih mrež.



Če med manevriranjem udarite v podvozje vozila (na primer trk ob steber, višji robnik pločnika ali drugo infrastrukturo na cesti), se vozilo lahko poškoduje (npr. deformacija ene od prem).

Če se želite izogniti nesreči, naj vozilo pregleda pooblaščen predstavnik znamke vašega vozila.



Posegi/popravila sistema

– V primeru trka se lahko spremeni poravnava senzorjev in posledično vpliva na njihovo delovanje. Izklopite funkcijo in se obrnite na predstavnika pooblaščenih servisnih mrež.

– Vse posege v območju tipal (popravila, zamenjave itd.) mora izvesti usposobljeni strokovnjak.

Samo predstavnik servisne mreže vozila je usposobljen za posege v sistem.

Motnje sistema

Nekatere razmere lahko motijo ali poslabšajo delovanje sistema, na primer:

- slabe vremenske razmere (dež, sneg, toča, poledica itd.);
- nekatere vrste hrupa (motor, tovornjak, pnevmatski vrtalnik itd.);
- namestitev neprimerne vlečne kroglice ali kljuke.

Tveganje lažnih alarmov ali odsotnosti opozoril

Če se sistem obnaša neobičajno, ga izklopite in se posvetujte s predstavnikom pooblaščenih servisnih mrež vozila.

POMOČI PRI PARKIRANJU

Omejitve delovanja sistema

- Območje okrog tipal mora biti čisto in se ga ne sme spreminjati, da se zagotovi dobro delovanje sistema.
- Sistem morda ne bo zaznal manjših predmetov, ki se premikajo v bližini vozila (motorji, kolesa, pešci itd.).
- Sistem morda ne bo zaznal predmetov, ki so preblizu vozila.
- Sistem vas morda ne bo opozoril, kadar druga vozila ali predmeti potujejo z bistveno drugačno hitrostjo.
- Med spremembo poti med manevrom lahko sistem z zamudo sporoči prisotnost ovire.
- Ko vozilo vleče priklopnik, mora biti sistem za pomoč pri parkiranju zadaj izključen.

Izklop funkcije

Funkcijo morate onemogočiti, če:

- območje okrog tipal je poškodovano (na zadnjem odbijaču);

- vozilo je opremljeno z vlečno napravo, ki je sistem ne prepozna (kljuka, kavelj, priključek itd.).

Kamera za vzvratno vožnjo

Delovanje



Ko vozilo vozi vzvratno, kamera **1** na prtljažnih vratih prikazuje pogled območja okoli zadnjega dela vozila na zaslonu multimedijskega sistema **2** z dvema vodilnima črtama **3** in **4** (nepremično in pomično).

Ta sistem uporablja več vodilnih črt za delovanje (pomično za smer vozi-

la in nepremično za razdaljo). Ko je doseženo rdeče območje, si za natančno zaustavitev pomagajte s prikazom odbijača.

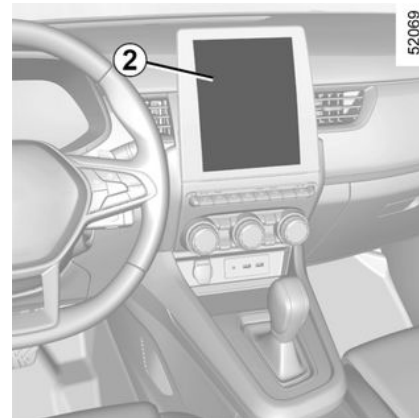

Nepremična linija 3

Fiksni indikator oddaljenosti sestavljajo barvne oznake **A**, **B** in **C**, ki kažejo razdaljo za vozilom:

- **A** (rdeče) približno 30 centimetrov od vozila;
- **B** (rumeno) približno 70 centimetrov od vozila;
- **C** (zeleno) približno 150 centimetrov od vozila.

Ta indikator oddaljenosti se ne premika in kaže smer vozila pri poravnanih kolesih.

POMOČI PRI PARKIRANJU

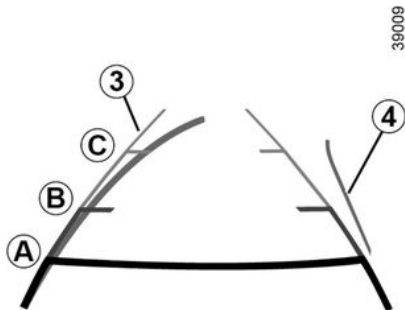

Premični indikator oddaljenosti 4:

Na zaslonu multimedijskega sistema je prikaz modre barve **2**. Prikazuje smer vozila glede na položaj volana.

Posebnost

Prepričajte se, da kamera ni prekrita (z umazanijo, blatom, snegom, zarosena itd.).

Nastavitve

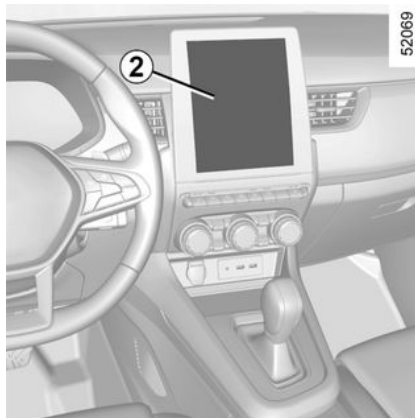

Pri delujočem motorju lahko prek zaslona multimedijskega sistema **2** dodate ali odstranite vodila in prilagodite nastavitve slike kamere (svetlost, kontrast itd.). Za dodatne informacije glejte navodila multimedijskega sistema.

Motnje delovanja

Ko je vklopljena vzvratna prestava in sistem zazna napako pri delovanju, se na multimedijem zaslonu začasno prikaže črn zaslon **2**.

To lahko povzroči okvara, ki vpliva na kamero ali zaslon (jasnost, fiksna slika, zapoznela komunikacija itd.).

Če se začasen prikaz črnega zaslona nadaljuje, se posvetujte s pooblaščenim prodajalcem.



Ta funkcija predstavlja dodatno pomoč pri vožnji. Zato ne more v nobenem primeru nadomestiti voznikove budnosti in odgovornosti.

Voznik mora biti vedno pripravljen na nenadne nepredvidene dogodke, ki se lahko zgodijo med vožnjo: zato med manevriranjem vedno pazite, da v okolici vozila ni majhnih, ozkih premičnih ovir (kot so na primer otroci, živali, otroški vozički, kolesa, večji kamni, stebriček itd.) v mrtvem kotu.

POMOČI PRI PARKIRANJU

i Zaslou prikazuje zrcalno sliko kot vzvratno ogledalo.

Indikatorji oddaljenosti so prikazani s projekcijo na ravnih tleh. Te informacije ne smete upoštevati, ko se prikaže na navpični površini predmeta ali na predmetu, postavljenem na tleh.

Predmeti, ki se pojavijo na robu zaslona, so lahko deformirani. V primeru močne svetlobe (sneg, vozilo na soncu itd.) je lahko vidljivost kamere motena. Če je prtljažnik odprt ali slabo zaprt, se prikaže sporočilo "OPOZORILO: odprt prtljažnik", slika vzvratne vožnje pa lahko izgine.

Razlika med ocenjeno in dejansko razdaljo

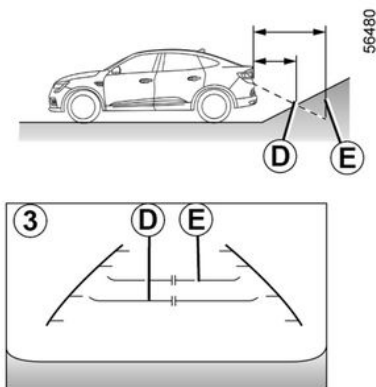

Vzvratna vožnja proti strmim klan- cu

Fiksni indikatorji **3** prikazujejo krajše razdalje, kot so v resnici.

Predmeti, prikazani na zaslonu, so na klanecu v resnici bolj oddaljeni.

Če zaslon na primer prikaže predmet na **D**, je dejanska razdalja do predmeta **E**.

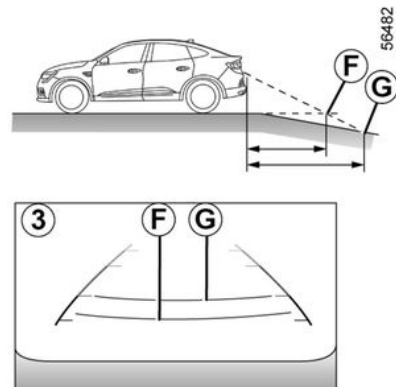

Vzvratna vožnja proti strmim pobo- čju navzdol

Fiksni indikatorji **3** prikazujejo daljše razdalje, kot so v resnici.

Zato so predmeti, prikazani na zaslonu, na pobočju dejansko bližje.

Če zaslon na primer prikaže predmet na **G**, je dejanska razdalja do predmeta **F**.

POMOČI PRI PARKIRANJU

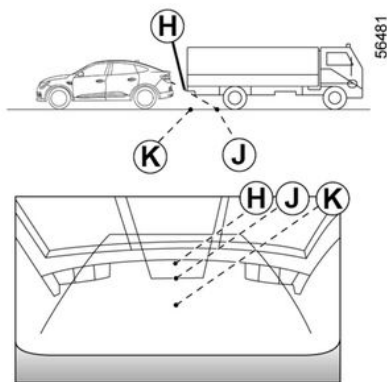

Vzratna vožnja proti štrlečemu predmetu

Položaj **H** je na zaslону videti bolj oddaljen od položaja **J**. Kljub temu je položaj **H** enako oddaljen kot položaj **K**.

Pri smeri vožnje, ki jo nakazujejo nepremične in premične linije, ni upoštevana višina predmeta. Zato obstaja nevarnost trka vozila s predmetom pri vzratni vožnji proti položaju **K**.

Pomoč pri parkiranju

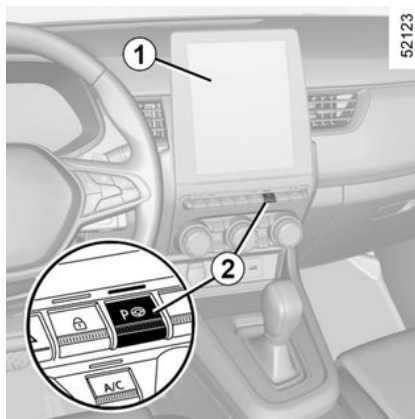

Na podlagi ultrazvočnih tipal, nameščenih v odbijačih vozila in označenih s puščicami **3**, vam ta funkcija pomaga poiskati dostopna parkirna mesta in izvajati parkirne manevre. Roke umaknite z volana, vi upravljate samo:

- pedal za plin;
- zavorni pedal;
- prestavno ročico.

Nadzor lahko kadar koli lahko prevezmete z uporabo volana.

Vklop

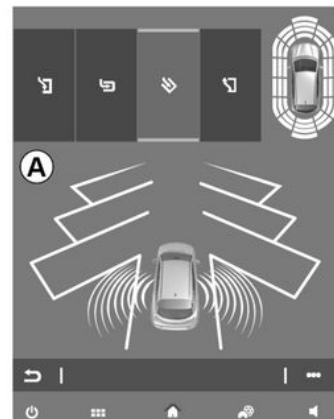

Pri delujočem motorju, zaustavljenem vozilu ali pri hitrosti, manjši od približno 30 km/h:

- pritisnite stikalo **2**. Opozorilna lučka, vgrajena v stikalo **2**, se vklopi in na zaslону multimedijskega sistema **1** se prikaže prikazovalnik **A**;
- vklopite smernik na strani vozila, na kateri želite parkirati.

POMOČI PRI PARKIRANJU

Posebnosti

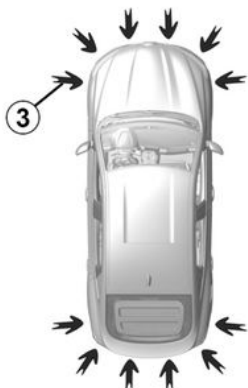

Pazite, da ultrazvočni senzorji označeni s puščicami **3**, niso prekriti (z umazanijo, blatom, snegom ...).

52118

Izbira manevra

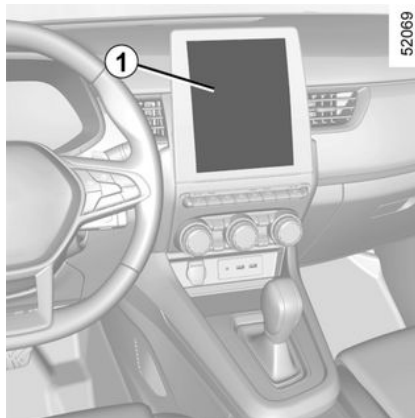

52069

Sistem lahko izvede štiri vrste manevrov:

- bočno parkiranje vozila;
- pravokotno parkiranje vozila;
- poševno parkiranje vozila;
- bočno speljevanje s parkirnega mesta.

Na zaslonu multimedijskega sistema **1** izberite manever, ki ga želite izvesti.

Opomba: ob zagonu vozila po bočnem parkiranju z uporabo sistema, vam ta privzeto ponudi pomoč pri speljevanju z bočnega parkirnega mesta. V drugih primerih lahko privzeti manever nastavite na multimediskem zaslonu **1**. Za dodatne infor-

macije glejte navodila multimedijskega sistema.

 Zagon sistema spremlja vklop sistema pomoči pri parkiranju in kamere za vzvratno vožnjo, če je vozilo opremljeno z njo, ki pomaga vozniku vizualizirati manever.
→ 219, → 224

Delovanje

Parkiranje vozila

Dokler je hitrost vozila nižja od približno 30 km/h, sistem išče prazna parkirna mesta na strani vozila, ki jo je izbral voznik.

Opomba: če so parkirna mesta na voljo na drugi strani vozila, vklopite smernik na drugi strani in tako sistemu omogočite iskanje parkirnih mest.

Ko sistem zazna prazno mesto, se to prikaže na zaslonu multimedijskega sistema, označeno z malo črko "P". Vozite počasi z vklopljenimi smerniki na strani, na kateri je na voljo parkirni prostor, dokler se ne prikaže sporočilo "Ustavite" in se sproži zvočni signal.

POMOČI PRI PARKIRANJU

Parkirno mesto je nato na zaslonu multimedijskega sistema označeno z veliko črko "P".

- Ustavite vozilo;
- vklopite vzvratno prestavo.

Na instrumentni plošči se vklopi opozorilna lučka  in slišati je pisk.

- Spustite volan;
- upoštevajte navodila, prikazana na zaslonu multimedijskega sistema **1**.

Vaša hitrost ne sme presegati približno 7 km/h.

Ko je manever končan, kontrolna

lučka  ugasne in zasliši se zvočni signal.



Ta funkcija predstavlja dodatno pomoč pri vožnji.

Ta funkcija torej ne more v nobenem primeru nadomestiti voznikove previdnosti in odgovornosti pri manevriranju (voznik mora biti vedno pripravljen na zaviranje).

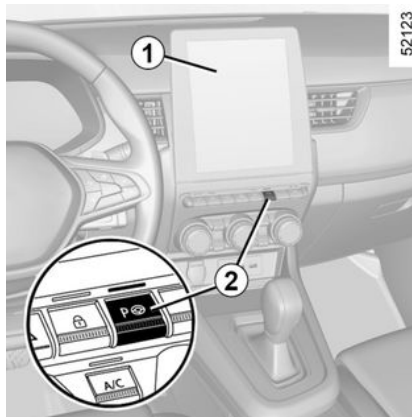

Bočno speljevanje s parkirnega mesta

- Na kratko pritisnite stikalo **2**;
 - Izberite način "Speljevanje z bočnega parkirnega mesta";
 - vklopite smernik na strani, s katere želite, da vozilo zapusti parkirno mesto;
 - pritisnite in zadržite stikalo **2**. (približno dve sekundi).
- Na instrumentni plošči se vklopi opozorilna lučka  in slišati je pisk.
- Spustite volan;
 - izvedite manevre spredaj in zadaj tako, da upoštevate navodila na zaslonu multimedijskega sistema **1** in

opozorila sistema za pomoč pri parkiranju.

Vaša hitrost ne sme presegati približno 7 km/h.

Ko je vozilo v položaju za zapuščanje parkirnega mesta, opozorilna lučka

 na instrumentni plošči izgine, pri čemer se zasliši zvočni signal in se na zaslonu multimedijskega sistema **1** prikaže sporočilo za potrditev, da je manever zaključen.



Pri manevriranju se volan lahko hitro obrača: z rokami ne segajte v notranjost volanskega obroča in se prepričajte, da v notranjosti ni ničesar.

POMOČI PRI PARKIRANJU

Prekinitsev/nadaljevanje manevra

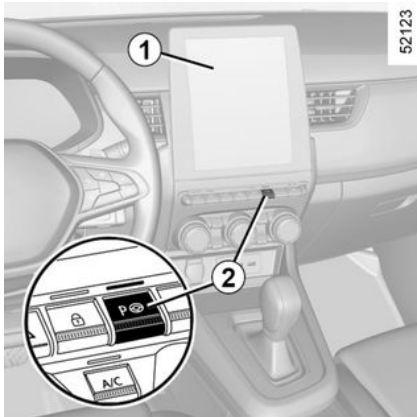

Maneवर se prekine v naslednjih primerih:

- prevzamete volan;
- vozilo predolgo miruje;
- ovira na poti vozila preprečuje dokončanje manevra;
- motor se zaustavi;
- odprejo se vrata ali prtljažnik.

Opozorilna lučka v stikalu **2** se izklopi, prav tako izgine opozorilna lučka **P** na instrumentni plošči in zasliši se zvočni signal za potrditev, da je manevrer prekinjen. Na zaslonu multimedijskega sistema **1** se prikaže razlog za prekinitsev manevra.

Prepričajte se:

- da ste spustili volan;
- da so vsa vrata in prtljažnik zaprti;
- da ni nobene ovire na poti;
- da motor teče.

Če opozorilna lučka v stikalu **2** utripa, to pomeni, da je sistem ponovno na voljo za nadaljevanje manevra.

Če želite nadaljevati manevrer, pritisnite in zadržite stikalo **2**. Opozorilna lučka stikala **2** se vklopi in na instru-

mentni plošči se prikaže **P**.

Upoštevajte navodila na zaslonu multimedijskega sistema **1**.

Preklic manevra

Maneवर se preklicuje v naslednjih primerih:

- hitrost vozila presega 7 km/h;
- s pritiskom stikala **2**;
- pri manevriranju ste opravili več kot 10 premikov naprej/nazaj;
- tipala za pomoč pri parkiranju so zamazana ali zamašena;
- kolesa vozila so zdrsavala;
- manevriranje je bilo predolgo prekinjeno.

Opozorilna lučka stikala **2** in opozo-

rilna lučka **P** na instrumentni plošči se izklopita in zasliši se zvočni signal za potrditev, da je manevrer preklican. Na zaslonu multimedijskega sistema **1** se prikaže razlog za preklic manevriranja.

Pozor:



Ta funkcija predstavlja dodatno pomoč pri vožnji. Ta funkcija v nobenem primeru ne nadomešča pazljivosti in odgovornosti voznika, ki mora ves čas ohranjati nadzor nad vozilom. Poskrbite, da je manevriranje skladno z veljavnimi cestnoprometnimi predpisi na vaši lokaciji.

Voznik mora biti vedno pripravljen na nenadne nepredvidene dogodke, ki se lahko zgodijo med vožnjo: med manevriranjem se zato vedno prepričajte, da v mrtvem kotu ni majhnih, ozkih ovir, ki se premikajo, na primer otrok, živali, otroških vozičkov, koles, večjih kamnov, stebričkov, opreme za vleko itd.

Posegi/popravila sistema

- V primeru trčenja se poravnava tipal lahko spremeni, kar lahko vpliva na njihovo delovanje. Izklopite funkcijo in se obrnite na predstavnika pooblaščenega servisne mreže.
- Vse posege na območju s tipali (popravila, zamenjave, spreminjanje zunanjih oblog itd.) mora izvesti usposobljeni strokovnjak.

Samo predstavnik servisne mreže vozila je usposobljen za posege v sistem.

Motnje sistema

Nekateri pogoji lahko motijo ali ovirajo delovanje sistema, na primer slabe vremenske razmere (sneg, toča, led itd.). Če se sistem obnaša neobičajno, ga izklopite in se posvetujte s predstavnikom pooblaščenega servisne mreže vozila. Tveganje napačnih lažnih alarmov.

Omejitve delovanja sistema

- Sistem ne more zaznati predmetov, ki so v mrtvih kotih tipal.
- Ves čas opazujte, da je parkirno mesto, ki ga je predlagal sistem, še vedno na voljo in neovirano.
- Sistema ne smete uporabljati pri vleki prikolice ali v primeru nameščenega sistema za vleko ali dodatni tovor na vozilu ali na sosednjih vozilih.

POMOČI PRI PARKIRANJU

kamera s prikazom 360°

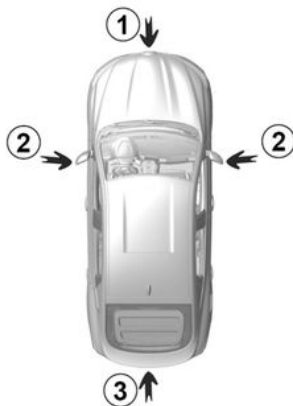

56464

Z uporabo podatkov iz kamer **1**, **2** in **3**, ki so nameščene v sprednjem odbijaču, zunanjih ogledalih in na prtljažnih vratih, ter iz ultrazvočnih senzorjev **4**, ki so nameščeni na odbijačih vozila, funkcija nudi pomoč pri težjem manevriranju (npr. pri parkiranju) tako, da prikaže okolico vozila.



Ta funkcija predstavlja dodatno pomoč pri vožnji. Zato ne more v nobenem primeru nadomestiti voznikove budnosti in odgovornosti.

Voznik mora biti vedno pripravljen na nenadne nepredvidene dogodke, ki se lahko zgodijo med vožnjo: zato med manevriranjem vedno pazite, da v okolici vozila ni majhnih, ozkih premičnih ovir (kot so na primer otroci, živali, otroški vozički, kolesa, večji kamni, stebriček itd.) v mrtvem kotu.

Delovanje

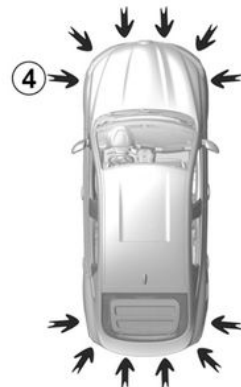

56463

Kamere na zaslonu multimedijskega sistema predvajajo štiri različne poglede **5**.

Omogočajo vam ogled okolice vozila:

- prikaz območja spredaj: s kamero **1**;
- prikaz območja zadaj: s kamero **3**;
- prikaz območja s ptičje perspektive: s kamerami **1**, **2** in **3**;

POMOČI PRI PARKIRANJU

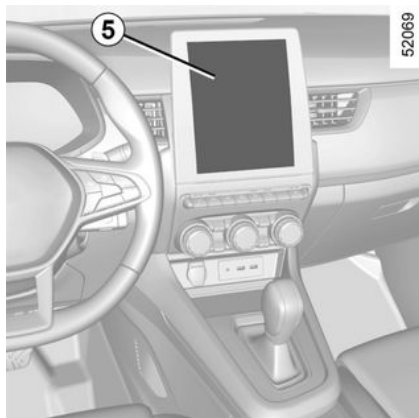

– prikaz območja spredaj bočno (odvisno od vozila): s kamero **2** (na sovoznikovi strani).

Ultrazvočni senzorji zaznajo ovire na sprednji, zadnji in (odvisno od vozila) bočni strani vozila.

Opomba: prepričajte se, da kamere niso prekrite (z umazanijo, blatom, snegom itd.).

Prikaz območja spredaj 1

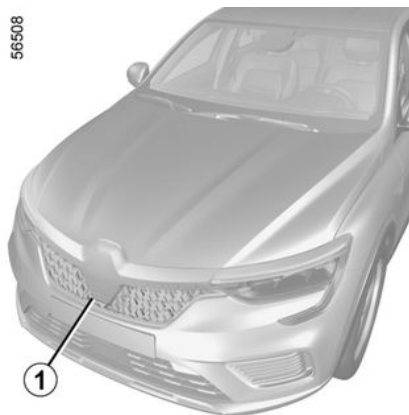

Območje sprednje kamere je prikazano na zaslonu multimedijskega sistema **5**.

Fiksni indikator oddaljenosti **6**

Območje "spredaj", prikazano na zaslonu multimedijskega sistema **5**, vsebuje eno ali dve vodilni liniji **6** in **7**.

Ta sistem se uporablja najprej s pomočjo enega ali več indikatorjev oddaljenosti (pomični za smer in fiksni za razdaljo).

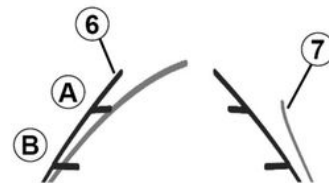

Fiksni indikator oddaljenosti sestavljajo barvne oznake **A** in **B**, ki kažejo razdaljo za vozilom:

- **B** (rumena) na razdalji približno 70 centimetrov od vozila;
- **A** (zelena) na razdalji približno 150 centimetrov od vozila.

Indikator oddaljenosti **7** (glede na vozilo)

Na zaslonu multimedijskega sistema je prikaz modre barve **5**. Prikazuje smer vozila glede na položaj volana v prikazu območja spredaj.

POMOČI PRI PARKIRANJU

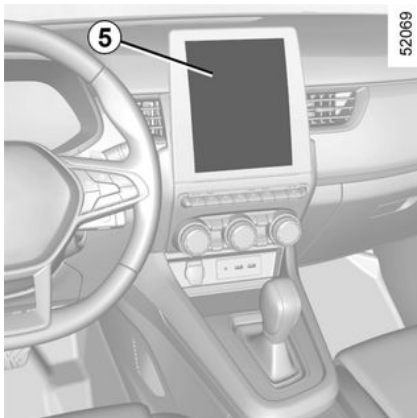

3

i Voznik se mora zavedati območja mrtvega kota, ki obstaja približno 40 cm od konca sprednjega odbijača v načinu "Pogled od spredaj" pri kameri s prikazom 360°. Da bi se izognil nevarnosti nesreče, mora biti voznik previden pri vidnih in zvočnih opozorilih, ki jih podpira sistem za pomoč pri parkiranju. Sistem za pomoč pri parkiranju prikazuje razdaljo, prikazano v 360° pogledu z barvnimi indikatorskimi črtami za vsak senzor, ki zazna oviro.

Vzvrtni pogled 3

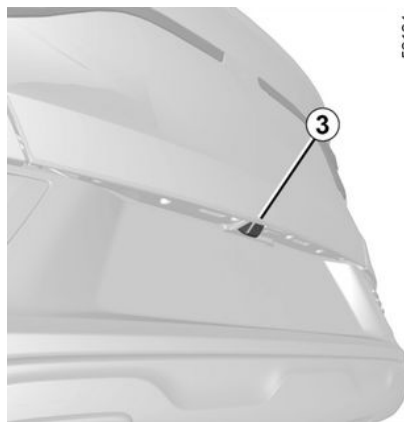

Območje zadnje kamere je prikazano na zaslonu multimedijskega sistema **5**.

Fiksni indikator oddaljenosti **6**

Območje zadaj, prikazano na zaslonu multimedijskega sistema **5**, vsebuje eno ali dve vodilni liniji **6** in **7**.

Ta sistem se uporablja najprej s pomočjo enega ali več indikatorjev oddaljenosti (pomični za smer in fiksni za razdaljo).

35987

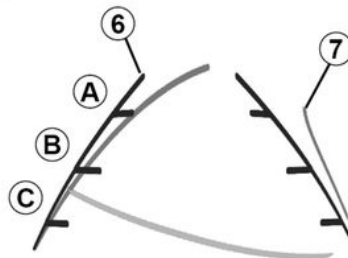

Fiksni indikator oddaljenosti sestavljajo barvne oznake **A**, **B** in **C**, ki kažejo razdaljo za vozilom:

- **C** (rdeča) na razdalji približno 30 centimetrov od vozila (samo pogled zadaj);
- **B** (rumena) na razdalji približno 70 centimetrov od vozila;
- **A** (zelena) na razdalji približno 150 centimetrov od vozila.

POMOČI PRI PARKIRANJU

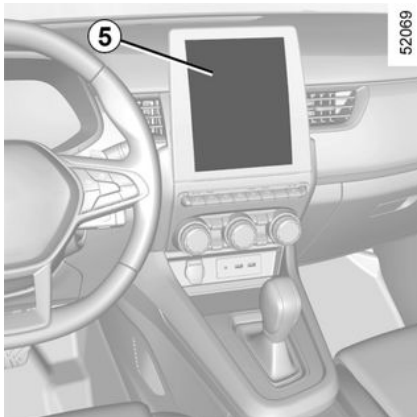

Indikator oddaljenosti 7 (glede na vozilo)

Na zaslonu multimedijskega sistema je prikaz modre barve 5. Prikazuje smer vozila glede na položaj volana v prikazu območja zadaj.

i Na zaslonu multimedijskega sistema 5 je prikazana zrcalna slika prikaza območja zadaj 3, kot v vzvratnem ogledalu.



Prikaz območja spredaj ali zadaj: pri manevriranju na nagnjenem cestišču so lahko predmeti, prikazani na zaslonu multimedijskega sistema, bližje ali bolj oddaljeni, kot so videti.

Upoštevajte to, da pred vsakim manevrom pravilno ocenite razdaljo.



Vodilne linije v prikazu sprednjega, zadnjega in bočnega območja so prikazane s projekcijo na ravnih tleh; te informacije ne smemo upoštevati, ko se prikažejo na navpičnem predmetu ali na predmetu na tleh. Predmeti, ki so prikazani na robu zaslona multimedijskega sistema, so lahko popačeni. V primeru močne svetlobe (sneg, vozilo na soncu ...) je lahko vidljivost kamere motena.



V kombiniranem prikazu iz kamer:

- dvignjeni predmeti (pločnik, vozilo itd.) so lahko v prikazu s ptičje perspektive popačeni;
- predmeti na vozilih niso prikazani.

Prikaz območja s ptičje perspektive

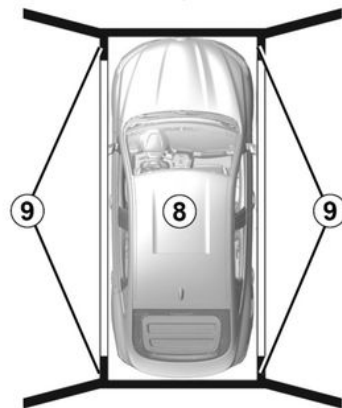

Pri prikazu območja s ptičje perspektive gre za kombinirani prikaz iz kamer 1, 2 in 3.

POMOČI PRI PARKIRANJU

Prikazuje zgornji del vozila in njegovo okolico.

Uporablja se lahko za potrditev prikaza položaja vozila glede na njegovo neposredno okolico (spredaj, zadaj in ob strani).

Prikaz **8** nakazuje položaj vozila. Območja **9**, ki jih kamere ne pokrivajo, so obarvana črno.



V načinu "ptičje perspektive" so predmeti, prikazani na zaslonu multimedijskega sistema, v resnici bolj oddaljeni, kot so videti.

Upoštevajte to, da pred vsakim manevrom pravilno ocenite razdaljo.

Prikaz območja spredaj bočno na sovoznikovi strani 2

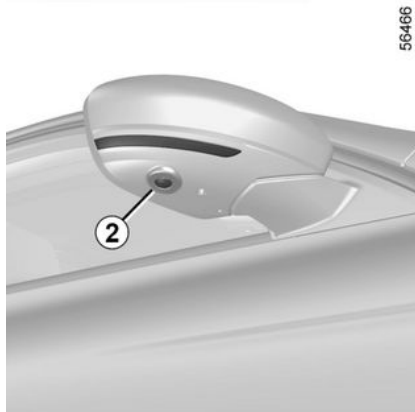

56466

(odvisno od vozila)

Kamera nameščena v zunanja vzvratna ogledala, oddaja prikaz stranskega območja na zaslon multimedijskega sistema **5**.

Odvisno od vozila lahko zaslon multimedijskega sistema uporabite za spremembo prikaza območja s ptičje perspektive v prikaz območja spredaj. Za dodatne informacije glejte navodila multimedijskega sistema.

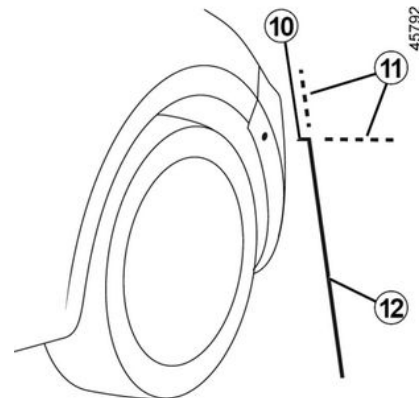

45792

"Sprednja bočna stran na sovoznikovi strani" je na zaslonu multimedijskega sistema prikazana z linijami za merjenje razdalje.

Nepremične linije 10, 11 in 12

Nepremična linija **10** prikazuje sprednji del vozila.

Nepremična linija **12** prikazuje širino vozila, vključno z zunanji ogledali.

Nepremični liniji **11** sta prikazani v rdeči barvi in pikčasto. Gre za podaljška nepremičnih linij **10** in **12**.

POMOČI PRI PARKIRANJU

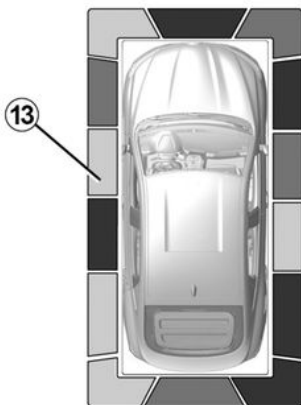

56469

Odvisno od vozila lahko zaslon multimedijskega sistema uporabite za spremembo prikaza območja s ptičje perspektive v prikaz območja spredaj. Za dodatne informacije glejte navodila multimedijskega sistema.

Zaznavanje ovire

Če funkcija "Park Assist" zazna eno ali več ovir okrog vozila, medtem ko je sistem vklopljen, se smerne linije **13** prikažejo:

- na prikazu območja s ptičje perspektive;
- na prikazu območja spredaj na sovoznikovi strani (odvisno od vozila).

Poleg vklopa zvočnega opozorila te smerne linije prikažejo oddaljenost ovir z različnimi barvami:

- Zelena: ovira oddaljena med 50 in 70 cm;
- Rumena: ovira oddaljena med 30 in 50 cm;
- Rdeča: ovira oddaljena manj kot 30 cm.

Smerne linije prikazujejo tudi položaj, na katerem so bile zaznane ovire, ki so na svojih položajih prikazane glede na simbol "vozila".

Za več informacij → **219**

Vklop/izklop

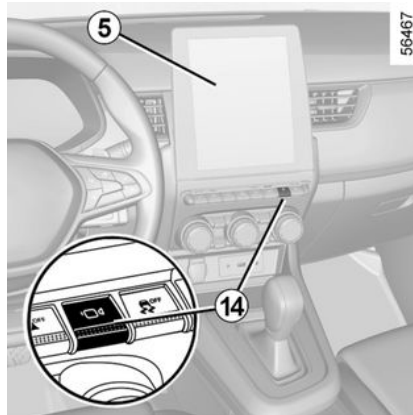

56467

Samodejni način

Samodejni način se pri zaustavljenem vozilu in delujočem motorju vklopi, ko prestavite v vzvratno prestavo. Območje zadaj in območje s ptičje perspektive se prikažeta na zaslonu multimedijskega sistema **5**.

Ko hitro preklopite iz vzvratne prestave v prestavo za vožnjo naprej, prikaz območja zadaj in območja s ptičje perspektive na zaslonu multimedijskega sistema **5** nadomestita prikaz območja spredaj in prikaz območja s ptičje perspektive.

Samodejni način delovanja je onemogočen:

- ko je prestavna ročica v nevtralnem položaju (ročni menjalnik) ali v položaju N ali P (samodejni menjalnik) približno tri sekunde;
- ko hitrost vozila pri vožnji naprej presega 10 km/h.

Ročni način

Za vklop ročnega načina pri zaustavljenem vozilu in delujočem motorju pritisnite stikalo **14**: na zaslonu multimedijskega sistema se pojavita prikaz območja spredaj in prikaz območja s ptičje perspektive.

Ročni način je onemogočen:

- ko hitrost vozila pri vožnji naprej doseže 10 km/h;
- ko prestavne ročice niste uporabljali tri minute;

POMOČI PRI PARKIRANJU

– ko pritisnete gumb **14**.



- Te funkcije ne uporabljajte, ko sta zunanji ogledali v preklopljenem položaju.
- Pred uporabo funkcije se prepričajte, da so prtljažna vrata popolnoma zaprta.
- Ne odlagajte predmetov na kamere ali prednje.

Razlika med ocenjeno in dejansko razdaljo

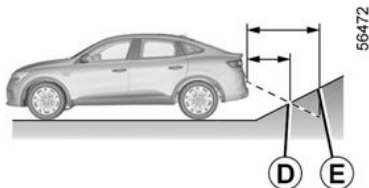

56472

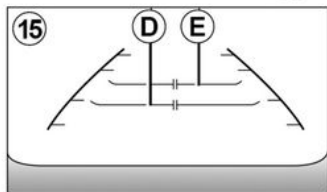

Vožnja ali vzvratna vožnja proti strmim klancu

Fiksni indikatorji **15** prikazujejo krajše razdalje, kot so v resnici.

Predmeti, prikazani na zaslonu, so na klancu v resnici bolj oddaljeni.

Če zaslon na primer prikaže predmet na **D**, je dejanska razdalja do predmeta **E**.

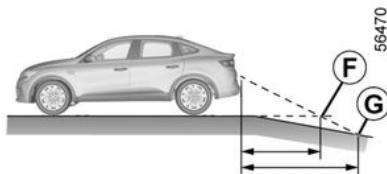

56470

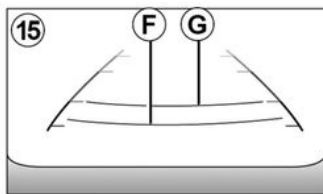

Vožnja ali vzvratna vožnja proti strmim pobočju navzdol

Fiksni indikatorji **15** prikazujejo daljše razdalje, kot so v resnici.

Zato so predmeti, prikazani na zaslonu, na pobočju dejansko bližje.

Če zaslon na primer prikaže predmet na **G**, je dejanska razdalja do predmeta **F**.

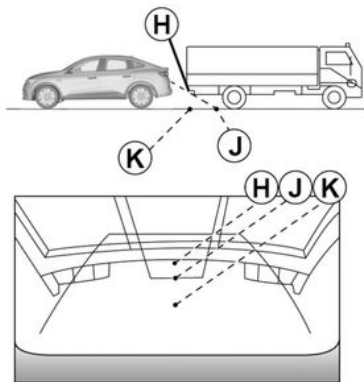

56471

Vožnja ali vzvratna vožnja proti štrlečemu predmetu

Položaj **H** je na zaslonu videti bolj oddaljen od položaja **J**. Kljub temu je položaj **H** enako oddaljen kot položaj **K**.

Pri smeri vožnje, ki jo nakazujejo nepremične in premične linije, ni upoštevana višina predmeta. Zato obstaja nevarnost trka vozila s predmetom pri vzvratni vožnji proti položaju **K**.

POMOČI PRI PARKIRANJU

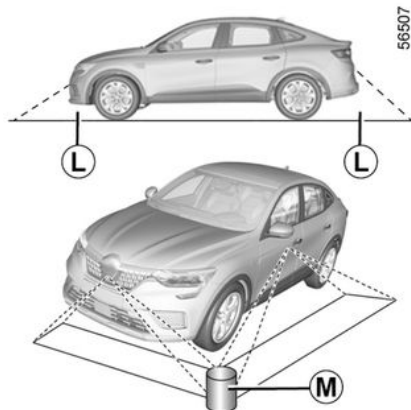

Omejitve funkcije

Sistem ne more prikazati predmetov na nekaterih območjih.

V načinu prikaza območja spredaj ali zadaj sistema ni mogoče uporabiti za prikaz predmeta na območju **L**.

V načinu prikaza območja s ptičje perspektive sistema ni mogoče uporabiti za prikaz velikih predmetov na območju **M** (v bližini roba prikazane-ga območja).

Nastavitev prikaza

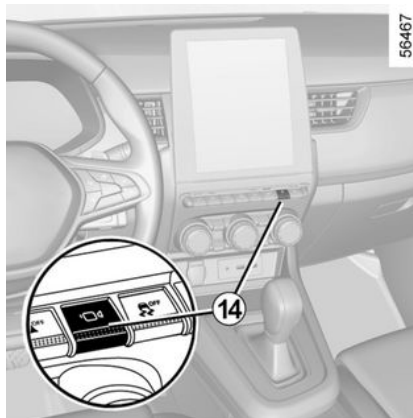

Če želite uporabiti to funkcijo, pri vključenem kontaktu pritisnite stikalo **14** ali premaknite izbirno ročico v položaj R (na samodejnem menjalniku) ali v vzvratno prestavo (na ročnem menjalniku).

Pri uporabi funkcije se na zaslonu pokažejo različni prikazi območja glede na položaj prestavne ročice.

Ovisno od vozila lahko izberete "prikaz območja s ptičje perspektive" ali "prikaz območja spredaj na sovoznikovi strani".



Iz varnostnih razlogov vam svetujemo, da vse te nastavitve opravite, ko vozilo miruje.

3

Če je prestavna ročica v položaju R (na samodejnem menjalniku) ali v vzvratni prestavi (na ročnem menjalniku), so na voljo naslednji prikazi:

- zaslon je razdeljen med prikazom območja zadaj/območja s ptičje perspektive;
- ali

- zaslon je razdeljen med prikazom območja zadaj/območja spredaj bočno (odvisno od vozila).

Pri prestavljanju iz vzvratne prestave v položaj P (pri samodejnem menjalniku) ali v nevtralni položaj (pri ročnem menjalniku) so na voljo naslednji prikazi:

- zaslon je razdeljen med prikazom območja zadaj/območja s ptičje perspektive;
- ali

- zaslon je razdeljen med prikazom območja zadaj/območja spredaj bočno (odvisno od vozila).

Pri prestavljanju iz vzvratne prestave v položaj D (na samodejnem me-

POMOČI PRI PARKIRANJU

njalniku) ali v prestavo (na ročnem menjalniku) so na voljo naslednji prikazi:

– zaslon je razdeljen med prikazom območja spredaj/območja s ptičje perspektive;

ali

– zaslon je razdeljen med prikazom območja spredaj/območja spredaj bočno (odvisno od vozila).

Prilagoditev nastavitve kamere

Spremenite lahko naslednje parametre:

- osvetlitev;
- barve;
- kontrast.

Za dodatne informacije glejte navodila multimedijskega sistema.

Opomba: iz varnostnih razlogov prikazi niso na voljo v meniju za nastavitve med vožnjo.

Opozorilo o izvozu s parkirnega mesta

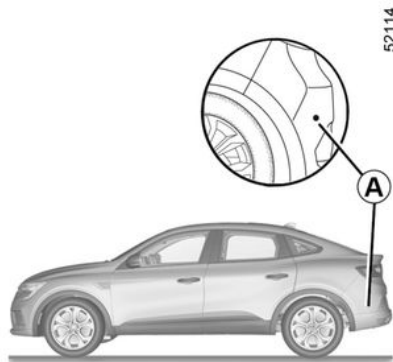



S podatki iz radarjev, ki so nameščeni na obeh straneh zadnjega odbijača (območje **A**), sistem opozori voznika, ko se v območju zaznavanja **B** pojavi drugo vozilo.

Funkcija je vklopljena:

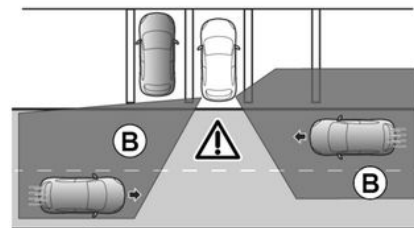
- ko se uporablja vzvratna prestava;
- ko je vozilo zaustavljeno ali vozi z nizko hitrostjo.



 Sposobnost zaznavanja sistema je odvisna od okolice vozila (fiksni predmeti itd.), stanja odbijača ...

 Ta funkcija predstavlja dodatno pomoč pri vožnji. Ta funkcija v nobenem primeru ne nadomešča pazljivosti in odgovornosti voznika, ki mora ves čas ohranjati nadzor nad vozilom.

POMOČI PRI PARKIRANJU

47549

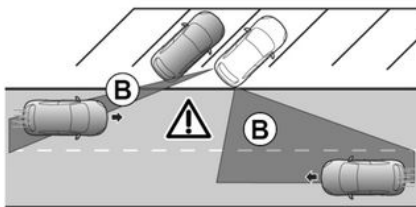

Vklop/izklop prek zaslona multimedijskega sistema 1

52069

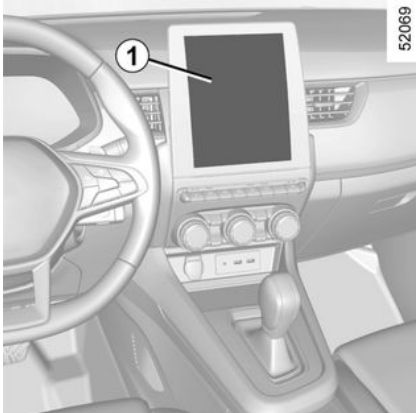

Za vklop ali izklop funkcije glejte navodila za multimedijsko opremo. Izberite "ON" ali "OFF".

Delovanje

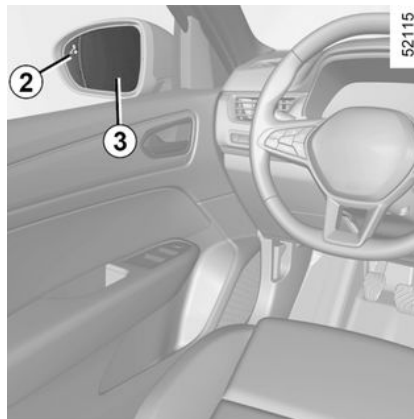

52115

Funkcija opozori, ko je vozilo na območju **B** in se približuje vašemu vozilu.

Indikator **2** se prikaže na zunanjem ogledalu **3** na obeh straneh, kjer je zaznano vozilo.

Opomba: redno čistite vzvratna ogledala **3**, da bosta opozorilni lučki **2** dobro vidni.

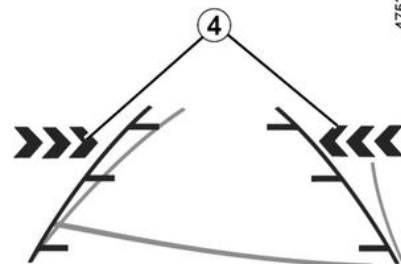

47536

3

Indikatorji **4** na zaslonu multimedijskega sistema vam prikažejo, na kateri strani je bilo zaznano vozilo, ki se približuje.

Opomba: redno čistite kamero, da ne bo zakrita.

Indikatorje **2** in **4** spremlja zvočni signal, ko vozilo vozi vzvratno.

Motnje delovanja

Če sistem zazna napako, se na instrumentni plošči prikaže sporočilo "Preverite bočne radarje". Obrnite se na predstavnika pooblaščenega servisne mreže.

POMOČI PRI PARKIRANJU



Zaradi prisotnosti tipal za odbijačem se svetuje, da se kakršen koli poseg na odbijaču (popravilo, zamenjava, barvanje itd.) zaupa usposobljenemu strokovnjaku.



Omejitve delovanja sistema

– Za zagotovitev dobrega delovanja sistema mora biti območje radarja čisto in se ga ne sme spreminjati.

– Sistem morda ne bo zaznal manjših predmetov (motorjev, koles, pešcev itd.), ki se premikajo proti vozilu.

Izklop funkcije

Funkcijo morate onemogočiti, če:

- območje radarja **A** je bilo poškodovano (zadnji odbijač);
- vozilo je opremljeno z vlečno kljuko, ki je sistem ne prepozna.



Ta funkcija predstavlja dodatno pomoč pri vožnji. Ta funkcija v nobenem primeru ne nadomešča pazljivosti in odgovornosti voznika, ki mora ves čas ohranjati nadzor nad vozilom. Sistema v nobenem primeru ni mogoče enačiti s tipalom za ovire ali sistemom proti trčenju.

Posegi/popravila sistema

– V primeru trčenja se lahko položaj radarjev spremeni, kar vpliva na funkcijo. Izklopite funkcijo in se obrnite na predstavnika pooblaščenega servisne mreže.

– Vse posege v območju radarjev (popravila, zamenjave, dela na karoseriji itd.) mora izvesti usposobljeni strokovnjak.

Samo predstavnik servisne mreže vozila je usposobljen za posege v sistem.

Motnje sistema

Nekatere razmere lahko motijo ali poslabšajo delovanje sistema, na primer:

- kompleksno okolje (podzemna garaža, jeklene strukture itd.);
- slabe vremenske razmere (sneg, močan dež, toča, poledica itd.).

Omejitve delovanja sistema

- Sistem ne more zaznati predmetov, ki so v mrtvih kotih tipal.
- Ves čas opazujte, da je parkirno mesto, ki ga je predlagal sistem, še vedno na voljo in neovirano.
- Sistema ne smete uporabljati pri vleki prikolice ali v primeru nameščenega sistema za vleko ali dodatni tovor na vozilu ali na sosednjih vozilih.

Tveganje lažnih alarmov ali odsotnosti opozoril

Če se sistem obnaša neobičajno, ga izklopite in se posvetujte s predstavnikom pooblaščenega servisne mreže vozila.

KLIC V SILI

Če je vozilo opremljeno s funkcijo za klic v sili, lahko to funkcijo uporabite za samodejno ali ročno klicanje reševalne službe (brezplačno) v primeru nesreče ali slabosti, pri čemer se skrajša čas, ki ga reševalna služba potrebuje, da prispe na kraj nesreče.

Opomba: klic v sili deluje:

- v državah, ki jih pokrivajo povezane telematske službe za klic v sili in infrastruktura, združljiva s sistemom;
- odvisno od pokritosti omrežja v geografski regiji, kjer se vozilo vozi.

Če funkcijo za klic v sili uporabite za sporočanje nesreče, ki ste ji bili priča, morate vozilo zaustaviti čim bližje, na primernem mestu glede na razmere v prometu, da lahko reševalne službe določijo mesto vašega vozila in tako tudi mesto sporočene nesreče.

V vseh primerih upoštevajte lokalne zakonske predpise.



Klic v sili uporabljajte le v primeru nesreče, v kateri ste udeleženi ali ste ji bili priča, ali v primeru slabosti.

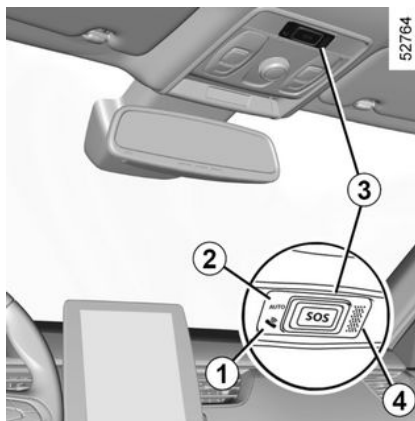

52764

1. Opozorilna lučka delovanja sistema:

- zelena: deluje (omrežje na voljo);
- izklopljena: ne deluje (omrežje ni na voljo);
- rdeča: napaka pri delovanju;
- utripajoča zelena: klic v teku.

2. Opozorilna lučka samodejnega načina;

3. Gumb SOS;

4. mikrofon;

5. Zvočnik.

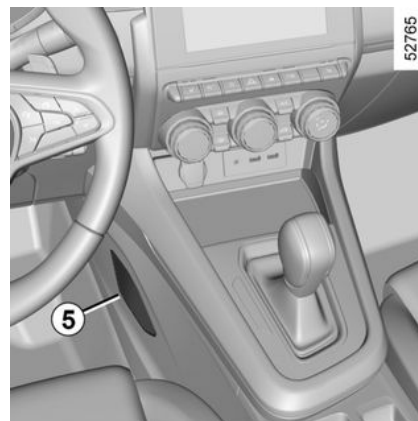

52765

Klic se vedno izvede v naslednjem zaporedju:

- vzpostavljen je klic za reševalno službo;
- pošljete podatke v zvezi z nesrečo (identifikacijska ploščica proizvajalca, lokalni čas klica, zadnji položaji vozila, smer vozila);
- glasovna komunikacija z reševalno službo;
- po potrebi je poklicana služba za nujno pomoč.

Funkcija za klic v sili deluje v dveh načinih:

- samodejni način;
- Ročni način.

Samodejni način

KLIC V SILI

Če se vklopi opozorilna lučka samoedjnega načina **2** zelene barve, to potrjuje, da je vklopljen samodejni sistem.

Klic v sili se v primeru nesreče sproži avtomatsko, če je bila aktivirana varovalna oprema (zategovalniki varnostnih pasov, airbag itd.).



V primeru nesreče ostanite v bližini vozila, če mesto in prometne razmere to dopuščajo, da se lahko po potrebi hitro odzovete klicu iz klicnega centra.

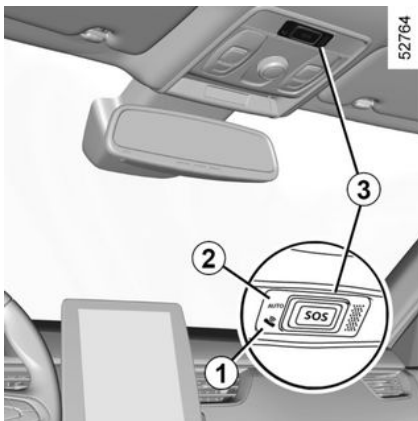

Ročni način

Klic v sili izvedete tako, da pritisnete in vsaj tri sekunde zadržite gumb **3**.

V primeru nenamerne izvedbe postopka je mogoče klic preklicati tako, da pritisnete gumb **3** in ga držite približno dve sekundi, preden se vzpostavi klic s klicnim centrom.

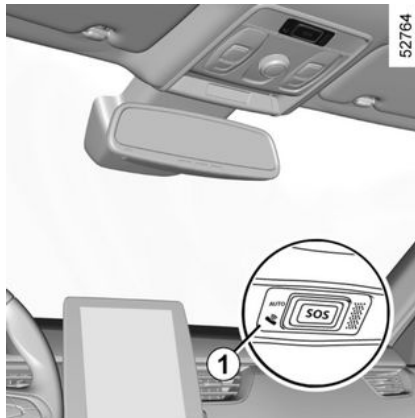

Motnje delovanja

V nekaterih primerih klic v sili morda ne bo deloval (npr. ko je akumulator skoraj prazen).

Ko sistem zazna napako delovanja, opozorilna lučka **1** sveti rdeče več kot 30 minut; čim prej se posvetujte s predstavnikom servisne mreže.



Sistem deluje s temu namenjeno baterijo. Življenjska doba baterije je približno štiri leta (opozorilna lučka **1** začne svetiti rdeče, ko se začne približevati izteku). Obrnite se na predstavnika servisne mreže za vaše vozilo.



Za zagotavljanje vaše varnosti in pravilnega delovanja sistema mora kakršen koli poseg na akumulatorju (odstranitev, odklop itd.) izvesti usposobljen strokovnjak.

Nevarnost opeklin zaradi električnega udara.

Obvezno morate upoštevati predpisane roke za zamenjavo (ne smete jih prekoračiti), ki so navedeni v navodilih za vzdrževanje.

Tip akumulatorja je specifičen. Obvezno ga je potrebno zamenjati z enakim tipom. Pokličite predstavnika pooblašene servisne mreže.

KLIC V SILI



Brez funkcije za klic v sili sistema ni mogoče izslediti in ne bo pod stalnim nadzorom. Podatki se samodejno in neprestano brišejo, sistem pa shrani samo zadnje tri položaje vozila.

Podatki se pošljejo samo v primeru klica v sili. Podatki, poslani klicnemu centru, se obravnavajo v skladu z veljavno zakonodajo za zaščito osebnih podatkov v vaši državi. Sistem shrani zgodovino dejavnosti za samo 13 ur. Lastnik vozila ima pravico dostopati do svojih podatkov. Zanima lahko, da se podatki popravijo, izbrišejo ali zaklenejo.

MULTI-SENSE

Sistem "MULTI-SENSE" omogoča izbiro med tremi načini vožnje, prek katerih je mogoče upravljati vožnjo, prostorsko osvetlitev, udobje in zvok motorja (odvisno od vozila):

- načina Eco in Sport sta vnaprej konfigurirana, pri čemer ju je mogoče delno prilagoditi (prostorska osvetlitev itd.);
- način My Sense je mogoče prilagoditi.

Načini vožnje vplivajo na:

- servovolani;
- odzivnost motorja in menjalnika.

Vpliva tudi na:

- osvetlitev v potniškem prostoru in na instrumentni plošči;
- informacije na instrumentni plošči;
- zvok motorja (odvisno od vozila).

i Vsi načini vožnje imajo posebne nastavitve motorja, ki jih ni mogoče prilagoditi.

Način Eco

Način Eco zagotavlja varčevanje z energijo. Krmiljenje je nemoteno, upravljanje motorja in menjalnika pa omogoča manjšo porabo. Klimatska

naprava in gretje sta upravljana tako, da se uporabljata samo, ko je potrebno. ➔ 151

Način "Sport"

Ta način omogoča večjo odzivnost motorja in menjalnika. Krmiljenje je trdnejše.

Način My Sense

Z uporabo standardnih privzetih nastavitev vozila je mogoče ta način uporabiti za ročno konfiguracijo vožnje, prostorske osvetlitve, udobja in zvoka motorja (odvisno od vozila).

i Po zaustavitvi motorja se vozilo vedno ponovno zažene v načinu My Sense.

i v vseh načinih lahko spremenite barvo prostorske osvetlitve ter obliko zapisa informacij, prikazanih na instrumentni plošči in zaslonu multimedijskega sistema. Poleg tega lahko nastavitve tudi ponastavite na privzete.

Dostop do menija

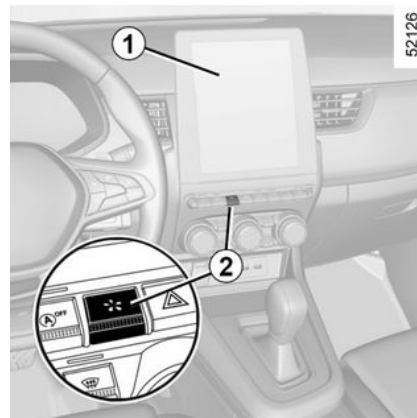

Do sistema MULTI-SENSE lahko dostopate (odvisno od vozila):

- prek zaslona multimedijskega sistema **1**;
- z uporabo stikala **2**.

Za dodatne informacije glejte navodila multimedijskega sistema.

PREZRAČEVALNE ODPRTINE, GRETJE IN KLIMATIZACIJA

Zračniki: izhodi zraka

Izhodi zraka

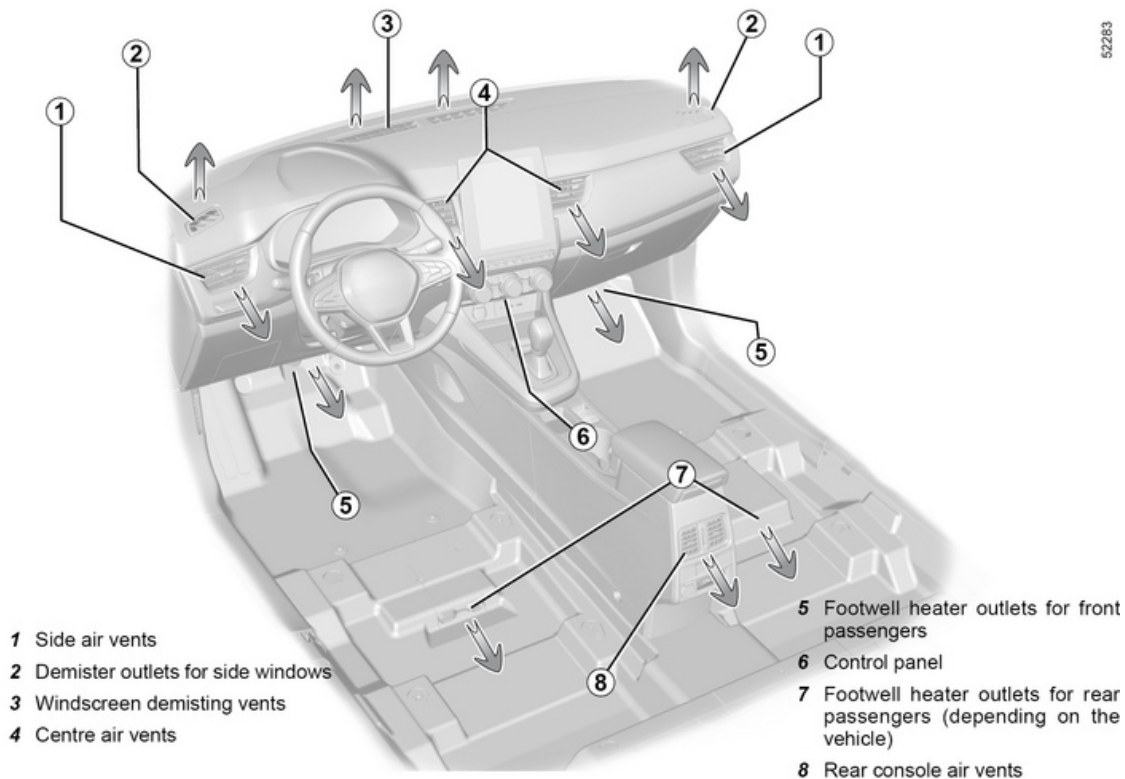

52283

PREZRAČEVALNE ODPRTINE, GRETJE IN KLIMATIZACIJA

Štirje osrednji, en stranski in osem zadnjih zračnikov

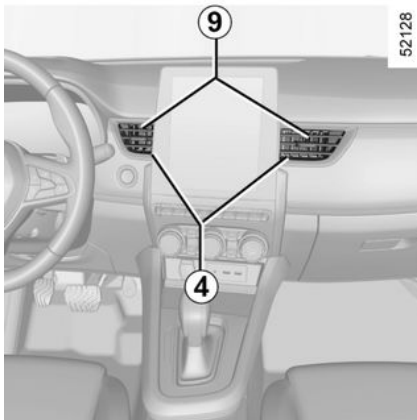

Pretok zraka

Zapiranje: pomaknite drsnik 9 proti zunanji strani vozila prek trde točke.

Odpiranje: pomikajte drsnik 9 proti notranji strani vozila.

Usmerjanje

Drsnik 9 premaknite v zeleni položaj.

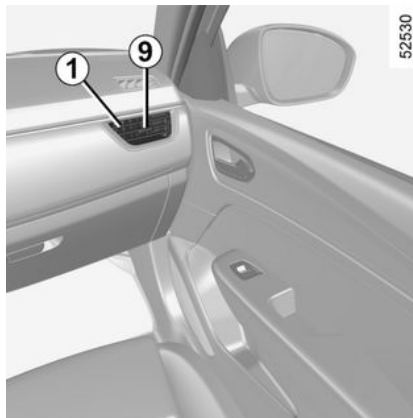

Na zračnike ne pritrjujte nobenih predmetov (npr. nosilca za telefon).

Obstaja nevarnost poškodb.

Zadnji sedeži

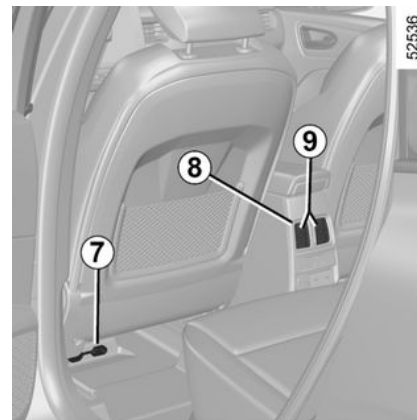

(odvisno od vozila)

Reže za usmerjanje toplega zraka proti nogam potnikov 8.



V krogotok za prezračevanje vozila ne vstavljajte ničesar (na primer ob pojavu neprijetnih vonjav ...).

Obstaja nevarnost poškodb ali nastanka požara.

PREZRAČEVALNE ODPRTINE, GRETJE IN KLIMATIZACIJA

Ročna klimatska naprava, gretje

Gumbi za upravljanje

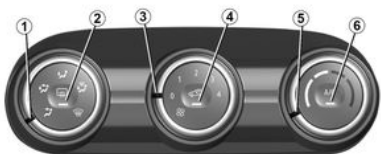

(odvisno od vozila)

1. Porazdelitev zraka v potniškem prostoru.
2. Ogrevanje/razmegljevanje zadnjega stekla in (odvisno od vozila) vzvratnih ogledal.
3. Nastavitev hitrosti ventilatorja.
4. Reciklaža zraka
5. Uravnavanje temperature zraka
6. Klimatska naprava

Vključitev ali izključitev klimatske naprave

Z gumbom **6** lahko vklopite (vklopljena lučka) ali izklopite (izklopljena lučka) delovanje klimatske naprave.

Aktivacija ni mogoča, če je stikalo **3** nastavljeno na "0".

Klimatska naprava se uporablja za:

- zniževanje temperature v notranjosti potniškega prostora;
- hitrejšo sušenje zarošenih stekel.

Porazdelitev zraka v potniškem prostoru

Možnih je pet razporeditev zraka. Za izbiro ustrezne porazdelitve zraka obračajte stikalo **1**.



Tok zraka je usmerjen do rež za dovajanje zraka na vetrobransko steklo in na sprednja bočna stekla.



Zrak je usmerjen do rež za dovod zraka na prednja bočna stekla, na vetrobransko steklo in k nogam potnikov.



Pretok zraka je usmerjen predvsem proti vznožju nog.



Zrak je usmerjen do zračnikov na armaturni plošči, k nogam potnikov na prednjih sedežih in glede na vozilo, do potnikov v drugi vrsti sedežev.



Pretok zraka je v glavnem usmerjen do zračnikov na armaturni plošči.

Gumb za vključitev reciklaže zraka



Pritisnite gumb **4**: vgrajena kontrolna lučka se vklopi. V teh pogojih zrak v potniškem prostoru kroži brez dovajanja zunanjega zraka.



Če klimatska naprava ni aktivirana (lučka "A/C" na stikalu **6** je izklopljena), lahko daljša uporaba recikliranega zraka povzroči rošenje bočnih stekel in vetrobranskega stekla ter druge nevšečnosti zaradi prisotnosti nerecikliranega zraka v potniškem prostoru. Zato priporočamo, da vključite običajen način prezračevanja (zunanji zrak) s ponovnim pritiskom na tipko **4**, takoj ko recikliranje zraka ni več potrebno.

Reciklaža zraka omogoča:

PREZRAČEVALNE ODPRTINE, GRETJE IN KLIMATIZACIJA

- izolacijo notranjosti pred zunanjim zrakom (voznja na bolj onesnaženih območjih itd.);
- hitrejše hlajenje potniškega prostora.

Nastavitev količine dovajanega zraka



Obrnite stikalo **3**. Bolj kot je gumb obrnjen v desno, večja je količina dovajanega zraka. Če želite zapreti dotok zraka, prestavite stikalo **3** v položaj "0".

Sistem je deaktiviran: hitrost ventilatorja je nič (pri mirujočem vozilu). Med vožnjo lahko kljub temu občutite rahel pretok zraka.



Uporaba položaja  na stikalu **1** samodejno povzroči odtekanje zraka zaradi preprečevanja rošenja vetrobranskega stekla.

Uravnavanje temperature zraka

Zasukajte stikalo **5** na zeleno temperaturo. Bolj kot je oznaka v rdečem območju, višja je temperatura.

Pri daljši uporabi klimatske naprave lahko pride do prevelike ohladitve potniškega prostora. Za povišanje temperature zasukajte stikalo **5** v desno.

Gretje / sušenje zadnjega stekla



Pri delujočem motorju pritisnite tipko **2**. Prižge se ustrezna kontrolna lučka.

Ta funkcija omogoča hitro sušenje zadnjega stekla in ogrevanih zunanjih ogledal (za vozila, ki so s tem opremljena).

To funkcijo izklopite tako, da znova pritisnete gumb **2**. Kontrolna lučka ugasne.

Razmegljevanje stekla se izključi samodejno.

Hitro sušenje stekel

Obrnite stikala **1**, **3** in **5** v položaje



- sušenje (razmegljevanje) stekla;
- hitrost prezračevanja 3 ali 4;
- najvišja temperatura.

Pritisnite gumb **4**, da onemogočite recikliranje zraka (lučka izklopljena), in gumb **2** za vklop gretja zadnjega stekla (lučka vklopljena).



Ko je vklopljen klimatski sistem, se kroženje zraka samodejno vklopi glede na pogoje, kot je hitrost vozila, da je zrak bolj ugoden. Če pritisnete **4**, onemogočite to funkcijo.

Avtomatska klimatska naprava

Gumbi za upravljanje



PREZRAČEVALNE ODPRTINE, GRETJE IN KLIMATIZACIJA

(odvisno od vozila)

1. Nastavitev hitrosti ventilatorja.
2. Funkcija za boljšo vidljivost.
3. Uravnavanje temperature zraka
4. Avtomatski način.
5. Upravljanje klimatske naprave.
6. Porazdelitev zraka v potniškem prostoru.
7. Reciklaža zraka
8. Ogrevanje/razmegljevanje zadnjega stekla in (odvisno od vozila) vzvratnih ogledal.

Samodejni način

Avtomska klimatska naprava zagotavlja (razen ob uporabi v ekstremnih razmerah) udobje v potniškem prostoru in dobro stopnjo vidljivosti ter hkrati optimalno porabo goriva. Sistem upravlja hitrost prezračevanja, porazdelitev in reciklažo zraka, vklop ali izklop klimatske naprave in temperaturo zraka.

AUTO: omogoča optimalno doseganje izbrane temperature, glede na zunanje pogoje. Pritisnite gumb **4**.

Nastavitev količine dovajanega zraka

Sistem v avtomatskem načinu delovanja prilagaja jakost prezračeva-

nja, tako da doseže in vzdržuje želeni nivo udobja.

Hitrost prezračevanja lahko kadar koli spremenite z obračanjem stikala **1** za povečanje ali zmanjšanje hitrosti prezračevanja.

Uravnavanje temperature zraka

Zasukajte stikalo **3** na želeno temperaturo.

Bolj kot je stikalo obrnjeno v desno, tem višja je temperatura.



Če pritisnete kateri koli gumb, razen gumba AUTO, izklopite samodejni način delovanja.

Funkcija za boljšo vidljivost (za hitro odstranjevanje ledu in rose z vetrobranskega stekla)

Pritisnite gumb **2**: vgrajena kontrolna lučka se vklopi.

Ta funkcija omogoča hitro razmegljevanje in odstranjevanje ledu z vetrobranskega, zadnjega in sprednjih bočnih stekel, ter z zunanjih ogledal (odvisno od izvedenke vozila). Samodejno vklopi funkciji delovanja klimatske naprave in ogrevanja zadnjega stekla.

Za izklop gretja zadnjega stekla pritisnite gumb **8**. Vgrajena lučka se izklopi.

To funkcijo izklopite s pritiskom gumba **2** ali **4**.



Nekateri gumbi imajo kontrolno lučko, ki označuje stanje delovanja.

4

Sprememba porazdelitve zraka v potniškem prostoru



Obračajte stikalo **6**. Prižge se kontrolna lučka na izbranem gumbu.





Ves zrak je usmerjen do rež za dovajanje zraka na vetrobransko steklo in na prednja bočna stekla.



Zrak je usmerjen do rež za dovod zraka na prednja bočna stekla, na vetrobransko steklo in k nogam potnikov.

PREZRAČEVALNE ODPRTINE, GRETJE IN KLIMATIZACIJA

 Zrak je usmerjen do zračnikov na armaturni plošči, k nogam potnikov na prednjih sedežih in glede na vozilo, do potnikov v drugi vrsti sedežev.

 Pretok zraka je v glavnem usmerjen do zračnikov na armaturni plošči.

 Pretok zraka je usmerjen predvsem proti vznožju nog.

Gretje / sušenje zadnjega stekla



Pritisnite gumb **8**: vgrajena kontrolna lučka se vklopi. Ta funkcija omogoča odmrzovanje in razmegljevanje zadnjega stekla in odmrzovanje zunanjih ogledal (pri vozilih s to funkcijo).

To funkcijo izklopite tako, da znova pritisnete gumb **8**. Razmegljevanje stekla se izključi samodejno.

Vključitev ali izključitev klimatske naprave

Pri avtomatskem načinu delovanja klimatske naprave sistem upravlja vklop ali izklop klimatske naprave glede na zunanje vremenske pogoje.

Pritisnite gumb **5** za izklop klimatske naprave. Vgrajena opozorilna lučka bo ugasnila.

Vključevanje recikliranja ali notranjega kroženja zraka (z izolacijo potniškega prostora)



Ta funkcija se upravlja samodejno, vendar jo lahko aktivirate tudi ročno; v tem primeru vklop funkcije označuje kontrolna lučka v gumbu **7**.

 Sušenje/odmrzovanje stekla ima v vseh primerih prednost pred reciklažo zraka.

Pritisnite gumb **7**: vgrajena kontrolna lučka se vklopi.

Daljša izolacija potniškega prostora pred zunanjim zrakom lahko povzroči nekoliko neprijeten vonj v notranjosti in zarositev stekel.

Da bi se temu izognili, se reciklaža zraka po določenem času samodejno onemogoči.

Zato priporočamo, da vključite samodejni način delovanja s ponovnim pritiskom na tipko **7**, takoj ko reciklaža zraka ni več potrebna.

Izključevanje klimatske naprave

Za izklop sistema obrnite stikalo **1** v položaj "OFF". Za vklop ponovno obrnite stikalo **1**, nato prilagodite hitrost prezračevanja, ali pritisnite gumb **4**.

 Delovanje klimatske naprave povzroči večjo porabo goriva (zato izključite klimatsko napravo, kadar je ne potrebujete).

Ročno upravljanje

PREZRAČEVALNE ODPRTINE, GRETJE IN KLIMATIZACIJA



Ko je vklopljen klimatski sistem, se kroženje zraka samodejno vklopi glede na pogoje, kot je hitrost vozila, da je zrak bolj ugoden. Če pritisnete **7**, onemogočite to funkcijo.

Klimatska naprava: pojasnila in nasveti za uporabo

Praktični nasveti

V nekaterih primerih (izključena klimatska naprava, vključena reciklaža zraka, izključeno prezračevanje ali nizka hitrost prezračevanja itd.) se lahko stekla v vozilu zarosijo.

Pri zarošenih steklih uporabite »**funkcijo za boljšo vidljivost**«, da se stekla posušijo, nato pa vklopite klimatsko napravo v avtomatskem načinu delovanja, da preprečite ponovno zarositev.



Vozila, opremljena z načinom ECO
Aktivacija načina ECO lahko zmanjša učinkovitost klimatske naprave. ➔ 151.



V krogotok za prezračevanje vozila ne vstavljajte ničesar (na primer ob pojavu neprijetnih vonjav ...).

Obstaja nevarnost poškodb ali nastanka požara.

Poraba goriva

Med uporabo klimatske naprave je treba računati na povečano porabo goriva (predvsem med mestno vožnjo).

Pri vozilih s klimatsko napravo brez avtomatskega načina delovanja izklopite sistem, ko ga ne potrebujete več.

Nasveti za zmanjšanje porabe goriva in okolju prijaznejšo vožnjo

Vozite z odprtimi zračniki in zaprtimi okni. Če je bilo vozilo parkirano na soncu, za nekaj minut odprite vrata, da pred zagonom motorja izpustite vroč zrak iz vozila.

Vzdrževanje

Za pogostnost kontrol glejte dokument za vzdrževanje vašega vozila.



Sistem klimatske naprave uporabljajte redno, tudi v hladnem vremenu, zaženite ga vsaj enkrat mesečno za približno 5 minut.

Motnje delovanja

V primeru motenj pri delovanju se posvetujte s predstavnikom pooblaščenih servisnih mrež za vaše vozilo.

– **Manj učinkovito ogrevanje in sušenje stekla oziroma slabše delovanje klimatske naprave.**

do tega pojava lahko pride zaradi zamazanosti vložka filtra potniškega prostora.

– **Ni hladnega zraka.**

Preverite, ali so vsa stikala in nastavitveni gumbi v pravih položajih in ali ni mogoče pregorela kakšna varovalka. V nasprotnem primeru izklopite sistem.

Posebni primeri hibridnih izvedenk

Klimatska naprava vozila se uporablja za hlajenje pogonske baterije.

Dolgotrajen padec učinkovitosti klimatske naprave lahko privede do prezgodnjega poslabšanja pogonske baterije.

PREZRAČEVALNE ODPRTINE, GRETJE IN KLIMATIZACIJA

Pod vozilom se nabira voda

Po daljši uporabi klimatske naprave je normalno, da pod vozilom opazite vodo. To je posledica kondenzacije.



Ne odpirajte krogotoka s hladilnim sredstvom.

Tekočina lahko poškoduje oči in kožo.

Krogotok hladilne tekočine (v katerem so nekateri sestavni deli hermetično zaprti) lahko vsebuje fluorirane toplogredne pline.

Hladilna tekočina R-134a

Krogotok hladilne tekočine (v katerem so nekateri sestavni deli hermetično zaprti) lahko vsebuje fluorirane toplogredne pline.

Ovisno od vozila, naslednje informacije so na nalepki **A** v notranjosti motornega prostora.

Prisotnost in lokacija podatkov na nalepki **A** sta odvisni od vozila.



Ne odpirajte krogotoka s hladilnim sredstvom.

Tekočina lahko poškoduje oči in kožo.



Pred kakršnim koli posegom v motornem prostoru obvezno izključite kontakt. → 128



Tip hladilne tekočine



(XXX) Tip olja v krogotoku klimatske naprave



Vnetljiv izdelek



Glejte navodila za uporabo vozila,



Vzdrževanje

x,xxx kg

Količina hladilnega sredstva v vozilu.

Potencial globalnega segre-

Potencial globalnega segrevanja (ekvivalent CO₂).

vanja (GWP):
xxxxx

Ekvivalent
CO₂: x,xx t

Teža in količina
ekvivalenta CO₂.



59951

PREZRAČEVALNE ODPRTINE, GRETJE IN KLIMATIZACIJA



58945



Pazite, da ne boste uporabili hladilnih sredstev, ki ne ustrezajo specifikacijam. **Obstaja nevarnost poškodb.**

Obstaja nevarnost poškodb.

Hladilno sredstvo je pod visokim tlakom in je lahko glede na specifikacijo tudi vnetljivo. **Obstaja nevarnost poškodb.**

Obrnite se na predstavnika popoblašene servisne mreže.

Hladilna tekočina R-1234yf

Krogotok hladilne tekočine (v katerem so nekateri sestavni deli hermetično zaprti) lahko vsebuje fluorirane toplogredne pline.

Ovisno od vozila so na oznaki **B**, nameščeni v notranjosti motornega prostora, naslednji podatki.

Prisotnost in lokacija podatkov na oznaki **B** sta odvisni od vozila.

Tip hladilnega sredstva motorja TCe 260: R-1234yf.



Tip hladilne tekočine



(XXX) Tip olja v krogotoku klimatske naprave



Vnetljiv izdelek



Glejte navodila za uporabo vozila,



Vzdrževanje

x,xxx kg

1 Količina hladilne tekočine v vozilu.

Potencial globalnega se-

(2) Potencial globalnega segreva-

grevanja (GWP): xxxxx

nja (ekvivalent CO₂).

Ekvivalent CO₂: x,xx t

(3) Količina in teža ekvivalenta CO₂.

Dodatne informacije

Ovisno od oznake in glede na vrsto hladilnega sredstva:

Hladilna tekočina R-1234yf

- (1) 0,500 kg/0,620 kg
- (2) GPWP 4
- (3) 0,002 t



58944

4

PREZRAČEVALNE ODPRTINE, GRETJE IN KLIMATIZACIJA



589952

4

MULTIMEDIJSKA OPREMA

Multimedijski sistem A ali B

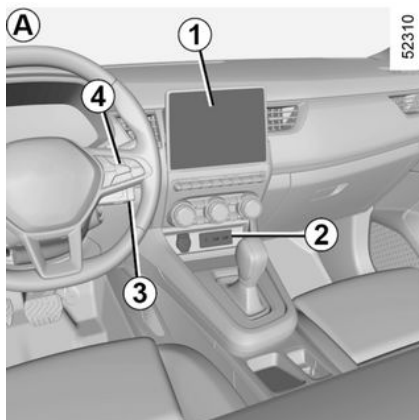

Namestitev in delovanje opreme se lahko razlikuje, odvisno od vozila.

1. Zaslou multimedijskega sistema
2. Vtičnice za multimedijsko opremo
3. Stikala pod volanom
4. Stikala na volanu



Za dodatne informacije glejte navodila multimedijskega sistema.

Vtičnice za multimedijsko opremo 2

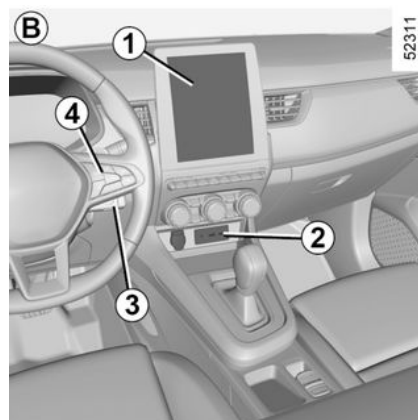

Uporabite lahko vtičnice USB za dostop do multimedijskih vsebin svoje dodatne opreme in posodobitev sistema.

Različne vire lahko izberete na zaslonu multimedijskega sistema ali prek radijskega sistema in s stikali na volanu.

Vtičnice USB se lahko uporabljajo tudi za polnjenje dodatkov z največjo močjo 12 vatov (5 voltov) na vtičnico. Vtičnica JACK omogoča poslušanje zvočnih vsebin s pomožnim kablom.



Moč dodatne opreme, ki jo priključite, ne sme presegati 12 vatov.

Obstaja nevarnost požara.

Stikala pod volanom 4

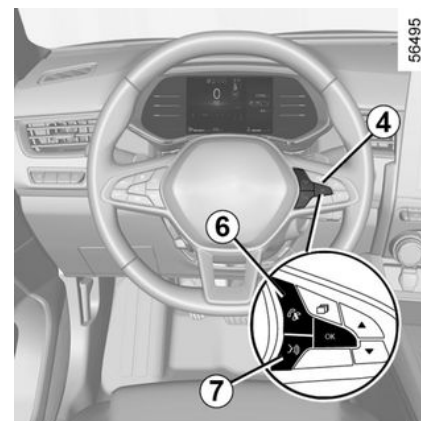

Uporabite lahko stikala za prostoročno telefoniranje 6 in glasovno prepoznavanje 7, če je vozilo z njimi opremljeno.

MULTIMEDIJSKA OPREMA

Mikrofon 8

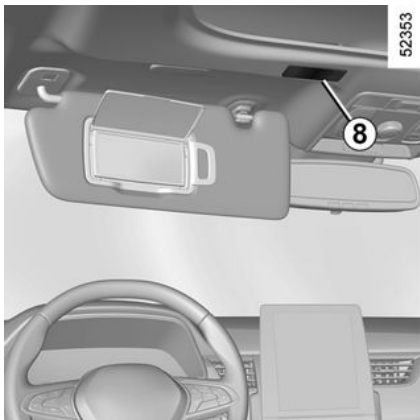

Uporaba telefona

Svetujemo vam, da vedno upoštevate veljavne zakonske predpise glede uporabe teh naprav.

Brezžični polnilnik 9

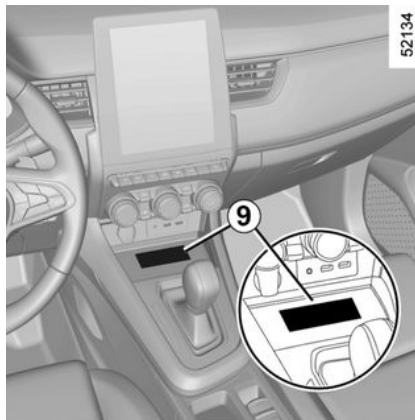

(odvisno od vozila)

➔ 267

Vtičnice za multimedijско opremo 10

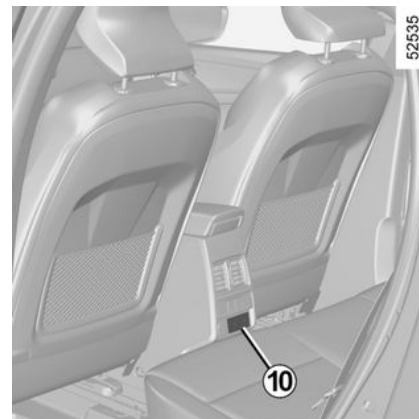

(odvisno od vozila)

Uporabite lahko vtičnice USB.

Vtičnice USB lahko uporabite za polnjenje pripomočkov z največjo nazivno močjo 10,5 vata (5 voltov) na vtičnico, kar je odobril naš tehnični oddelek.



Uporaba telefona

Svetujemo vam, da vedno upoštevate veljavne zakonske predpise glede uporabe teh naprav.

OPREMA POTNIŠKEGA PROSTORA

Električni pomik stekel

Ti sistemi delujejo pri vključenem ali izključenem kontaktu do odpiranja enih od prednjih vrat (največ 3 minute).



Voznikova odgovornost

Kartice ali ključa nikoli ne pustite v vozilu z otrokom, niti za kratek čas, če v njem ostane otrok, odrasla oseba, ki potrebuje pomoč drugih, ali žival.

Ta bi namreč lahko ogrožal sebe ali druge osebe z zagonom motorja, z vključitvijo opreme, kot je na primer pomik stekla, ali zaklepanje vrat.

Če se kateri koli del telesa ujame, oziroma priščipne, takoj obrnite smer okna s pritiskom na ustrezno stikalo.

Obstaja nevarnost resnih poškodb.

Impulzni električni pomik stekel

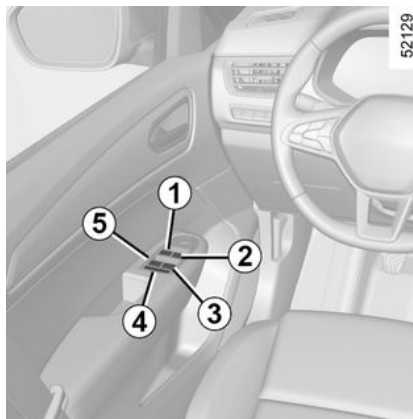

Na kratko pritisnite ali povlecite stikalo za pomik stekla do skrajnega položaja: steklo se popolnoma dvigne ali spusti. Če med spuščanjem ali dviganjem pritisnete stikalo, se steklo ustavi.

Opomba: stekla na zadnjih vratih se ne spustijo do konca.

Na voznikovem sedežu uporabite stikalo:

1. za steklo na voznikovi strani;
2. za steklo na sovoznikovi strani;
3. in 5 za sopotnike na zadnjih sedežih.

Na ostalih sedežih uporabite stikalo 6.

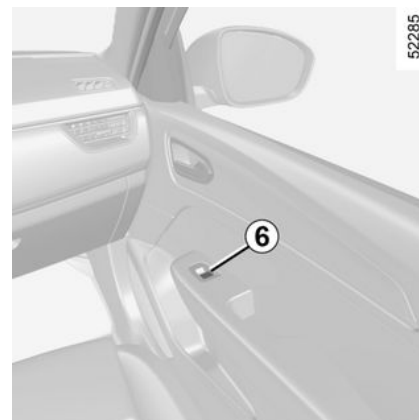

Ne naslanjajte predmetov na delno odprto steklo: obstaja nevarnost, da se pokvari mehanizem za pomik stekla.

OPREMA POTNIŠKEGA PROSTORA



Varnost potnikov

Voznik lahko onemogoči pomik sprednjih in zadnjih stekel za vse potnike, tudi zase, s pritiskom na stikalo 4. Na instrumentni plošči se prikaže potrditveno sporočilo.

Opomba: če steklo pri zapiranju naleti na odpor (npr. veja drevesa itd.), se ustavi in za nekaj centimetrov spusti.

Daljinsko zapiranje stekel

Če pri zaklepanju vrat z zunanje strani **dvakrat pritisnete gumb za zaklepanje na voznikovih vratih v prostoročnem načinu, na kartici**, se bodo vsa stekla (in strešno okno, odvisno od vozila), opremljena z impulznim električnim pomikom, samodejno zaprla.

Kljub temu je vključitev tega sistema priporočljiva samo, če ima uporabnik dober pregled nad vozilom in ni nikogar v vozilu.

Motnje delovanja

Sistem se v primeru napake pri zapiranju stekla vrne v običajen način:

ustrezno stikalo povlecite navzgor tolikokrat, da se steklo popolnoma zapre (steklo se bo zapiralo postopoma), držite stikalo (še vedno na strani za zapiranje) eno sekundo, nato pa spustite in popolnoma dvignite steklo, da znova inicializirate sistem.

Po potrebi se posvetujte s predstavnikom servisne mreže za vaše vozilo.



Pri zapiranju oken pazite, da noben del telesa (npr. roka, dlan itd.) ni zunaj vozila.

Obstaja nevarnost resnih poškodb.

Strešno okno z električnim upravljanjem

Drnsni pomik zaveses 1

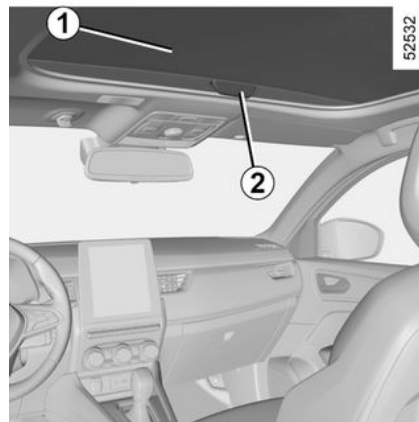

- **Za odpiranje:** s potiskanjem ročice 2 nazaj premaknete zaveso v želeni položaj;
- **za zapiranje:** s potiskanjem ročice 2 naprej premaknete zaveso v želeni položaj.

OPREMA POTNIŠKEGA PROSTORA

Za drsni pomik strešnega okna

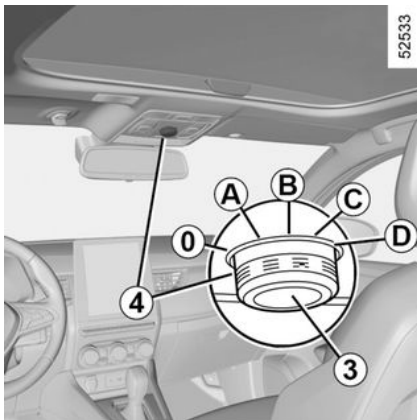

- **Za dvizni pomik:** premaknite označeni položaj **3** v položaj **A**;
- **za odpiranje:** premaknite označeni položaj **3** v položaj **B**, **C** ali **D** glede na želeno stopnjo odprtosti;
- **za zapiranje:** premaknite označeni položaj **3** v položaj **0**.



Voznikova odgovornost

nikoli ne zapuščajte vozila, niti za kratek čas, če v njem ostane žival, otrok ali odrasla oseba, ki potrebuje pomoč drugih.

Ta bi namreč lahko ogrožal sebe ali druge osebe z zagonom motorja, z vključitvijo opreme kot je na primer pomik stekla ali zaklepanje vrat.

V primeru priščipa nemudoma odprite okno tako, da zasukate gumb **4** do konca v desno (position **D**).

Obstaja nevarnost resnih poškodb.



Pri vozilih, ki so opremljena s tem sistemom, se s tem postopkom vključi dodatno zaklepanje. → **31**

Prepričajte se, da ni nikogar v vozilu.

Daljinsko zapiranje strešnega okna

Če **dvakrat zaporedoma pritisnete gumb za zaklepanje na kartici**, se stekla in strešno okno samodejno zaprejo.

Kljub temu je vključitev tega sistema priporočljiva samo, če ima uporabnik dober pregled nad vozilom in ni nikogar v vozilu.



Pri vozilih, ki so opremljena s tem sistemom, se s tem postopkom vključi dodatno zaklepanje. → **31**

Prepričajte se, da ni nikogar v vozilu.

OPREMA POTNIŠKEGA PROSTORA

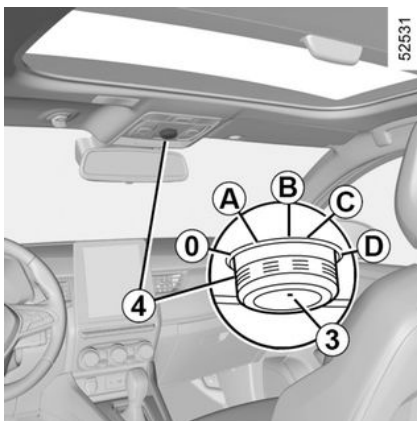

Posebnosti

Vaše vozilo je opremljeno s sistemom proti priščipanju: če strešno okno pri zapiranju naleti na odpor (npr.: veja), se ustavi in odmakne za nekaj centimetrov.

Pri daljinskem zapiranju strešnega okna se s pritiskom na gumb **4** strešno okno vrne v položaj, v katerem je bilo.

Streha se ne odpre pri temperaturah, nižjih od -20°C . Vendar pa se še vedno zapre.



Pri zapiranju strešnega okna pazite, da noben del telesa (npr. roka, dlan, ...) ni zunaj vozila.

Obstaja nevarnost resnih poškodb.

Motnje delovanja

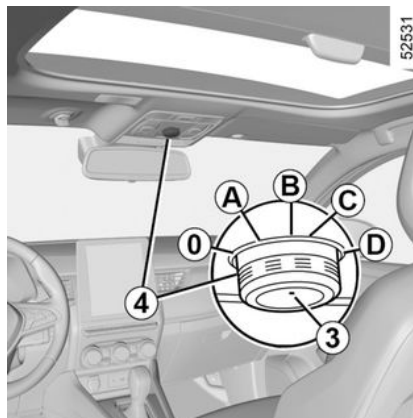

Če strešnega okna ni mogoče zapreti, premaknite označeni položaj **3** v položaj **0**, nato pa pritisnite in zadržite gumb **4**, dokler se strešno okno popolnoma ne zapre: obrnite se na predstavnika servisne mreže za vaše vozilo.



Pozor, med tem postopkom funkcija proti priščipanju strešnega okna ne deluje. Čimprej se posvetujte s predstavnikom servisne mreže za vaše vozilo.

Priporočila za uporabo

– Vozilo s tovorom na strešnem prtljajniku.

Pri prevozu tovora na strehi ni priporočljivo odpirati ali zapirati strešnega okna.

Preden premaknete strešno okno, preverite predmete in/ali dodatno opremo (nosilec za kolo, strešni potovalni kovček itd.), ki je nameščena na nosilnih drogovih prtljajnika: ta oprema mora biti pravilno nameščena in pritrjena, da ne ovira delovanja strešnega okna.

O možnih prilagoditvah vas bo seznanil predstavnik servisne mreže za vaše vozilo;

- **prepričajte se**, da je strešno okno dobro zaprto, ko zapuščate vozilo;
- **očistite** tesnilo vsake tri mesece s sredstvi, ki jih priporoča naš tehnični oddelek;
- **ne odpirajte** strešnega okna takoj po dežju ali po pranju vozila.

OPREMA POTNIŠKEGA PROSTORA



Voznikova odgovornost

nikoli ne zapuščajte vozila, niti za kratek čas, če v njem ostane žival, otrok ali odrasla oseba, ki potrebuje pomoč drugih.

Ta bi namreč lahko ogrožal sebe ali druge osebe z zagonom motorja, z vključitvijo opreme kot je na primer pomik stekla ali zaklepanje vrat.

V primeru priščipa nemudoma odprite okno tako, da zasukate gumb **4** do konca v desno (position **D**).

Obstaja nevarnost resnih poškodb.

Notranja osvetlitev

Stropna lučka

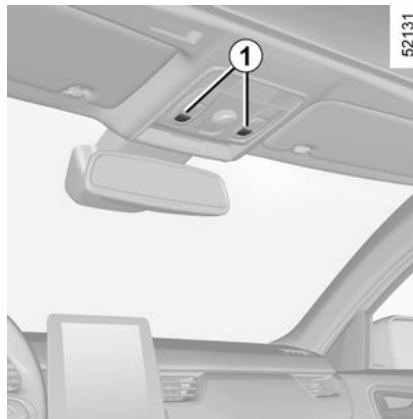

S pritiskom stikala **1** sprožite:

- stalno osvetlitev;
- takojšen izklop.

Bralne lučke A



S pritiskom stikala **2** sprožite:

- stalno osvetlitev;
- prižiganje lučke ob odklepanju vozila ali ob odpiranju katerihkoli vrat. Osvetlitev se izklopi po določenem času, ko se ustrezna vrata pravilno zaprejo;
- takojšen izklop.

OPREMA POTNIŠKEGA PROSTORA

Bralne lučke B

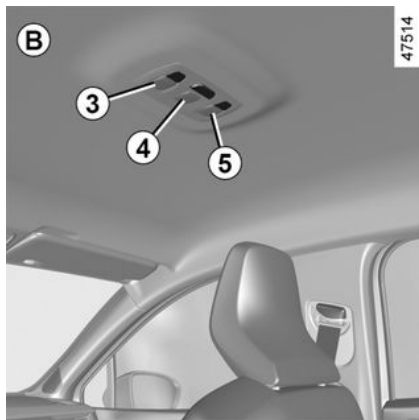

Za stalno osvetlitev pritisnite stikalo **3**, **4** ali **5**.

Opomba: pri vozilih z zaslonom multimedijskega sistema lahko ta zaslon uporabljate za izklop/vklop bralnih lučk, ki se vklopijo ob odpiranju vrat ali prtljažnika ➔ **105**.

Lučka v predalu za rokavice

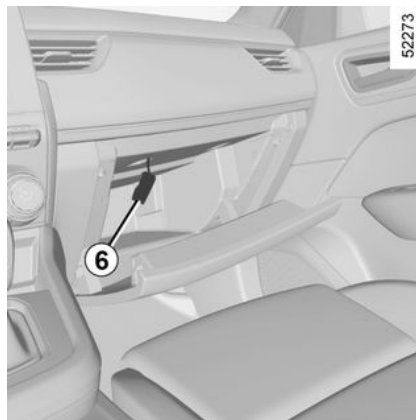

Odvisno od vozila se ob odpiranju pokrova vklopi lučka **6**.

Lučka v prtljažniku

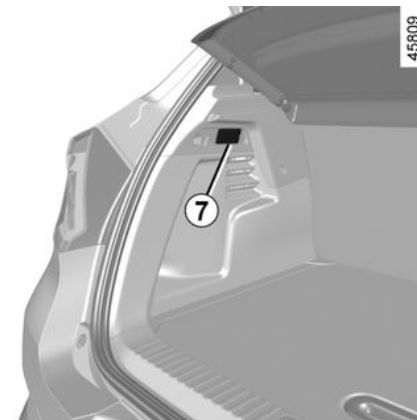

Lučka **7** se vklopi ob odpiranju prtljažnih vrat.

OPREMA POTNIŠKEGA PROSTORA

Lučka osvetlitve sprednjih vrat



(odvisno od vozila)

Lučka osvetlitve sprednjih vrat **8** zasveti, ko je funkcija vklopljena in vozilo odklenjeno.



Pri odklepanju in odpiranju bočnih ali prtljažnih vrat se za določen čas prižgejo stropne in talne lučke.

Senčnik, ogledalo

Prednji senčniki

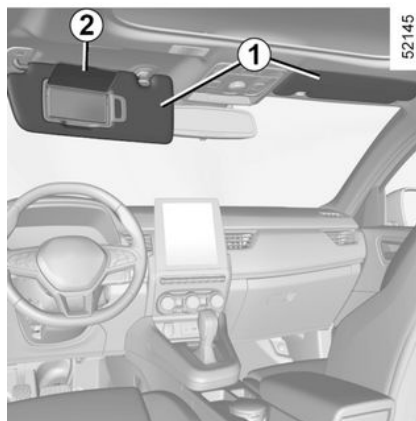

Preklopite senčnik **1** navzdol.

Ogledala v senčnikih

(odvisno od vozila)

Dvignite pokrov **2**. Osvetlitev **3** se samodejno vklopi.



Pazite, da bo med vožnjo ogledalo pokrito s pokrovom.

Obstaja nevarnost poškodb.

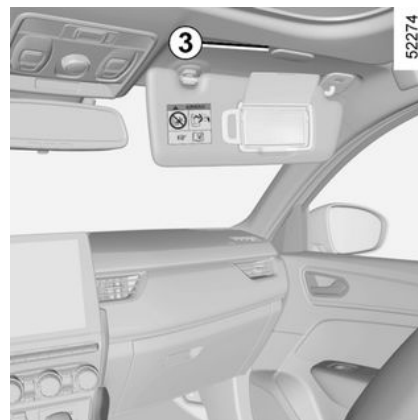

Zaradi varnostnih razlogov katerih koli prilagoditev ne izvajajte med vožnjo. **Tveganje za nesrečo.**

OPREMA POTNIŠKEGA PROSTORA

Vtičnica za dodatno opremo

Vtičnica za dodatno opremo 1

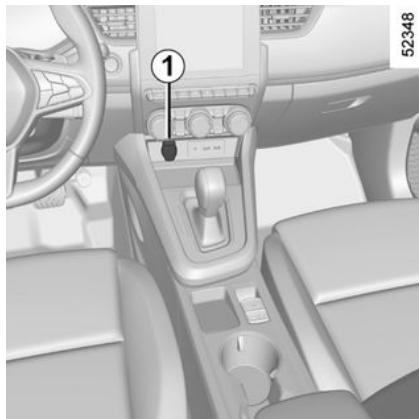

Uporabite lahko vtičnico **1** ali **2**, odvisno od vozila. Predvidena je za priključitev dodatne opreme, ki jo odobrijo tehnične službe za znamko vašega vozila.



Moč dodatne opreme, ki jo želite priključiti, ne sme presežati 120 W (12 V).

Če hkrati uporabljate več vtičnic za dodatno opremo, skupna napetost priključene dodatne opreme ne sme presežati 180 W.

Obstaja nevarnost požara.

ODLAGALNA MESTA POTNIŠKEGA PROSTORA, OPREMA

Predali v sprednjih vratih 1

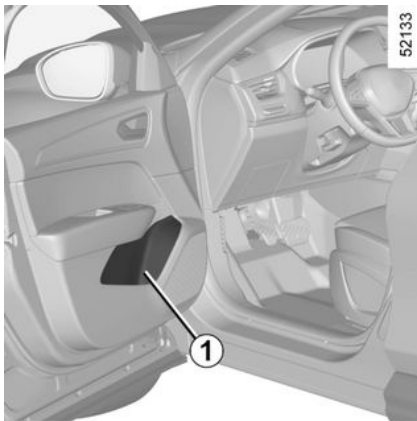

Vanje lahko odložite 1,5-litrsko steklenico.



Na podu pred voznikovim sedežem ne sme biti nobenih predmetov, ker lahko v primeru sunkovitega zaviranja zdrsnejo pod pedale in onemogočijo njihovo uporabo.

Odlagalni prostor na senčniku 2

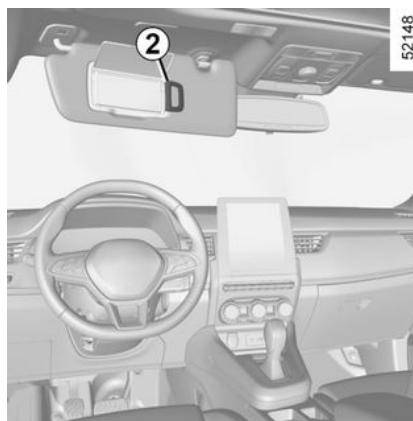

Uporabite za lahko za shranjevanje avtocestnih plačilnih listkov, kartic, itd.



Pazite, da v »odprtih« odlagalnih mestih ni shranjen kakšen trd, težek ali koničast predmet, ki bi ga lahko pri zavijanju, sunkovitem zaviranju ali trku odneslo v potnike.

Odlagalno mesto v osrednji konzoli/območje indukcijskega polnjenja 3

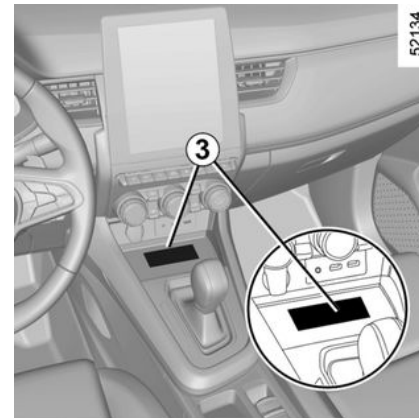

Za več informacij o območju indukcijskega polnjenja glejte navodila za multimedijsko opremo.

ODLAGALNA MESTA POTNIŠKEGA PROSTORA, OPREMA

Žep na sredinski konzoli 4

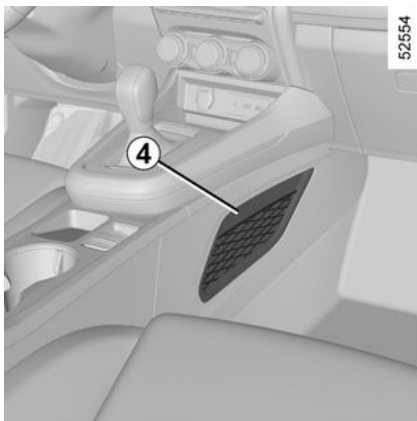

Pazite, da v »odprtih« odlagalnih mestih ni shranjen kakšen trd, težek ali koničast predmet, ki bi ga lahko pri zavijanju, sunkovitem zaviranju ali trku odneslo v potnike.

Odlagalno mesto na sovoznikovi strani

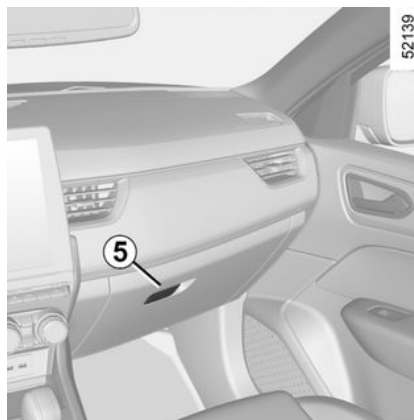

Odprete ga tako, da potegnete za ročico **5**.

V predal za drobnarije lahko odložite dokumente formata A4, steklenico, ...

Nosilci za kozarce 6

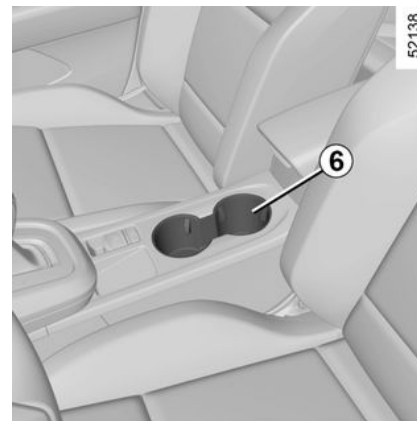

Glede na vozilo je lahko nosilec za pločevinke opremljen s pritrdilnimi kaveljčki, da posoda, postavljena vanj, ostane na mestu.

To lahko uporabite za shranjevanje mobilnega pepelnika, pločevink za pijačo itd.

ODLAGALNA MESTA POTNIŠKEGA PROSTORA, OPREMA

Odlagalni prostor v sredinskem naslonu za roke 9



Dvignite pokrov **7** premičnega naslona za roke tako, da pritisnete gumb **8**.

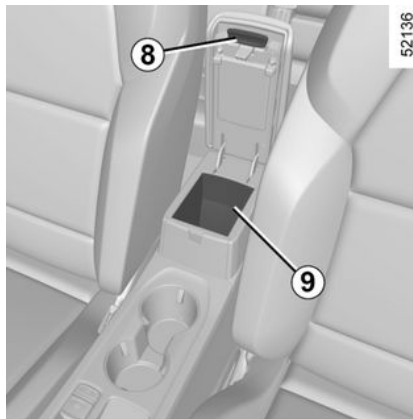

Pri vožnji v ovinek, pospeševanju ali zaviranju pazite, da se pijača ne bo izlivala iz pločevinke v nosilcu.

Obstaja nevarnost opeklin, če je pijača vroča.

Odlagalni prostor v zadnjih vratih 10

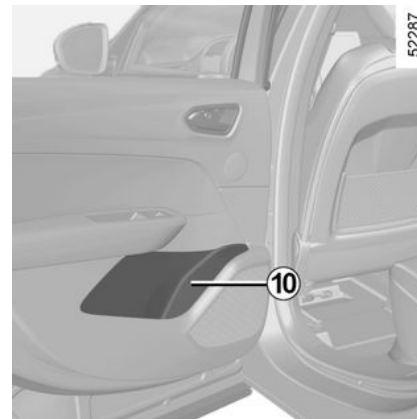

Vanje lahko odložite 0,5-litrsko steklenico.

ODLAGALNA MESTA POTNIŠKEGA PROSTORA, OPREMA

Žepi na zadnjih sedežih 11

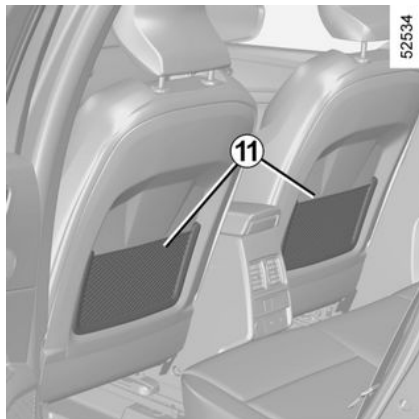

Pazite, da v »odprtih« odlagalnih mestih ni shranjen kakšen trd, težek ali koničast predmet, ki bi ga lahko pri zavijanju, sunkovitem zaviranju ali trku odneslo v potnike.

Držalo 12



Med vožnjo se lahko zanj držite.
Ne uporabljajte ga za vstopanje v vozilo ali izstopanje iz vozila.

Kljukica za obešanje oblačil 13

Držalo za skodelice na zadnjem sedežu 14



Spustite naslon za roko na zadnjem sedežu.

PREVOZ TOVORA

Odlagalni prtljažni prostor

Premični pod 1

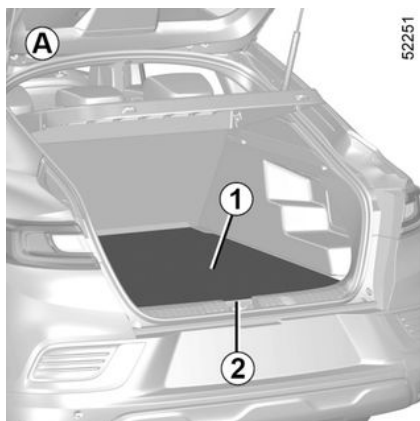

(odvisno od vozila)

Položaj premičnega poda **1** lahko spremenite, kot je prikazano spodaj.

Raven položaj A

Če preklopite naslonjalo zadnjega sedeža, lahko uporabljate ravno dno in pregradite prtljažnik v dva ločena dela.

Premični pod je postavljen na tekač.

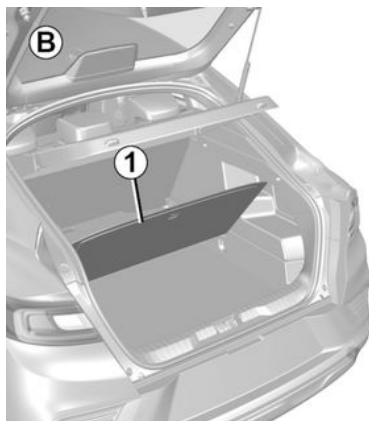

Vmesni položaj B

V položaju **A** omogoča uporabo pod podom **1** in dostop do orodij, shranjenih pod preprogo prtljažnika.



Maksimalna teža za premični pod: 100 kg, enakomerno razporejenih.

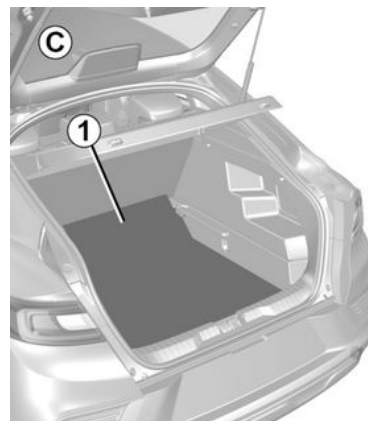

Spravljeni položaj C

Ta položaj zagotavlja več prostora za shranjevanje stvari v prtljažniku.



Če želite odstraniti premični pod iz prtljažnika, ga dvignite za več kot 30 stopinj. Če ga ne dvignete dovolj, lahko pride do poškodbe prtljažnih vrat.

PREVOZ TOVORA

Zadnja polica

Odstranitev

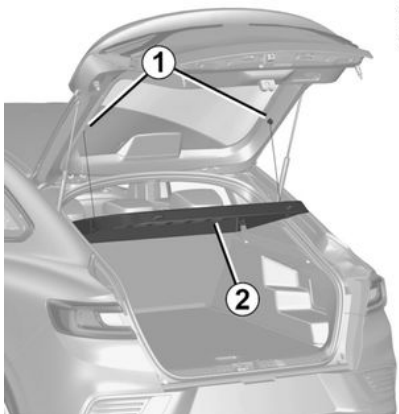

52149

- Odprite obe vrvici **1** prtljažnih vrat;
- dvignite polico **2**, da jo odpnete (premik **A**);
- zadnjo polico potegnite k sebi.

Pri nameščanju police ravnajte v obratnem zaporedju.

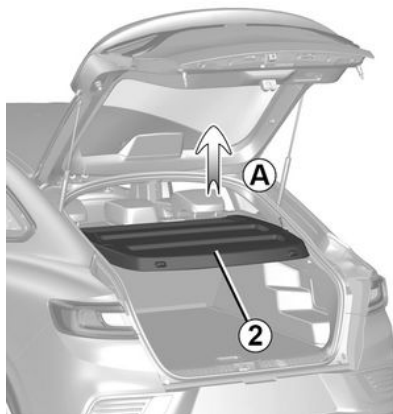

52150



Na zadnjo polico ne odlagajte nobenih težkih ali trdih predmetov. V primeru sunkovitega zaviranja ali nesreče lahko predstavljajo nevarnost za potnike v vozilu.

PREVOZ TOVORA V PRTLJAŽNEM PROSTORU

Tovor vedno namestite v prtljažni prostor tako, da so njegove največje dimenzije naslonjene ob:



52484

naslonjala zadnje sedežne klopi pri običajni obtežitvi (primer **A**);



52483

naslonjala sprednjih sedežev z zloženimi naslonjali zadnjih sedežev, kar velja za največje obremenitve (primer **B**);

Prepričajte se, da so predmeti, ki jih prevažate, enakomerno razporejeni po celotnem nakladalnem območju.

Pred nameščanjem predmetov na preklopljeno naslonjalo sedeža, morate spustiti vzglavnike že pred preklopljanjem naslonjala, da bo naslonjalo sedeža čim bolj pritisnjeno k sedišču.

Opomba: če nimate rezervnega kolesa ali garniture za polnjenje pnevmatik, ne obremenite dna prtljažnega prostora.

PREVOZ TOVORA

Vlečna kljuka



Dovoljena obremenitev vlečnega priključka, največja dovoljena skupna teža prikolice, zavirana in nezavirana: → 333.

Izbira in namestitev vlečne kljuke

Maksimalna teža vlečnega priključka:

- 35 kg na vozilu s predopremo za vleko;
- 28 kg na vozilu brez predopreme za vleko.

Nobena vlečna naprava ne sme ovirati nobenih svetlobnih sestavnih delov ali registrske tablice, kadar je ne uporabljate.

V vseh primerih morate upoštevati predpise določene države, v kateri se nahajate.

Glede vgradnje in pogojev uporabe glejte navodila za montažo.

Svetujemo vam, da ta navodila shranite skupaj z drugimi dokumenti vozila.

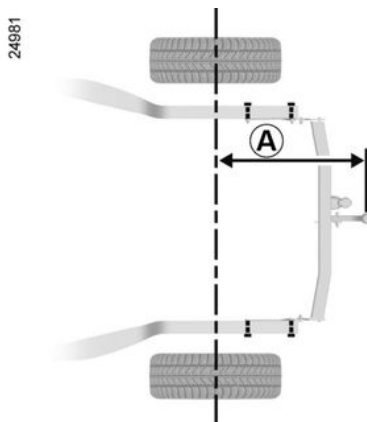

Najdaljša razdalja **A**: 1097 mm.

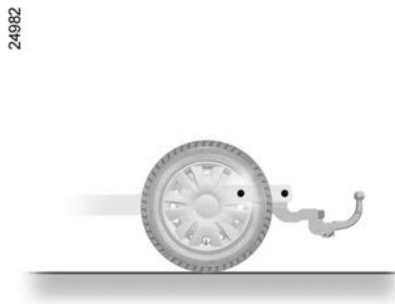

Strešni nosilci

Strešni nosilci

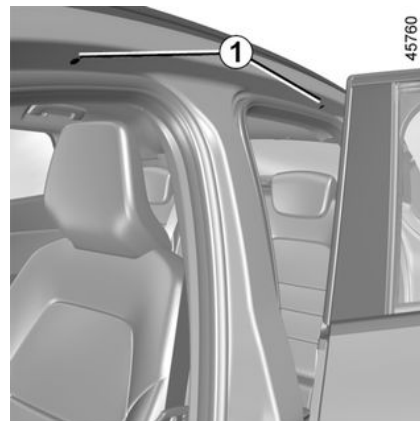

Odprite vrata za dostop do pritrdilnih vložkov **1**.

Priporočila za uporabo

Rokovanje z vrati prtljažnega prostora

Pred upravljanjem vrat prtljažnega prostora preverite stanje predmetov in/ali dodatne opreme (nosilec za kolo, kovček za prtljago itd.), nameščenih na nosilnih drogovih na strehi: vsi deli morajo biti pravilno nameščen in pritrjeni, da ne ovirajo delovanja vrat prtljažnega prostora.

PREVOZ TOVORA



Za pritrnitev strešnih drogov na vozilo uporabljajte samo vijake, ki so bili dobavljeni z originalnimi strešnimi drogov in so jih homologirale naše tehnične službe.



Svetujemo vam, da se pri izbiri opreme, ki je najprimernejša za vaše vozilo, obrnete na predstavnika pooblaščenih servisnih mrež za vaše vozilo.

Za montažo nosilnih drogov prtljažnika in pogoje uporabe glejte navodilo za montažo te opreme.

Svetujemo vam, da ta navodila shranite skupaj z drugimi dokumenti vozila.

Največja dovoljena obremenitev strešnega prtljažnika. → 333

Antena



Pri opremljenih vozilih lahko anteno v obliki palice **2** odstranite tako, da jo zasukate v obratni smeri urnega kazalca.



Prepovedano je pritrđiti kakršno koli nosilno opremo (nosilec za kolo, kovček za prtljago itd.), ki se nasloni ob spojler ali prtljažna vrata. Če želite na vozilo namestiti nosilni element, se obrnite na predstavnika servisne mreže.

DOSTOP DO MOTORJA, RAVNI

POKROV MOTORNEGA PROSTORA

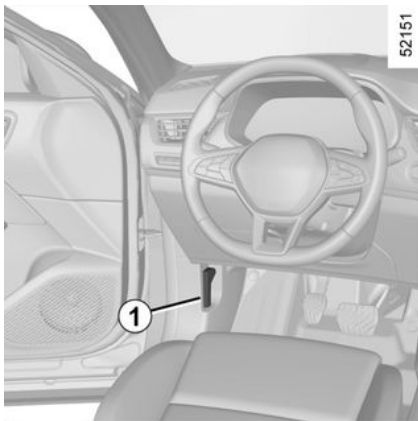

Za odpiranje pokrova motornega prostora odprite vrata in potegnite ročico **1** na levi strani armaturne plošče.



Pred kakršnim koli posegom v motornem prostoru obvezno izključite kontakt. Ali:

→ 128.



Ne naslanjajte se na pokrov motornega prostora: obstaja nevarnost, da se pokrov nenamerno zapre.

Sprostitev zapaha pokrova motornega prostora



Odklenete ga tako, da potisnete jeziček **2** in istočasno dvignete pokrov motorja.



Pri delu v bližini motorja bodite pozorni, ker je le ta lahko še vroč. Poleg tega se lahko kadarkoli sproži ventilator hlajenja motorja. Na to vas opozarja nalepka



v motornem prostoru.
Obstaja nevarnost poškodb.

Odpiranje pokrova motornega prostora

- Nekoliko dvignite pokrov motorja:
- 2.** – potisnite jeziček proti levi (ne da bi dvignili pokrov motornega prostora), da odklenete varnostni mehanizem;
- nato dvignite pokrov motornega prostora.

Opomba: varnostno odklepanje se morda ne bo izvedlo, če dvignete pokrov motorja in hkrati premaknete jeziček **2**.

Držite pokrov in ga dvignite; v odprtem položaju ga zadržujeta vzvoda **3**.

DOSTOP DO MOTORJA, RAVNI



Pri posegih pod pokrovom motornega prostora se prepričajte, ali je ročica brisalcev stekel v izhodiščem položaju.

Obstaja nevarnost poškodb.



Ko zaključite delo v predelu motorja, poskrbite, da česa ne pozabite (krpe, orodja ...).

To lahko poškoduje motor ali povzroči požar.



Tudi v primeru rahlega udarca v predel okrasne maske ali pokrova motornega prostora naj predstavnik servisne mreže za vaše vozilo čim prej pregleda sistem za zaklepanje pokrova.

Zapiranje pokrova

Preden zaprete pokrov, se prepričajte, da niste v motornem prostoru pozabili kakega predmeta.

Če želite zapreti pokrov motorja, ga zadržite na sredini in ga spustite na 30 cm nad zaprtim položajem, nato pa z rokami rahlo potisnite pokrov motorja proti smeri zapiranja, dokler se popolnoma ne zapre.



Preverite, ali je pokrov motornega prostora dobro zaprt.

Prepričajte se, da nič ne ovira pritrdišča za blokiranje (kamenčki, krpa ...).

Motorno olje

splošno

Motor z notranjim zgorevanjem uporablja olje za mazanje in hlajenje svojih delov, zato je običajno, da je včasih treba doliti nekaj olja med zamjenjavami.

Če je po končani fazi utekanja vozila treba doliti več kot 0,5 litra olja na prevoženih 1.000 km, se posvetujte s predstavnikom servisne mreže za vaše vozilo.

Pogostost menjave olja: redno preverjajte nivo olja, vsekakor pa pred vsako daljšo vožnjo, da se izognete morebitnim poškodbam motorja.

Odčitavanje nivoja olja

Nivo olja morate odčitavati, ko vozilo stoji na ravnih tleh in po daljšem mirovanju motorja.

Za ugotavljanje natančnega nivoja olja in preverjanje, da ni presežen maksimalen nivo (nevarnost okvare motorja), je treba obvezno uporabljati merilno palico.

Odvisno od vozila prikazovalnik na instrumentni plošči opozarja samo na minimalen nivo olja.

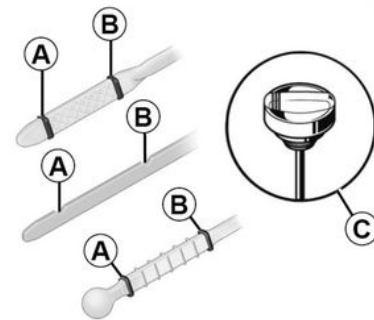

45846

DOSTOP DO MOTORJA, RAVNI

- Potegnite ven merilno palico in jo obrišite s čisto krpo, ki ne pušča vlaken;
- potisnite merilno palico v cevko do konca (pri motorjih, ki imajo merilno palico s pokrovčkom **C**, mora biti pokrovček popolnoma privit);
- ponovno izvlecite merilno palico;
- preverite nivo: nivo olja ne sme biti nikoli pod oznako "mini" **A** ali segati nad oznako "maxi" **B**.

Po opravljeni operaciji ne pozabite potisniti merilne palice do konca oziroma popolnoma priviti merilne palice s pokrovčkom.



Dolivanje motornega olja

Uporabite grlo ali zaščitite odprtino za nalivanje, da preprečite uhajanje motornega olja na vroče predele motornega prostora ali občutljive predele (npr. električni sestavni deli).

Obstaja nevarnost požara.



Presežen maksimalni nivo motornega olja

Pri nalivanju olja ne smete nikoli preseči maksimalnega nivoja **B**: nevarnost okvare motorja in katalizatorja.

Če je presežen maksimalni nivo olja, **ne zaganjajte vozila**, ampak pokličite predstavnika servisne mreže za vaše vozilo.



Pred kakršnim koli posegom v motornem prostoru obvezno izključite kontakt. → 128

Dolivanje, nalivanje, menjava motornega olja

Dolivanje/nalivanje

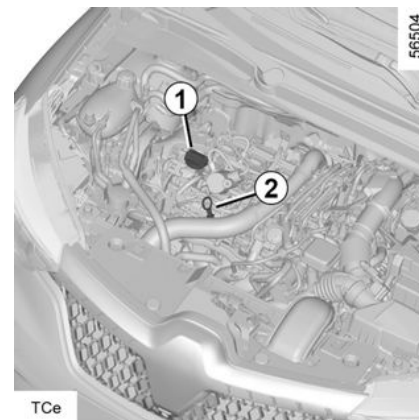

5

DOSTOP DO MOTORJA, RAVNI

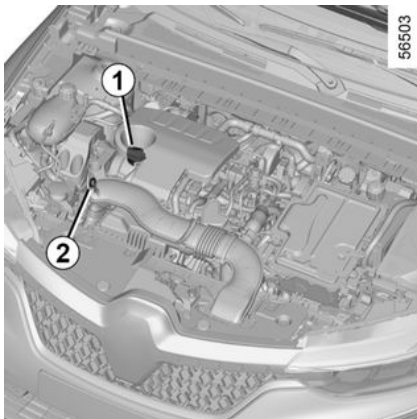

Vozilo mora stati na vodoravnih tleh, motor ne sme teči in mora biti hladen (na primer: pred prvim jutranjim zagonom).

i Ne nalivajte olja prek oznake "maxi" in ne pozabite priviti pokrovčka **1** ter vstaviti merilne palice **2**.

- Odvijte pokrovček **1**;
- dolijte olje (zmožljivost med "mini" in "maxi" glede na indikator **2** ter med 0,9 in 2 litroma glede na motor);
- počakajte približno 20 minut, da olje steče v motor;

- z merilno palico **2** preverite nivo olja (po prej opisanem postopku). Potem, ko ste preverili nivo, ponovno potisnite merilno palico do konca, oziroma popolnoma privijte merilno palico s pokrovčkom.



Pred kakršnim koli posegom v motornem prostoru obvezno izključite kontakt. Ali:

→ 128.



Dolivanje motornega olja

Uporabite grlo ali zaščitite odprtino za nalivanje, da preprečite uhajanje motornega olja na vroče predele motornega prostora ali občutljive predele (npr. električni sestavni deli).

Obstaja nevarnost požara.

Zamenjava motornega olja

Pogostnost: glejte knjižico za vzdrževanje vozila.

Kapaciteta menjave

Glejte dokument vzdrževanja vozila ali se posvetujte s predstavnikom pooblaščenih servisnih mrež vozila. Nivo motornega olja vedno preverite z merilno palico po zgoraj opisanem postopku (nivo ne sme biti nikoli nižje od oznake mini ali višji od oznake maxi na merilni palici).

Kakovost motornega olja

Glejte dokument vzdrževanja vašega vozila.



V primeru nenormalnega ali ponavljajočega se zniževanja nivoja se posvetujte s predstavnikom servisne mreže za vaše vozilo.

DOSTOP DO MOTORJA, RAVNI



Dolivanje in/ali preverjanje nivoja olja: pri dolivanju ali preverjanju nivoja olja pazite, da se olje ne razlije na katerega od delov motorja.

Ne pozabite pravilno zapreti pokrovčka in namestiti merilne palice, da preprečite razprševanje olja po vročih delih motorja.

Obstaja nevarnost požara.



Pri posegih pod pokrovom motornega prostora se prepričajte, ali je ročica brisalcev stekel v izhodiščem položaju.

Obstaja nevarnost poškodb.



Pri delu v bližini motorja bodite pozorni, ker je le ta lahko še vroč. Poleg tega se lahko kadarkoli sproži ventilator hlajenja motorja. Na to vas opozarja nalepka



v motornem prostoru.

Obstaja nevarnost poškodb.



Presežen maksimalni nivo motornega olja

Pri nalivanju olja ne smete nikoli preseči maksimalnega nivoja: nevarnost okvare motorja in katalizatorja.

Če je presežen maksimalni nivo olja, **ne zaganjajte vozila**, ampak pokličite predstavnika servisne mreže za vaše vozilo.



Ne pustite, da motor teče v zaprtem prostoru: izpušni plini so strupeni.



Izpuščanje olja iz motorja: ko izpuščate olje iz vročega motorja, pazite, da se ne opečete.

Nivo hladilne tekočine

Hladilna tekočina motorja z n-tranjim zgorevanjem

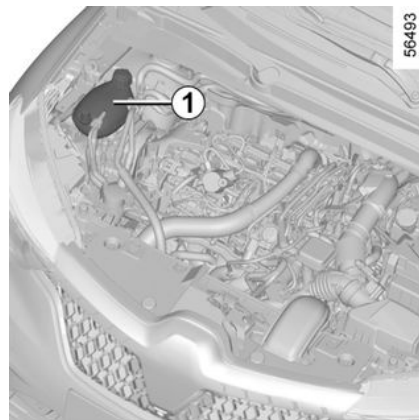

Nivo pri zaustavljenem **hladnem** motorju na ravnih tleh mora biti med oznakama "MINI" in "MAXI" na izravnalni posodi **1**.

Tekočino dolijte **pri hladnem motorju**, preden nivo pade pod oznako MINI.

DOSTOP DO MOTORJA, RAVNI

Pogostnost preverjanja nivoja hladilne tekočine

Redno preverjajte nivo hladilne tekočine (kajti zaradi pomanjkanja hladilne tekočine lahko pride do težjih poškodb motorja).

Če jo je potrebno doliti, uporabite izključno tekočino, ki jo je odobril naš tehnični oddelek, kar zagotavlja:

- zaščito proti zmrzovanju;
- zaščito delov hladilnega sistema proti koroziji.



Pred kakršnim koli posegom v motornem prostoru obvezno izključite kontakt. → 128.

Interval zamenjave

Glejte knjižico vzdrževanje vašega vozila.



Pri posegih pod pokrovom motornega prostora se prepričajte, ali je ročica brisalcev stekel v izhodiščem položaju.
Obstaja nevarnost poškodb.



V primeru nenormalnega ali ponavljajočega se zniževanja nivoja se posvetujte s predstavnikom servisne mreže za vaše vozilo.



Na hladilnem krogotoku ne smete izvajati nobenih posegov, dokler je motor vroč.

Obstaja nevarnost opeklin.

Hladilni sistem električnega pogonskega sistema

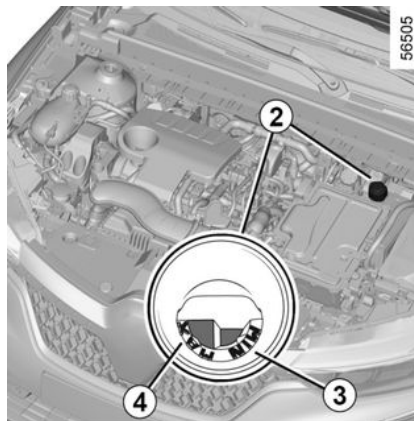

Pri različici E-Tech full Hybrid se ta sistem razlikuje od sistema motorja z notranjim zgorevanjem. Uporablja se za hlajenje elektromotorja.

Branje nivoja

Ko je kontakt izklopljen in je vozilo parkirano na ravni površini, odvijte pokrovček posode za hladilno tekočino **2**.

Pri **hladnem** stanju mora biti nivo med oznakama "MIN" **3** in "MAX" **4** znotraj lijaka.

Pogostnost preverjanja nivoja hladilne tekočine

Redno preverjajte nivo hladilne tekočine (zaradi pomanjkanja hladilne tekočine lahko pride do težjih poškodb električnega tokokroga).

Če je potrebno dolivanje, se obrnite na predstavnika pooblaščenega servisne mreže.



Pred kakršnim koli posegom v motornem prostoru obvezno izključite kontakt. → 128

Interval zamenjave

Glejte knjižico vzdrževanje vašega vozila.

DOSTOP DO MOTORJA, RAVNI



V primeru nenormalnega ali ponavljajočega se zniževanja nivoja se posvetujte s predstavnikom servisne mreže za vaše vozilo.



Pri posegih pod pokrovom motornega prostora se prepričajte, ali je ročica brisalcev stekel v izhodiščem položaju.

Obstaja nevarnost poškodb.



Na hladilnem krogotoku ne smete izvajati nobenih posegov, dokler je motor z notranjim zgorevanjem vroč.

Obstaja nevarnost opeklin.

Nivoji, filtri

Zavorna tekočina

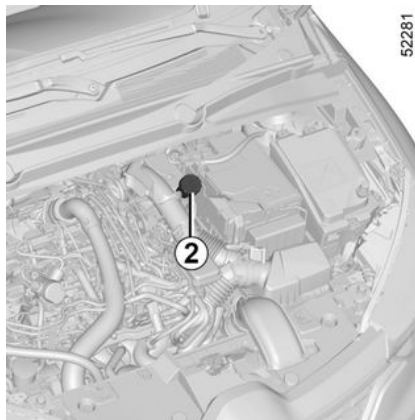

Redno kontrolirajte nivo zavorne tekočine, še posebno, če občutite, da je učinkovitost zaviranja slabša kot običajno.

Nivo je potrebno preverjati pri ugasnjenem motorju in na ravni podlagi.

Nivo 2

Običajno je, da se nivo znižuje z obrabo zavornih oblog, vendar ne sme biti nikdar nižji od opozorilne črte "MINI", ki je označena z "oznako trikotnika ▲" (odvisno od vozila).

Če želite sami preverjati stanje obrabe zavornih kolutov, si v servisni mre-

ži ali na proizvajalčevi spletni strani priskrbite dokument, v katerem je opisan postopek kontrole.

Nalivanje

Posege na hidravličnem zavornem sistemu, ki zahtevajo zamenjavo tekočine, zaupajte strokovnjaku v pooblaščenim servisni mreži.

Obvezno uporabljajte tekočino, ki so jo homologirale naše tehnične službe (iz zapečatenih plastenk).

Interval zamenjave

Glejte knjižico vzdrževanje vašega vozila.



V primeru nenormalnega ali ponavljajočega se zniževanja nivoja se posvetujte s predstavnikom servisne mreže za vaše vozilo.



Pred kakršnim koli posegom v motornem prostoru obvezno izključite kontakt.

DOSTOP DO MOTORJA, RAVNI



Pri posegih pod pokrovom motornega prostora se prepričajte, ali je ročica brisalcev stekel v izhodiščem položaju.

Obstaja nevarnost poškodb.



Pri delu v bližini motorja bodite pozorni, ker je le ta lahko še vroč. Poleg tega se lahko kadarkoli sproži ventilator hlajenja motorja. Na to vas opozarja nalepka



v motornem prostoru.

Obstaja nevarnost poškodb.

posoda tekočine za pranje stekel

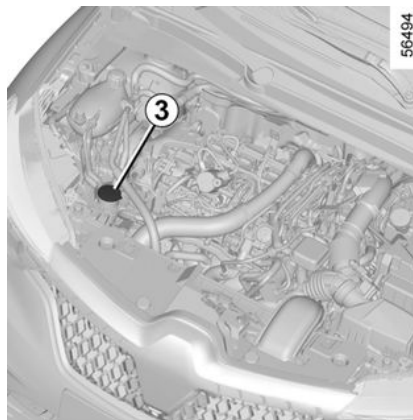

Nalivanje

Pri izklopljenem motorju odprite pokrovček **3**. Dolivajte tekočino, dokler je ne vidite in nato namestite pokrovček nazaj.

Opomba: redno preverjajte nivo v posodi in dolijte tekočino, preden se odpravite na pot.

Tekočina

Uporabljajte samo tekočino za pranje vetrobranskega stekla, ki vsebuje zaščito proti zamrzovanju.

Svetujemo vam, da se posvetujete s pooblaščenim prodajalcem ali kvalificiranim strokovnjakom.

Opomba: ne uporabljajte vode (obstaja nevarnost poškodbe napajalne črpalke ter nalaganja vodnega kamna na črpalki in šobah).

Šobe

Za nastavitve višine šob za pranje vetrobranskega stekla se obrnite na predstavnika pooblaščenih servisnih mreže vozila.



Pred kakršnim koli posegom v motornem prostoru obvezno izključite kontakt. → 128

Filtri

Zamenjava filtrov in filtrirnih vložkov (zračni filter, filter potniškega prostora, filter za plinsko olje ...) je predvidena v programu vzdrževanja vašega vozila.

Pogostnost zamenjave filtrov in filtrirnih vložkov: glejte knjižico za vzdrževanje vozila.

DOSTOP DO MOTORJA, RAVNI



Pri posegih pod pokrovom motornega prostora se prepričajte, ali je ročica brisalcev stekel v izhodiščem položaju.

Obstaja nevarnost poškodb.



Pri delu v bližini motorja bodite pozorni, ker je le ta lahko še vroč. Poleg tega se lahko kadarkoli sproži ventilator hlajenja motorja. Na to vas opozarja nalepka



v motornem prostoru.

Obstaja nevarnost poškodb.

AKUMULATOR:

12-voltni akumulator

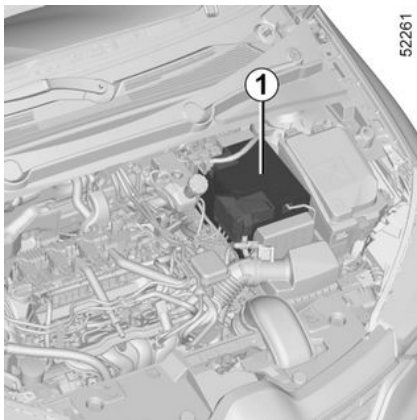

12-voltni akumulator **1** ne zahteva vzdrževanja. (Pri različici E-Tech Full Hybrid je nameščen v prtljažnem prostoru.) **Ne odpirajte ga in ne dolivajte nobene tekočine.**



Z akumulatorjem ravnajte zelo previdno, ker je v njem žveplena kislina, ki je nevarna za kožo in še posebej za oči. Če se to zgodi, prizadeto mesto takoj izperite z veliko vode. Po potrebi poiščite zdravniško pomoč. Zaradi nevarnosti eksplozije, ne približujte akumulatorju plamena, ali žarečih predmetov.

Pri nekaterih izvedenkah vozila je prisoten sistem, ki stalno preverja stanje napolnjenosti akumulatorja. Če se stanje napolnjenosti zmanjša, se na instrumentni plošči prikaže sporočilo "Akumulator zdaj v stanju pripravljenosti", ki mu sledi "Akumulator skoraj prazen, zaženite motor". V tem primeru zaženite motor in sporočilo na instrumentni plošči bo izginilo.

Opomba: sporočilo "Akumulator zdaj v stanju pripravljenosti" se lahko prikaže po 5 do 30 minutah uporabe vozila pri zaustavljenem motorju, da uporabnika opozori, da se bodo morda funkcije, ki porabljajo energijo (notranja osvetlitev, radio, navigacijski sistem, prezračevanje, napajaj-

nje dodatne opreme itd.), samodejno izklopile.

Stanje napolnjenosti akumulatorja se lahko zmanjša predvsem, če uporabljate vozilo:

- za krajše vožnje;
- v mestnem okolju;
- pri nizkih temperaturah;
- po daljši uporabi električnih porabnikov (radio itd.) pri zaustavljenem motorju;
- ko je bilo vozilo dlje časa parkirano.



Pred kakršnim koli posegom v motornem prostoru obvezno izključite kontakt. ➔ 128.



Pri delu v bližini motorja bodite pozorni, ker je ta lahko še vroč. Poleg tega se lahko kadarkoli sproži ventilator za hlajenje motorja. Na to vas opomni opozo-

rilna lučka  v motornem prostoru.

Obstaja nevarnost poškodb.

AKUMULATOR:



Zaradi varnosti in zagotavljanja pravilnega delovanja električne opreme vozila (luči, brisalci, ABS itd.) mora vsak poseg na 12-voltnem akumulatorju (odstranjevanje, odklop itd.) **VEDNO** opraviti specializirani strokovnjak.

Nevarnost opeklin zaradi električnega udara.

Obvezno upoštevajte priporočene roke zamenjave, ki so navedeni v navodilih za vzdrževanje.

Tip akumulatorja je specifičen. Obvezno ga je potrebno zamenjati z enakim tipom.

Pokličite predstavnika pooblaščenega servisne mreže.

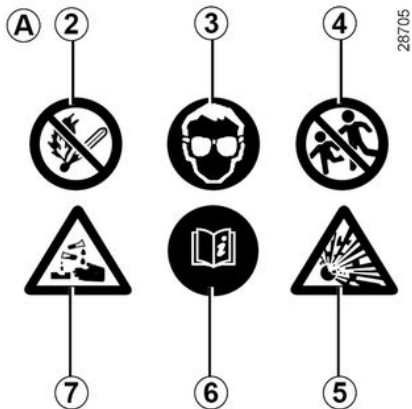

Oznaka A

Upoštevajte oznake, navedene na akumulatorju:

- 2** ne približujte virov odprtega ognja in ne kadite;
- 3** obvezna zaščita oči;
- 4** hranite izven dosega otrok;
- 5** vnetljivi materiali;
- 6** glejte navodila za uporabo vozila;
- 7** jedka snov.



Ne odklopite 12-voltnega akumulatorja.
Nevarnost opeklin zaradi električnega udara.

ra.

Zamenjava baterije

Glede na zapletenost posega vam priporočamo, da se obrnete na predstavnika servisne mreže za vaše vozilo.

5

AKUMULATOR:



Zaradi vaše varnosti in dobrega delovanja električne opreme vozila (luči, brisalci, pomoč pri zaviranju ...) mora kakršen koli poseg na akumulatorju (razstavljanje, odklop ...) obvezno opraviti specializirani strokovnjak. **Nevarnost opeklin zaradi električnega udara.**

Obvezno morate upoštevati predpisane roke za zamenjavo (ne smete jih prekoračiti), ki so navedeni v navodilih za vzdrževanje.

Tip akumulatorja je specifičen. Obvezno ga je potrebno zamenjati z enakim tipom.

Pokličite predstavnika pooblaščenega servisne mreže.

Dodatni akumulator

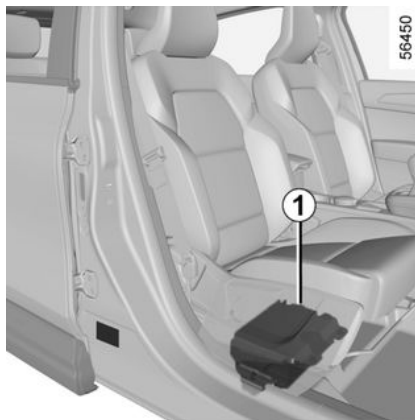

Odvisno od vozila je dodatni akumulator **1** nameščen pod sovoznikovim sedežem v posebnem predalu: dovaja energijo, ki je potrebna za uporabo določene opreme.

Dodatni akumulator **1** ne zahteva posebnega vzdrževanja. **Ne odpirajte ga in ne dolivajte nobene tekočine.**

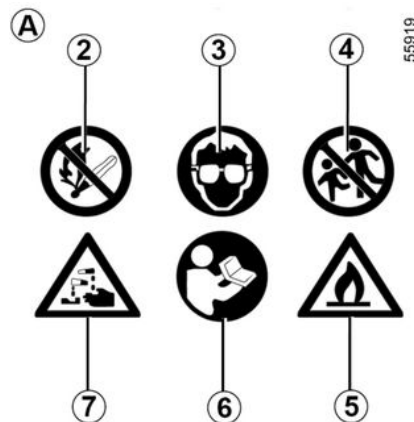

Oznaka A

Na akumulatorju **1** je nameščena oznaka A:

- 2** ne približujte virov odprtega ognja in ne kadite;
- 3** obvezna zaščita oči;
- 4** hranite izven dosega otrok;
- 5** vnetljivi materiali;
- 6** glejte navodila za uporabo vozila;
- 7** jedka snov.

AKUMULATOR:



Zaradi vaše varnosti in dobrega delovanja električne opreme vozila (luči, brisalci, pomoč pri zaviranju ...) mora kakršen koli poseg na akumulatorju (razstavljanje, odklop ...) obvezno opraviti specializirani strokovnjak.

Nevarnost opeklin zaradi električnega udara.

Tip akumulatorja je specifičen.

Obvezno ga je potrebno zamenjati z enakim tipom.

Pokličite predstavnika pooblaščenih servisne mreže.

Vzdrževanje karoserije

Dobro vzdrževano vozilo ostane dlje časa v dobrem stanju. Zato vam priporočamo redno vzdrževanje zunanosti vozila.

Vaše vozilo je bilo že ob izdelavi kakovostno zaščiteno proti koroziji. Vendar je kljub temu stalno izpostavljeno različnim škodljivim dejavnikom.

Atmosferski povzročitelji korozije

- onesnaženo ozračje (mestna območja, industrijske cone);
- sol v ozračju (obmorska področja, zlasti, ko so temperature višje);
- različni vremenski dejavniki in vlaga v zraku (soljena cestišča pozimi, voda za pranje mestnih ulic itd.).

Poškodbe v prometu

Odrgrnine

Prah iz ozračja, z vetrom nanesen pesek, gramoz, ki prileti izpod koles drugih vozil itd.

Treba je skrbeti, da ne bi po nepotrebnem prihajalo do poškodb.

Kaj morate storiti

Priporočamo pogosto pranje vozila pri **ustavljenem motorju** z ustreznimi avtošamponi (nikoli ne uporabljajte abrazivnih sredstev). Pred tem te-

meljito sperite z napravo za pranje s curkom:

- razne smole in industrijsko umazanijo;
- blato, ki tvori vlažno zmes v blatniških koših in podvozju;
- **ptičje iztrebke, katerih kemična sestava lahko povzroči hitro odstopanje barve ali celo odstopanje laka.**

Za odstranjevanje takšne umazanije je treba vozilo **takoj** oprati, ker je sicer pozneje ne boste mogli odstraniti s poliranjem;

- sol, ki se je nabrala predvsem na blatniških koših in spodnjem delu vozila po vožnji na območju, kjer so bila kemična topila.

Z vozila redno odstranjujte dele rastlin (smolo, liste itd.).

Upoštevajte lokalne predpise glede pranja vozil (npr.: vozila ne perite na javnih površinah).

Na cestah, posutih s peskom, imejte ustrezno razdaljo za vozilom, ki vozi pred vami; tako se lak ne bo poškodoval.

Poškodovana mesta čim prej popravite ali vsaj zaščitite. Tako se boste izognili nepotrebnim pojavom korozije.

Če ima vaše vozilo posebno garancijo na zaščito proti koroziji, ne pozabi-

te opravljati rednih pregledov vozila pri pooblaščenem servisu. Glejte knjižico za vzdrževanje.

Pri pranju vozila z visokotlačno čistilno napravo upoštevajte naslednje varnostne ukrepe:

- prepričajte se, da je barva vozila, površina ali sestavni del, ki ga želite očistiti, primeren za to vrsto pranja;
- tlak naprave mora biti nižji od 100 barov;
- pri pranju namestite razpršilno šobo vsaj 15 cm od vozila in preverite, ali je pretok vode nižji pod 15 l/min;
- pri pranju se ne zadržujte dlje na isti površini, prizadetih mestih ali tesnilih (nevarnost poškodb barve, odstranitve tesnil itd.).

Če je potrebno čiščenje mehanskih sestavnih delov, tečajev itd., jih morate po čiščenju zaradi zaščite popršiti z izdelki, ki jih je odobrila naša tehnična služba.



Pri predstavnikih servisne mreže za vaše vozilo imate na voljo posebna čistilna sredstva za vzdrževanje vašega vozila.

ČIŠČENJE

Čemu se morate izogibati

Pranje vozila na močnem soncu ali hudem mrazu.

Odstranjevanje umazanije in tujkov brez praskanja.

Odlašanje s pranjem tako dolgo, da postane vozilo močno umazano.

Puščanje, da se začne pojavljati rja.

Odstranjevanje umazanije s sredstvi, ki jih naše tehnične službe niso preizkusile in lahko poškodujejo lak.

Vožnja po zasneženih in soljenih cestah brez poznejšega temeljitega pranja spodnjega dela vozila.



Razmaščevanje ali čiščenje z visokotlačno napravo za pranje, ali pršenjem čistil, ki jih ni odobrila tehnična služba:

- mehanski sestavni deli (npr.: motorni prostor);
- podvozje;
- deli s tečajji (npr.: notranja stran vrat);
- pobarvani zunanji plastični deli (npr.: odbijači).

To lahko povzroča hitrejše rjavenje ali slabo delovanje.

Posebnost vozil mat barve

Pri tej barvi so potrebni določeni previdnostni ukrepi.

Kaj morate storiti

Prati avtomobil z veliko vode, ročno, z mehko krpo ali nežno gobo ...

Čemu se morate izogibati

- Uporaba izdelkov na osnovi voska (poliranje).
- Preveč intenzivno drgnjenje.
- Pranje vozila v samodejni avtopralnici.
- Lepljenje nalepk na pobarvane površine (tveganje ostankov sledov lepila).



Pranje vozila z visokotlačno napravo za čiščenje.

Pred vhodom v avtomatsko avtopralnico

Namestite ročico brisalca v položaj mirovanja. ➔ 120. Poskrbite, da bo zunanja oprema dobro pritrjena (dodatni žarometi, vzvratni ogledali, metlice brisalcev).

Odstranite radijsko anteno, če je v opremi vozila.

Poskrbite za odstranitev lepila in po končanem pranju anteno ponovno namestite.

Čiščenje žarometov, tipal in kamer

Uporabljajte mehko krpo ali vato. Če to ne zadostuje, slednjo rahlo prepožite z milnico, nato izperite z vlažno mehko krpo ali vato.

Na koncu vse skupaj previdno obrišite s suho mehko krpo.

Ne uporabljajte čistil, ki vsebujejo alkohol, ali pripomočkov (npr. strgalo).

Čistilne nalepke, okrasne folije itd.

Kaj morate storiti

Uporabljajte mehko krpo ali vato.

Navlažite ga z milnico, nato pa vedno obrišite z mehko krpo ali vato.

Na koncu vse skupaj previdno obrišite s suho mehko krpo.

Čemu se morate izogibati

Uporabite čistila na alkoholni osnovi. Uporabite pripomočke (npr. strgalo).

Preveč intenzivno drgnjenje.



ČIŠČENJE

Pranje vozila z visokotlačno napravo za čiščenje.

Vzdrževanje notranje opreme

Dobro vzdrževano vozilo ostane dlje časa v dobrem stanju. Zato vam priporočamo redno vzdrževanje notranjosti vozila.

Madeže je potrebno očistiti čim prej. Za čiščenje vseh madežev uporabljajte **hladno (ali toplo) milnico na osnovi naravnega mila**.

Odsvetujemo vam uporabo čistil (detergenta za posodo, čistila v prahu, čistila na osnovi alkohola ...).

Uporabite mehko krpo.

Izperite in odstranite odvečno vodo.

Stekla instrumentov

(npr. instrumentna plošča, ura, prikazovalnik zunanje temperature, prikazovalnik avtoradia ...)

Uporabljajte mehko krpo ali vato.

Če to ne zadostuje, uporabite mehko krpo (ali vato), ki jo rahlo navlažite z milnico, nato pa obrišite z drugo vlažno mehko krpo ali vato.

Zatem vse skupaj **previdno** obrišite s suho mehko krpo.

Na območju ne uporabljajte izdelkov, ki vsebujejo alkohol, in/ali tekočin v razpršilu.

Varnostni pasovi

Pasovi naj bodo vedno čisti.

Za čiščenje uporabljajte sredstva, ki jih priporočajo naše tehnične službe (butične prodajalne za znamko vašega vozila), ali pa v mlačno milnico namočeno gobo in na koncu obrišite in posušite s suho krpo.

Ne uporabljajte kemičnih čistil ali barvil.

Tkanine (sedeži, prevleke na vratih ...)

S tkanin **redno** odstranjajte prah.

Madeži od tekočin

Uporabite milnico.

Milnico nežno popivnjajte (nikoli ne drgnite) z mehko krpo, sperite z vodo in popivnjajte odvečno vodo.

Madeži od trdnih ali kremastih snovi

Nemudoma previdno odstranite trdno ali kremasto snov z lopatico (v smeri od roba madeža proti sredini, da ga ne razširite).

Očistite na enak način kot pri madežih od tekočin.

Madeži od bonbonov in žvečilk

Na madež položite kocko ledu, da madež zmrzne, potem nadaljujte enako kot pri čiščenju madežev od trdnih snovi.



Za nasvete glede notranjega vzdrževanja in/ali nezadovoljivega rezultata se obrnite na predstavnika znamke vašega vozila.

Odstranjevanje/ponovno dodajanje odstranljive opreme, ki je bila v vozilu

Če morate odstraniti opremo, da bi očistili potniško kabino (na primer predpražnike), jo vedno ustrezno ponovno namestite in ustrezno obrnite (voznikov predpražnik je treba namestiti na voznikovo stran itd.) ter jo pričvrstite s sestavnimi deli, ki ste jih dobili skupaj z opremo (voznikov predpražnik je treba na primer vedno pričvrstiti s prednameščenimi deli za pritrditev).

Pri zaustavljenem vozilu vedno preverite, da nič ne ovira vožnje (ovira, ki bi preprečevala pritiskanje pedalov, tepih, ki bi se lahko zagostil pod peto voznika itd.).

ČIŠČENJE

Čemu se morate izogibati

Nameščanje predmetov, kot so osvežilci zraka, dišave ipd. v predel zračnikov je odsvetovano, saj lahko poškodujejo oblogo armaturne plošče.



Uporaba visokotlačne opreme za čiščenje ali razpršil v potniškem prostoru:

njihova neprevidna uporaba lahko med drugim povzroči nepravilno delovanje električnih in elektronskih sestavnih delov v vozilu.

PNEVMATIKE

Pnevmatike

Varnost: pnevmatike – kolesa

Pnevmatike so edini stik med vozilom in cesto, zato morajo biti vedno v dobrem stanju.

Upoštevati morate predpise o tehnični brezhibnosti vozila, ki se nanašajo tudi na pnevmatike.

Vzdrževanje pnevmatik

Pnevmatike morajo biti v ustreznem stanju in imeti morajo dovolj globok profil; pnevmatike, ki jih je odobrila naša tehnična služba, imajo kontrolne točke obrabe **1**, ki so **indikatorji, odlitni na več mestih na tekalni površini**.



Pri neprevidni vožnji, predvsem kadar zadene ob pločnik, lahko pride do poškodbe pnevmatik in platišč ali celo do spremembe nastavitve geometrije prednje ali zadnje preme. V tem primeru naj njihovo stanje pregleda predstavnik servisne mreže za vaše vozilo.



31546

Ko se pnevmatika obrabi do globine kontrolnih točk obrabe, **te postanejo vidne 2: takrat je treba pnevmatike zamenjati, ker je globina profila zdaj le še največ 1,6 mm, zaradi česar je oprijem na mokrem cestišču zelo slab**.

Preobteženo vozilo, dolge vožnje po avtocesti, še posebno poleti, neprilagojena vožnja po slabih poteh ali cestah povzročajo predčasno obrabo pnevmatik, kar seveda močno vpliva na varnost vožnje.

Tlak zraka v pnevmatikah

Upoštevajte predpisane vrednosti za tlak v pnevmatikah (vključno z rezervnim kolesom). Tlak v pnevmati-

kah je treba redno preverjati vsaj enkrat na mesec in pred vsako daljšo vožnjo (glejte nalepko na robu vozniških vrat).



Neustrezen tlak v pnevmatikah povzroča prehitro obrabo in neobičajno pregrevanje pnevmatik. Ti dejavniki lahko vplivajo na varnost vozila, kar povzroči:

- slab oprijem na cestišču;
- nevarnost, da pnevmatika počne ali izgubi tekalno plast.

Tlak v pnevmatikah je odvisen od obremenitve vozila in hitrosti vožnje. Tlak v pnevmatikah prilagodite pogojem uporabe (glejte nalepko na robu vozniških vrat).

Tlak zraka v pnevmatikah morate preverjati pri hladnih pnevmatikah. Ne upoštevajte povišanega tlaka, ki se pojavi v toplem vremenu ali po hitri vožnji.

Če tlaka v pnevmatikah ni mogoče preveriti, ko so pnevmatike **hladne**,

PNEVMATIKE

predpostavite povečanje za 0,2 do 0,3 bara (ali 3 PSI).

Nikoli ne izpuščajte zraka iz segrelih pnevmatik!



Pri ventilu bodite pozorni na njegov pokrovček, kajti če slednjega ni, oziroma je slabo privityt, lahko povzroči puščanje in slabše tesnjenje pnevmatike. Vedno namestite pokrovčke enake originalnim, in jih popolnoma privityjte.

Vozilo z opozorilnikom za izgubo tlaka v pnevmatikah

Če so pnevmatike premalo napolnjene (predrtje, prenizek tlak itd.), se

prižge opozorilna lučka  na instrumentni plošči. → 159

Rezervno kolo

→ 300, → 302

Medsebojna zamenjava koles

Ta praksa ni priporočljiva.

Zamenjava pnevmatik



Za vašo varnost in upoštevanje veljavne zakonodaje.

Ko jih je potrebno zamenjati, morajo biti na vsaki osi nameščene pnevmatike iste znamke, velikosti, tipa in profila.

Njihova zmogljivost in indeks hitrosti morata biti enaka kot pri prvotnih pnevmatikah, oziroma morata biti v skladu s priporočili pooblaščenega prodajalca.

Z neupoštevanjem teh navodil lahko ogrozite lastno varnost in zanesljivost vozila.

Obstaja nevarnost izgube nadzora nad vozilom.

Zimska vožnja

Snežne verige

Iz varnostnih razlogov na zadnja kolesa ni dovoljeno montirati snežnih verig.

Če na vozilo montirate pnevmatike večjih dimenzij, kot so originalne, **morda snežnih verig ne bo mogoče uporabljati.**

Enosmerne pnevmatike

Enosmerno pnevmatiko lahko namestite samo v eno smer. Obvezno upoštevajte to smer.

Če je zaradi predrtje pnevmatike treba enosmerno pnevmatiko namestiti v nasprotno smer njenega vrtenja, vozite previdno, zlasti na mokri cesti, saj se značilnosti pnevmatike na bodo prilagodile.



Montaža snežnih verig je mogoča samo na pnevmatike enakih dimenzij kot so tiste, ki so bile tovarniško vgrajene na **vaše vozilo.**

“Zimske” ali “posebne termo” pnevmatike

Priporočamo vam, da za čim boljši oprijem na cestišču take pnevmatike montirate **na vsa štiri kolesa.**

Opozorilo: te pnevmatike imajo lahko tudi označeno smer vrtenja med vožnjo in največjo dovoljeno hitrost, ki je lahko nižja od največje hitrosti vašega vozila.

Pnevmatike z žeblički (ježevke)

Uporaba ježevk je dovoljena le v omejenem in določenem obdobju v

PNEVMATIKE

skladu s predpisi v posameznih državah. Prav tako je pri vožnji z ježevkami potrebno upoštevati predpise o največji dovoljeni hitrosti.

S takimi pnevmatikami morata biti na vozilu opremljeni najmanj obe prednji kolesi.



Na 18- in 19-palčna kolesa ne morete namestiti verig.

Če želite na kolesa namestiti snežne verige, morate uporabiti **posebno opremo**. Obrnite se na predstavnika servisne mreže za vaše vozilo.



V vsakem primeru vam priporočamo, da se pogovorite s predstavnikom servisne mreže za vaše vozilo, ki vam bo znal svetovati, katera oprema najbolj ustreza vašemu vozilu.

Tlak v pnevmatikah

Oznaka A

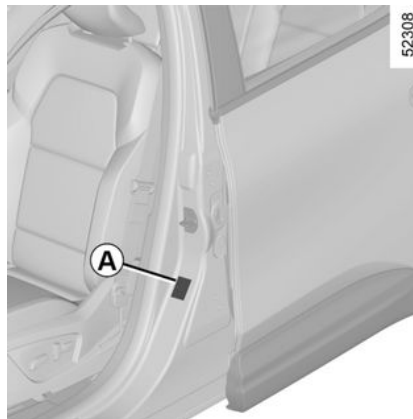

Vična je pri odprtih voznikovih vratih.

Tlak v pnevmatikah je treba preverjati, ko so te hladne.

Če nimate možnosti, da bi tlak preverili pri hladnih pnevmatikah, **ga zvišajte za od 0,2 do 0,3 bara (ali 3 PSI)**. **Nikoli ne izpuščajte zraka iz segrelih pnevmatik!**

Vozilo z opozorilnikom za izgubo tlaka v pnevmatikah

Če so pnevmatike premalo napolnjene (predrtje, prenizek tlak itd.), se

prižge opozorilna lučka  na instrumentni plošči ➔ 159.

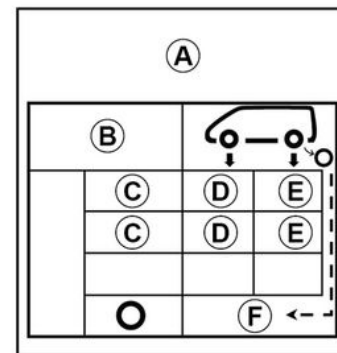

B : dimenzije pnevmatik, s katerimi je opremljeno vozilo.

C : predvidena hitrost vozila.

D : tlak zraka v prednjih pnevmatikah

E : tlak zraka v zadnjih pnevmatikah

F : tlak zraka v pnevmatiki rezervnega kolesa

PNEVMATIKE



Vleka prikolice s polno obteženim vozilom (največja dovoljena skupna teža)

Hitrost vožnje ne sme biti večja od **100 km/h**, tlak v pnevmatikah pa zvišajte za **0,2 bara (3 psi)** → 333.
Nevarnost, da pnevmatike počijo.

Varna vožnja s pnevmatikami in namestitvev verig: za informacije o pogojih vzdrževanja in odvisno od različice vozila, uporabi verig → 292.



Za vašo varnost in upoštevanje veljavne zakonodaje.

Ko jih je potrebno zamenjati, morajo biti na vsaki osi nameščene pnevmatike iste znamke, velikosti, tipa in profila. **Njihova nosilnost in indeks hitrosti morata biti vsaj enaka originalnim pnevmatikam oziroma v skladu s priporočili pooblaščenega prodajalca.**

Z neupoštevanjem teh navodil lahko ogrozite lastno varnost in zanesljivost vozila.

Obstaja nevarnost izgube nadzora nad vozilom.

GARNITURA ZA POLNENJE PNEVMATIK

32758



6

PNEVMATIKE



S to garnituro lahko popravite pnevmatiko, ki ima na tekalni površini **A** poškodbo, manjšo od 4 milimetrov. S to garnituro ne morete popraviti vseh vrst predrtij, na primer zarez, večjih od 4 milimetrov, ter zarez na bočnem delu pnevmatike **B**. Prepričajte se tudi, da je platišče v dobrem stanju. Če je še vedno v pnevmatiki, ne izvlecite tujka, ki je povzročil predrtje.



Garniture za polnjenje ne uporabljajte, če se je zaradi vožnje s predrto pnevmatiko le-ta poškodovala. Pred kakršnimkoli posegom natančno pregledajte boke pnevmatike. Prav tako je vožnja s slabo napolnjeno ali z izpraznjeno (predrto) pnevmatiko lahko zelo nevarna in ima lahko za posledico nepopravljivo škodo. **To popravilo je zgolj začasno.** Predrto pnevmatiko je treba dati v pregled (in če je mogoče v popravilo) strokovnjaku, takoj ko je mogoče. Ob zamenjavi pnevmatike, popravljene s to garnituro, morate o tem obvestiti strokovnjaka. Med vožnjo lahko občutite manjše vibracije, do katerih pride zaradi prisotnosti sredstva v pnevmatiki.



Ta garnitura je homologirana izključno za polnjenje pnevmatik na vozilu, ki je z njo tovarniško opremljeno. V nobenem primeru z njo ne smete polniti pnevmatik drugega vozila ali kateregakoli drugega napihljivega predmeta (blazine, čolna...). Med uporabo steklenice s sredstvom za popravilo pazite, da sredstvo ne pride v stik s kožo. Če vam kapljice sredstva kljub temu brizgnejo na kožo, prizadeto mesto obilno izperite z vodo. Garnituro za popravilo pnevmatik hranite izven dosega otrok. Prazne steklenice ne odvrzite v naravo. Izročite jo predstavniku pooblaščenega servisne mreže za vaše vozilo ali pooblaščenemu podjetju za recikliranje. Posoda ima omejeno življenjsko dobo, ki je navedena na nalepki. Preverite rok uporabe.

PNEVMATIKE

Za zamenjavo cevi za polnjenje in steklenice s sredstvom za popravilo pnevmatike se obrnite na predstavnika pooblaščenega servisne mreže za vaše vozilo.

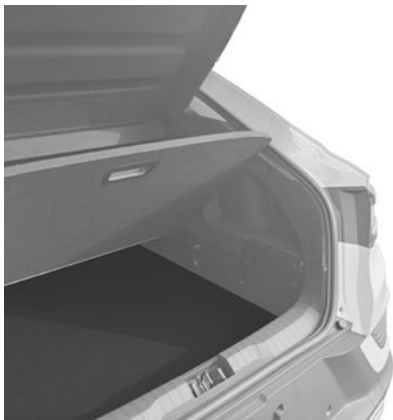

Glede na vozilo v primeru predrtja pnevmatike uporabite garnituro, ki je shranjena v prtljažniku, pod talno oblogo prtljažnika ali pod desnim pokrovom v prtljažniku.

Vozilo z opozorilnikom za izgubo tlaka v pnevmatikah

Če so pnevmatike premalo napolnjene (predrtje, prenizek tlak itd.), se

prižge opozorilna lučka  na instrumentni plošči → 159.

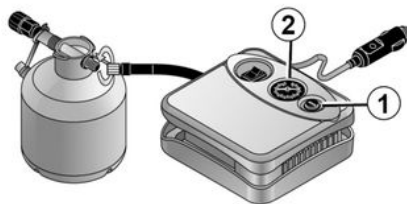

Motor deluje, parkirna zavora je vključena:

- odklopite vso dodatno opremo, ki je priključena v vtičnice za dodatno opremo vozila;
- **glejte informacije na kompletu kompresorja za polnjenje pnevmatik** v prtljažniku vozila in upoštevajte navodila;
- napolnite pnevmatiko do predpisanega tlaka → 294;
- po največ 15 minutah prenehajte s polnjenjem in preverite tlak (na manometru 2).

Opomba: medtem ko se steklenica prazni (približno 30 sekund), manometer 2 na kratko prikaže tlak 6 barov, nato pa ta pade;

- Prilagodite tlak: za zvišanje tlaka nadaljujte s polnjenjem s pomočjo garniture. Za zmanjšanje tlaka pritisnite gumb 1.

Če po 15 minutah ni dosežen minimalni tlak 1,8 bara, popravilo ni mogoče; vozila ne smete voziti, obrnite se na predstavnika pooblaščenega servisne mreže.



Pred uporabo garniture parkirajte vozilo tako, da boste dovolj odmaknjeni od prometa, vključite varnostne utripalke, zategnite parkirno zavoro, vsi potniki pa naj zapustijo vozilo in se oddaljijo od cestišča.

PNEVMATIKE



Če vozilo parkirate ob robu ceste, morate ostale udeležence v prometu opozoriti na prisotnost vašega vozila, tako da namestite varnostni trikotnik ali kateri drugi opozorilni pripomoček, ki je predpisan po lokalni zakonodaji države, v kateri vozite.

6

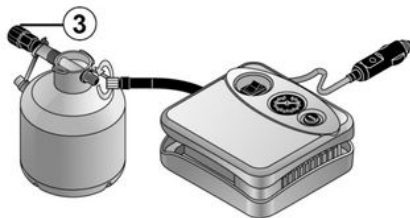

Ko je pnevmatika ustrezno napolnjena, odstranite garnituro: nastavek za polnjenje počasi odvijte s posode **3**, da preprečite razlivanje sredstva,

nato pa shranite posodo v plastično embalažo, da sredstvo ne bo izteklo.

- Nalepko s priporočili za vožnjo (nameščena je pod posodo) prilepite na vidno mesto na armaturni plošči.
- Po končanem prvem polnjenju pnevmatika še vedno pušča. Potrebna je krajša vožnja za zamašitev luknje.
- Pospravite garnituro.
- Po končanem prvem polnjenju pnevmatika še vedno pušča. Potrebna je krajša vožnja za zamašitev luknje.
- Takoj se odpeljite in vozite s hitrostjo od 20 do 60 km/h, da se sredstvo enakomerno porazdeli v pnevmatiki; po prevoženih 3 km zaustavite vozilo in preverite tlak.
- Če je tlak višji od 1,3 bara, vendar nižji od predpisanega tlaka (glejte nalepko na robu voznikovih vrat), ga prilagodite. V nasprotnem primeru se posvetujte s predstavnikom pooblaščenega servisne mreže: pnevmatike ni mogoče popraviti.

Previdnostni ukrepi pri uporabi garniture

Garnitura za polnjenje ne sme neprekinjeno delovati več kot 15 minut;

Posodo je po prvi uporabi treba zamenjati, čeprav v njej ostane tekočina.



Na podu pred voznikovim sedežem ne sme biti nobenih predmetov, ker lahko v primeru sunkovitega zaviranja zdrsnejo pod pedala in onemogočijo njihovo uporabo.



Pri ventilu bodite pozorni na njegov pokrovček, kajti če slednjega ni oziroma je slabo pritrjeno, lahko povzroči puščanje in slabše tesnjenje pnevmatike. Vedno namestite pokrovčke enake originalnim, in jih popolnoma privijte.

PNEVMATIKE



Po uporabi garniture za popravilo z vozilom ne smete prevoziti več kot 200 km. Poleg tega morate voziti počasneje; v nobenem primeru ne smete preseči hitrosti 80 km/h. Na to vas opozarja nalepka, ki jo morate prilepiti na vidno mesto na armaturni plošči.

V skladu s predpisi v posameznih državah je treba zamenjati pnevmatiko, ki je popravljena z garnituro za polnjenje pnevmatik.

Orodje

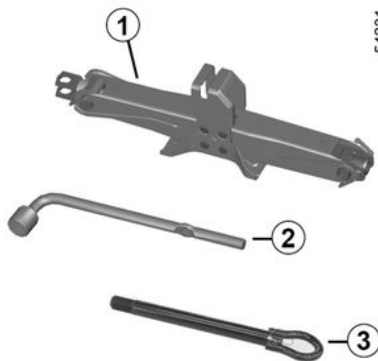
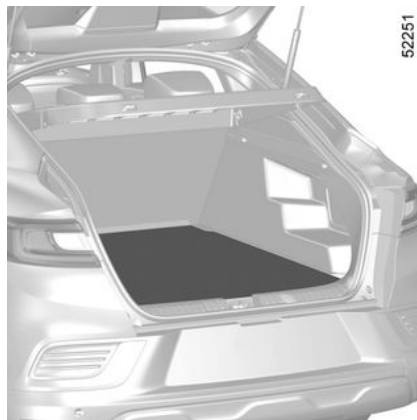

Orodja, ki so na voljo v kompletu orodij, so odvisna od vozila.

Po uporabi orodje pospravite na njegovo mesto.



Orodja nikdar ne pustite nepospravljenega v vozilu, ker lahko pri zaviranju odleti. Po uporabi poskrbite, da boste celotno orodje ponovno namestili v nosilec, ter ga pravilno pospravili v njegovo ležišče, da preprečite nevarnost poškodb. Če so rezervnemu kolesu priloženi vijaki, jih lahko uporabljajte izključno za rezervno kolo.

PNEVMATIKE



Zaradi vaše varnosti je strogo prepovedano dvigalko uporabljati na način, ki ga ni priporočal proizvajalec.

Dvigalka je specifična za vozilo in se uporablja za zamenjavo koles.

V nobenem primeru je ni dovoljeno uporabljati:

- na drugem vozilu;
- za popravila;
- za dostop do podvozja vozila.

Obstaja nevarnost poškodb.

Obstaja nevarnost poškodb na vozilu.

Dvigalka 1

Ključ 2

Vlečni priključek 3

→ 304

Predrta pnevmatika, rezervno kolo

V primeru predrnja

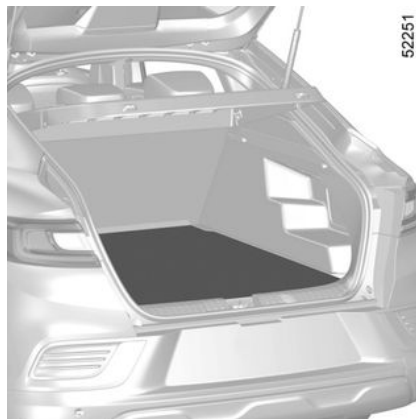

Glede na vozilo so lahko na voljo:

- garnitura za polnjenje pnevmatik, ki je shranjena v koritu pod talno oblogo prtljažnega prostora ali v odlagalnem predalu v zadnjih desnih vratih (odvisno od vozila);
- rezervno kolo ali pnevmatike, ki se samodejno zakrpajo.

Vozilo z opozorilnikom za izgubo tlaka v pnevmatikah

Če so pnevmatike premalo napolnjene (predrtje, prenizek tlak itd.), se

vklopi opozorilna lučka  na instrumentni plošči → 159.

PNEVMATIKE



Če rezervno kolo v več letih ni bilo uporabljeno, ga mora pregledati vaš pooblaščen servis, ki bo preveril, ali se še lahko varno uporablja.

Vozilo, opremljeno z rezervnim kolesom, ki ima manjše dimenzije od ostalih koles na vozilu:

- Na isto vozilo ne montirajte nikoli več kot eno rezervno kolo.
- Čim prej zamenjajte rezervno kolo z enakim originalnemu.
- Pri vožnji z rezervnim kolesom, ki mora biti zgolj začasna rešitev, ne smete preseči hitrosti, označene na nalepki na kolesu.
- Zaradi montaže tega kolesa se lahko vozilo drugače obnaša. Izogibajte se naglemu pospeševanju ali upočasnjevanju ter zmanjšajte hitrost pri vožnji v ovinek.
- Če morate uporabiti snežne verige, namestite rezervno kolo na zadnjo premo ter preverite tlak v pnevmatikah.



Če vozilo parkirate ob robu ceste, morate ostale udeležence v prometu opozoriti na prisotnost vašega vozila, tako da namestite varnostni trikotnik ali kateri drugi opozorilni pripomoček, ki je predpisan po lokalni zakonodaji države, v kateri vozite.

Rezervno kolo

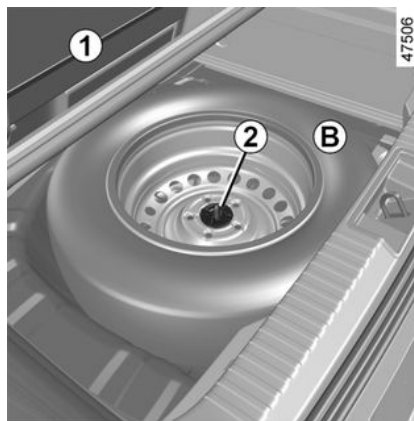

Za dostop:

- odprite prtljažnik;

- glede na vozilo dvignite prečni pod in talno oblogo prtljažnika **1**;
- odvijte osrednjo pritrditev **2** na sredini rezervnega kolesa;
- odstranite rezervno kolo (**B** ali **C**, odvisno od vozila).

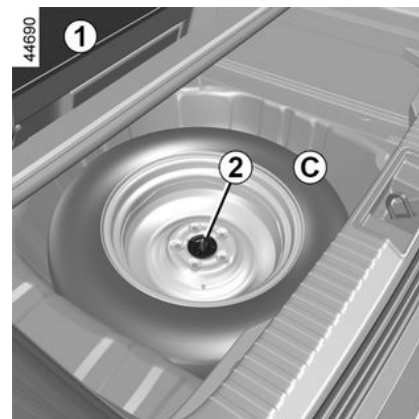

Opomba: če nimate rezervnega kolesa ali garniture za polnjenje pnevmatik, ne obremenite dna prtljažnega prostora.

Glede na vozilo je komplet orodja nameščen pod ali nad rezervnim kolesom in je pritrjen na steno pod talno oblogo prtljažnega prostora.

Opomba: po namestitvi rezervnega kolesa je priporočljivo, da predtega kolesa ne shranjujete pod preprogo prtljažnika. Položite kolo na prepro-

PNEVMATIKE

go in se obrnite na pooblaščenega predstavnika servisne mreže.



Če vozilo parkirate ob robu ceste, morate ostale udeležence v prometu opozoriti na prisotnost vašega vozila, tako da namestite varnostni trikotnik ali kateri drugi opozorilni pripomoček, ki je predpisan po lokalni zakonodaji države, v kateri vozite.

Zamenjava kolesa

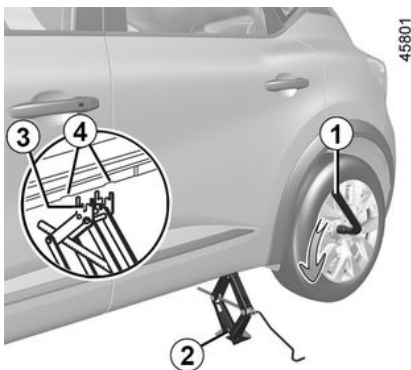

Prižgite varnostne utripalke.
Parkirajte vozilo stran od prometa na ravnih, nespolzkih in trdnih tleh. Zategnite parkirno zavoro in vključite eno od prestav (prvo, vzvratno ali položaj P pri vozilih z avtomatskim menjalnikom). Vsi potniki naj zapustijo vozilo in naj se oddaljijo od območja, kjer poteka promet.

Vozila, opremljena z dvigalko in ključem za kolesne vijake

Če je potrebno, odstranite okrasni pokrov.

S ključem za kolesne vijake **1** odvijte kolesne vijake. Postavite ga tako, da lahko potiskate od zgoraj.

Postavite dvigalko **2** vodoravno; glava dvigalke **mora** biti v višini pločevinaste ojačitve, ki je najbližje kolesu, ki ga nameravate zamenjati, med dvema odprtinama **4**.



Če vaše vozilo ni opremljeno z dvigalko in ključem za kolesne vijake, ju lahko kupite pri predstavniku servisne mreže za vaše vozilo.

Vreteno dvigalke najprej obračajte z roko in postavite nosilno ploščo dvigalke **3** v nekoliko zamaknjen utor pod vozilom med dvema odprtinama **4**.

Nadaljujte s privijanjem za pravilno namestitev podnožja (zamaknjeno pod vozilo in navpično poravnano z glavo dvigalke).

Ročico obračajte toliko časa, da se kolo odmakne od tal.



Če vozilo parkirate ob robu ceste, morate ostale udeležence v prometu opozoriti na prisotnost vašega vozila, tako da namestite varnostni trikotnik ali kateri drugi opozorilni pripomoček, ki je predpisan po lokalni zakonodaji države, v kateri vozite.

PNEVMATIKE

Odvijte vijake in odstranite kolo.

Rezervno kolo nataknite na pesto in ga zasukajte tako, da bodo luknje poravnane z izvrtinami v pestu.

Zategnite vijake in se prepričajte, da se kolo dobro prilega pestu.

Spustite dvigalko.

Ko je kolo na tleh, močno zategnite vijake ter čim prej preverite zategnitev in tlak v pnevmatiki rezervnega kolesa.



Poškodovano pnevmatiko čimprej nadomestite z novo.

Poškodovano pnevmatiko je treba dati v pregled (in če je mogoče, v popravilo) strokovnjaku.

Vozilo z opozorilnikom za izgubo tlaka v pnevmatikah

Če so pnevmatike premalo napolnjene (predrtje, prenizek tlak itd.), se

prizge opozorilna lučka  na instrumentni plošči. → 159



Orodja nikdar ne pustite nepospravljenega v vozilu, ker lahko pri zaviranju odleti. Po uporabi poskrbite, da boste celotno orodje ponovno namestili v nosilec, ter ga pravilno pospravili v njegovo ležišče, da preprečite nevarnost poškodb. Če so rezervnemu kolesu priloženi vijaki, jih lahko uporabljajte izključno za rezervno kolo.



Zaradi vaše varnosti je strogo prepovedano dvigalko uporabljati na način, ki ga ni priporočal proizvajalec.

Dvigalka je specifična za vozilo in se uporablja za zamenjavo koles.

V nobenem primeru je ni dovoljeno uporabljati:

- na drugem vozilu;
- za popravila;
- za dostop do podvozja vozila.

Obstaja nevarnost poškodb.

Obstaja nevarnost poškodb na vozilu.

Vleka: reševanje ob okvari

Pred vsako vleko prestavite menjalnik v nevtralni položaj (položaj N pri vozilih, opremljenih s samodejnim menjalnikom), odklenite volanski drog in nato sprostite parkirno zavoro.

Odklepanje volanskega droga

Ko imate kartico pri sebi, pritisnite gumb za zagon motorja za približno **dve sekundi**.

Ročico prestavite v prazen tek (položaj N pri vozilih z avtomatskim menjalnikom).

Volanski drog se odklene, vzpostavi se napajanje funkcij vozila, ki delujejo pri delnem kontaktu: uporabite lahko luči (smerokaze, zavorne luči itd.). Ponoči morajo biti na vozilu prižgane tudi luči za označevanje vozila.

Odvisno od vozila, po opravljeni vleki dvakrat zaporedoma pritisnite gumb za zagon motorja (nevarnost praznjenja akumulatorja).

Obvezno upoštevajte veljavne predpise za vleko vozila. Če vozite vlečno vozilo, ne prekoračite dovoljene vlečne teže vašega vozila. ➔ 333.



Pri izklopljenem kontaktu funkciji servovolana in servozavore ne delujeta več.



Med vleko pustite kartico v vozilu.

Obstaja nevarnost blokade volanskega droga.

ga.

Vleka vozila

Prevažajte vozilo na vozilu vlečne službe, ali ga vlecite z dvignjenima prednjima kolesoma.

Izjemoma ima lahko vozilo pri vleki na tleh vsa štiri kolesa, vendar samo pri vožnji naprej z menjalnikom v nevtralnem položaju N ter na razdalji, ki ni daljša od 80 km, in z največjo hitrostjo 25 km/h.



Med vleko pustite kartico v vozilu.

Obstaja nevarnost blokade volanskega droga.

ga.

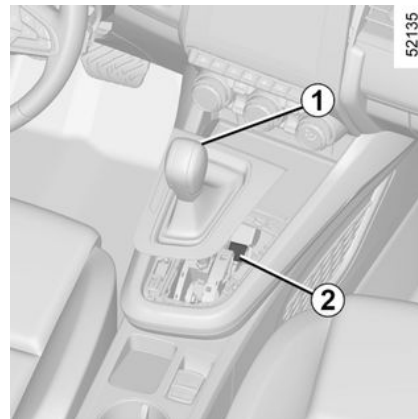

Samodejni menjalnik z mehansko ročico

Če je pri zagonu, čeprav ste pritisnili zavorni pedal, ročica blokirana v položaju P, lahko ročico ročno sprostite, da odklenete pogonska kolesa.

To storite tako, da odprite podnožje manšete in pritisnete gumb **2**, hkrati pa držite gumb **1** na ročici, da jo odklenete.

čimprej obiščite predstavnika pooblaščenega servisne mreže za vaše vozilo.

MOTNJE

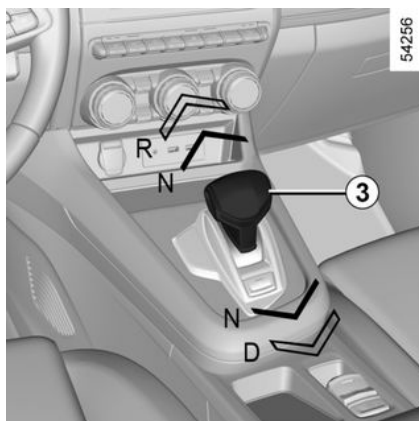

Samodejni menjalnik z elektronsko ročico (e-prestavna ročica)

Ker se ob izklopu kontakta položaj P **vklopi samodejno**, je v nekaterih primerih (npr. v določenih avtopralnicah) morda treba vklopiti položaj N.

Pri vklopljenem položaju P in vklopljenem kontaktu (na instrumentni plošči je prikazano sporočilo READY) premaknite prestavno ročico **3** za stopnjo naprej ali nazaj. Počakajte približno eno minuto in nato izklopite kontakt s pritiskom gumba za zagon.

Ob naslednjem vklopu kontakta se bo samodejni vklop položaja P znova aktiviral in položaj se bo vklopil v prej opisanih situacijah.

Dostop do mest za pritrnitev vlečnega priključka

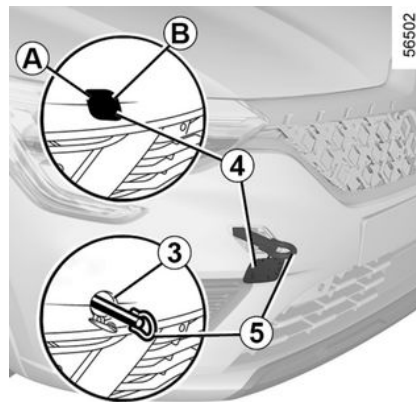

Uporabljajte samo mesti za pritrnitev vlečnega priključka na sprednji **3** in zadnji strani **7** (nikoli ne uporabljajte pogonske gredi ali katerega koli drugega dela vozila). Točki za pritrnitev vlečnega priključka se lahko uporabljata izključno za vleko. Nikoli ju ne smete uporabljati za neposredno ali posredno dviganje vozila.



Pri ustavljenem motorju servopomoč pri krmljenju in zaviranju ne deluje več.

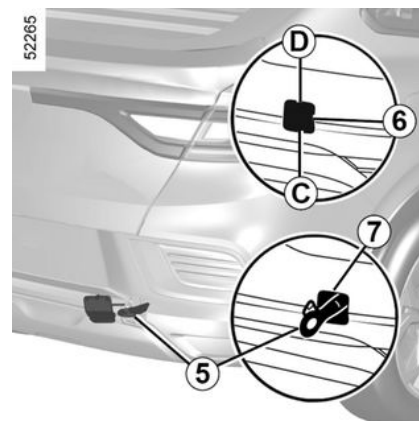

Mesto pritrditve vlečnega priključka spredaj

Pritisnite območje **A** in povlecite območje **B**. Voznik ali druga oseba naj odpre vratca **4**.

Mesto za pritrnitev vlečnega priključka zadaj

Pritisnite območje **C** in povlecite območje **D**. Voznik ali druga oseba naj odpre vratca **6**.

MOTNJE



Ne puščajte orodja nezavarovanega izven predvidenega ležišča v notranjosti vozila, ker lahko pri močnem zaviranju odleti.

Povsem privijte vlečno kljuko 5: najprej z roko, dokler se ne ustavi, nato pa jo zaklenite s kolesno spono ali podobnim orodjem.

Uporabite samo vlečno kljuko **5**, ki je priložena orodjem. → 299



Prepričajte se, da je vlečni priključek ustrezno privit.

Nevarnost izgube vlečenega vozila.



– Uporabite tog vlečni drog. Če uporabite vrv ali žico (če je zakonsko dovoljena), morajo delovati zavore na vlečenem vozilu.

- Prepovedana je vleka vozila, ki je tako poškodovano, da ni več primerno za vožnjo.
- Da ne bi poškodovali vozila, se pri vleki izogibajte sunkovitemu pospeševanju ali zaviranju.
- V vseh primerih je priporočljivo, da ne presežete hitrosti **25 km/h**.

Akumulator: obnova po okvari

Preprečitev nevarnosti iskenja:

- pred odklopom ali priklopom akumulatorja se prepričajte, da so izklopljeni vsi električni porabniki (stropne lučke itd.);
- med polnjenjem zaustavite polnilnik, preden priklopite ali odklopite akumulator;
- na akumulator ne polagajte kovinskih predmetov, da ne povzročite kratkega stika med priključnimi sponkami;

- akumulator vedno odklopite vsaj pet minut po zaustavitvi motorja;
- po namestitvi ne pozabite priklopiti priključkov akumulatorja.



Pred kakršnim koli posegom v motornem prostoru obvezno izključite kontakt. → 128

Priključitev polnilnika akumulatorja

Polnilnik mora biti združljiv z akumulatorjem z nazivno napetostjo 12 voltov.

Ne odklapljajte akumulatorja med delovanjem motorja. **Upoštevajte proizvajalčeva navodila o uporabi polnilnika.**

MOTNJE



Pri nekaterih akumulatorjih veljajo posebna navodila za njihovo polnjenje. Obrnite se na predstavnika pooblaščenega servisne mreže.

Izogibajte se kakršnikoli možnosti iskrenja, ki bi lahko povzročilo nenadno eksplozijo, akumulator vedno polnite v dobro prezračevanem prostoru.

Obstaja nevarnost resnih poškodb.



Z akumulatorjem ravnajte zelo previdno, ker je v njem žveplena kislina, ki je nevarna za kožo in še posebno za oči. Če se to zgodi, prizadeto mesto takoj izperite z veliko vode. Po potrebi poiščite zdravniško pomoč.

Zaradi **nevarnosti eksplozije** sestavnih delov akumulatorja ne izpostavljajte odprtemu ognju, žarečim predmetom in iskram. Pri delu v bližini motorja bodite pozorni, ker je le ta lahko še vroč. Poleg tega se lahko kadarkoli sproži ventilator za hlajenje motorja. Na to vas opomni opozorilna lučka  v motornem prostoru.

Obstaja nevarnost poškodb.

Zagon motorja s pomočjo akumulatorja drugega vozila

Če si morate za zagon motorja pomagati z akumulatorjem drugega vozila, uporabite ustrezne kable za zagon (pomembno je, kakšen je presek), ki jih nabavite pri predstavniku servisne mreže za vaše vozilo, ali ka-

ble za pomoč pri zagonu, ki morajo biti v brezhibnem stanju.

Oba akumulatorja morata imeti enako nazivno napetost: 12 voltov. Zmogljivost pomožnega akumulatorja (amper-ure, Ah) mora biti najmanj enaka zmogljivosti izpraznjene akumulatorja.

Vozili se ne smeta dotikati (lahko pride do kratkega stika pri povezavi pozitivnih polov), prazni akumulator pa mora biti pravilno priključen. Izključite kontakt na vašem vozilu.

Odvisno od vozila odprite pokrov baterije in dvignite pokrov **A** s **priključne sponke 1 (+)**.

Priključite pozitivni kabel **B** na **priključno sponko 1 (+)**, nato **priključno sponko 4 (+)** akumulatorja, ki dovaja tok.

MOTNJE

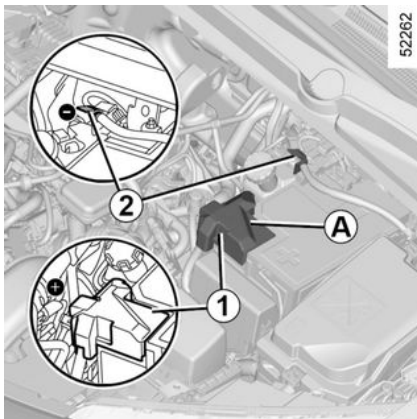

Priključite negativni kabel **C** na **priključno sponko 3 (-) akumulatorja, ki dovaja tok, in nato na priključno sponko 2 (-) izpraznjenega akumulatorja.**

Zaženite motor drugega vozila, ki dovaja tok, in zadržite delovanje na srednjih vrtljajih.



Prepričajte se, da se kabela **B** in **C** ne dotikata in da pozitivni pol kabla **B** ni v stiku s kovinskim delom vozila, ki dovaja tok. **Obstaja nevarnost telesnih poškodb in/ali poškodb na vozilu.**

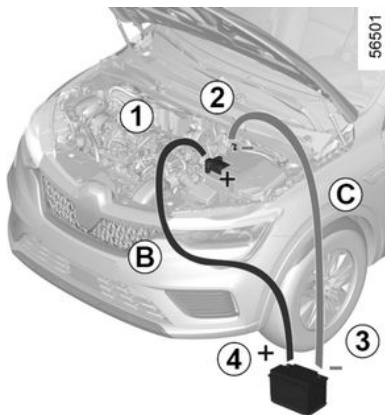

Če se motor vašega vozila ne zažene takoj, izključite kontakt in počakajte nekaj sekund, preden ponovite postopek.

Ko motor deluje, odklopite kabla **B** in **C** v obratnem vrstnem redu (**2 - 3 - 4 - 1**).

Zagon vozila z akumulatorjem drugega vozila pri različici E-Tech Full Hybrid

Če je nivo napolnjenosti 12-voltnega akumulatorja prenizek, se lahko za ponovno aktiviranje in upravljanje hibridnega sistema uporabi akumulator drugega vozila. → 128

Ker do akumulatorja ni mogoče dostopati neposredno, je treba upora-

biti oddaljene priključke v motornem prostoru.

Pri pooblaščenem prodajalcu nabavite ustrezne kable (velik prerez). Če že imate električne kable, preverite, ali so v dobrem stanju.

Oba akumulatorja morata imeti enako nominalno napetost: 12 V.

Zmogljivost sekundarnega akumulatorja (Ah - amper-ure) mora biti najmanj enaka zmogljivosti izpraznjenega akumulatorja.

Vozili se ne smeta dotikati (lahko pride do kratkega stika pri povezavi pozitivnih polov), prazni akumulator pa mora biti pravilno priključen. Izključite kontakt na vašem vozilu.

Zaženite motor vozila, ki napaja trok in zadržite njegovo delovanje na srednjih vrtljajih.



Hibridnega vozila ne uporabljajte za ponovni zagon "12 V" akumulatorja v drugem vozilu. Električna moč v 12-voltnem akumulatorju hibridnega vozila za ta postopek ne zadostuje. Obstaja nevarnost poškodb na vozilu.

MOTNJE



Pri delu v bližini motorja bodite pozorni, ker je le ta lahko še vroč. Poleg tega se lahko kadarkoli sproži ventilator hlajenja motorja. Na to vas opozarja nalepka



v motornem prostoru.
Obstaja nevarnost poškodb.



Ne opravljajte posegov pod pokrovom motorja, ko se vozilo polni ali, ko je kontakt vklopljen.

→ 128

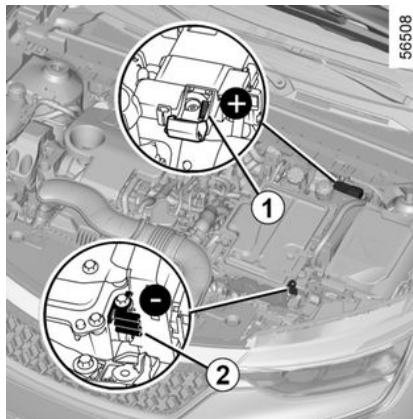

Oddaljeni priključki

Uporabite **priključno sponko 1 (+)** in **priključno sponko 2 (-)** v motornem prostoru.



Prepovedano je odklopiti pozitivni kabel v motornem prostoru.

Obstaja nevarnost, da se motor nehote zažene.
Obstaja nevarnost opeklin zaradi nastanka isker.

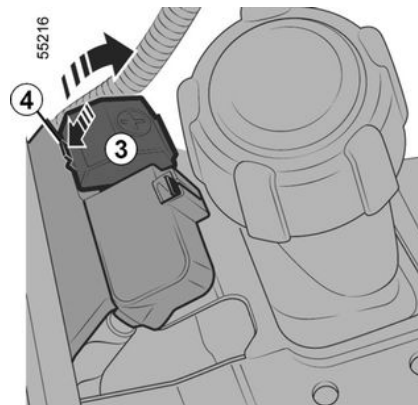

Opomba: odprite pokrov 3 priključne sponke 1 (+) s pritiskom gumba 4, kot je prikazano s puščico.

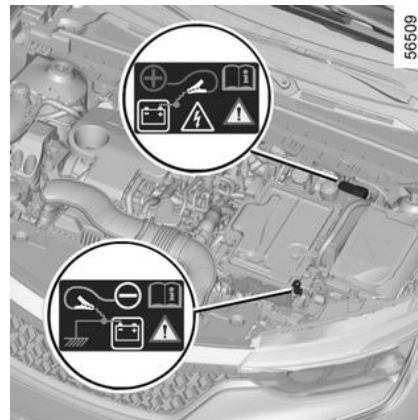

MOTNJE



Prepričajte se, da se kabla **A** in **B** ne dotakata ter da pozitivni pol kabla **A** ni v stiku s kovinskim delom vozila, ki dovaja tok.

Obstaja nevarnost telesnih poškodb in/ali poškodb na vozilu.

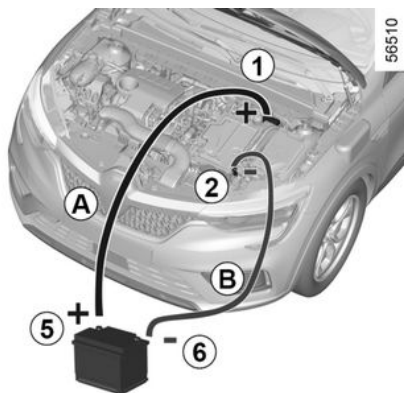

Pozitivni kabel **A** priključite na **priključno sponko 1 (+)** nato pa na **priključno sponko 5 (+)** akumulatorja, ki dovaja tok.

Priključite negativni kabel **B** na **priključno sponko 6 (-)** akumulatorja,

ki dovaja tok, in nato na **priključno sponko 2 (-)**.

Pritisnite zavorni pedal in gumb Start ali, odvisno od vozila, vklopite kontaktni ključ. Takoj po vklopu kontakta izključite kabla **A** in **B** v obratnem vrstnem redu (**2-6-5-1**).

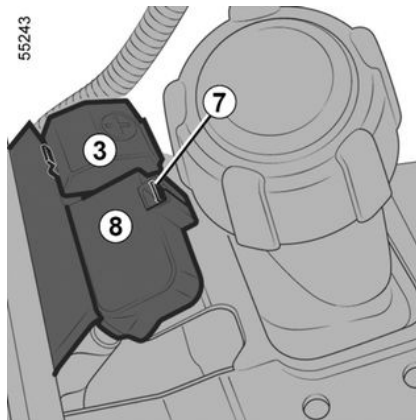

Po vsakem postopku na pokrovu **3** preverite, ali je pokrov priključne sponke **8** pravilno pritrjen na jeziček **7**.

ŽAROMETI, LUČI: ZAMENJAVA ŽARNIC

Zunanja osvetlitev: zamenjava žarnic

Žarometi: zamenjava žarnic

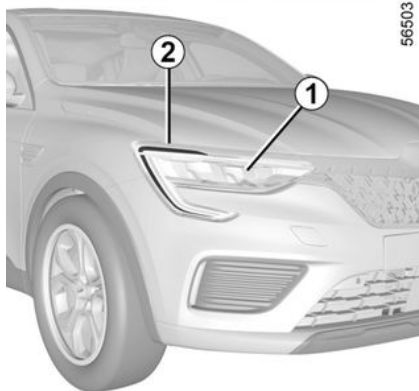

56503

Vaše vozilo je opremljeno z lučmi LED; za zamenjavo se obrnite na predstavnika pooblaščenega servisne mreže.

Smerniki/zasenčene luči/dolge luči LED 1

Obrnite se na predstavnika servisne mreže za vaše vozilo.

Dnevne luči/pozicijske luči LED 2

Obrnite se na predstavnika servisne mreže za vaše vozilo.



Vsa dela (ali spremembe) na električnem sistemu lahko izvajajo izključno predstavniki pooblaščenega servisne mreže, saj lahko zaradi nepravilne priključitve pride do poškodb električne opreme (kablov, sestavnih delov in predvsem alternatorja). Poleg tega ima predstavnik servisne mreže za vaše vozilo na voljo potrebne dele.

Zadnje in bočne luči: zamenjava žarnic

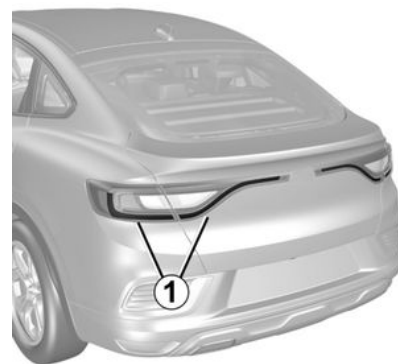

52276

Pozicijska luč LED 1

Obrnite se na predstavnika pooblaščenega servisne mreže.

6

ŽAROMETI, LUČI: ZAMENJAVA ŽARNIC

Lučka zavore 2, smernik 3

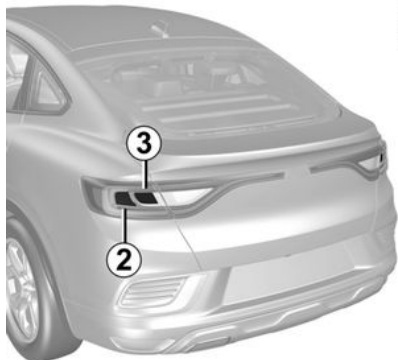

- Odstranite pokrov **A** (stran, na kateri je treba zamenjati žarnico).
- Odvijte matico in sponke ter iztaknite sklop luči z zunanje strani vozila tako, da ga povlečete nazaj.

56730

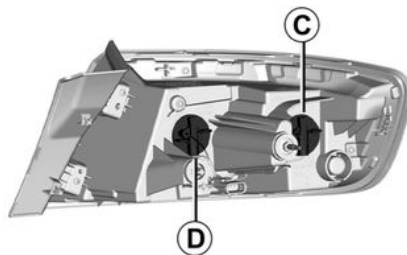

Žarnice so pod tlakom in se lahko ob zamenjavi razletijo.

Obstaja nevarnost poškodb.

Luč za vzvratno vožnjo 4

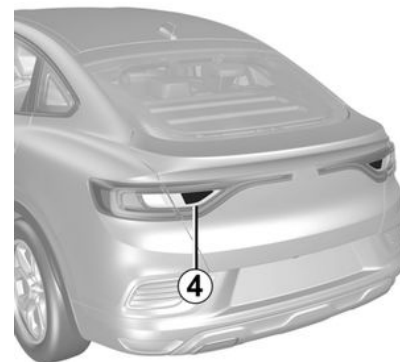

52132

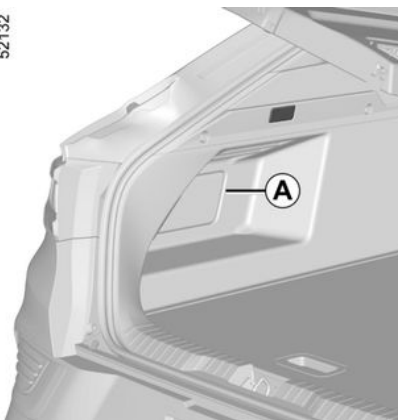

Odstranite nosilec žarnice **B** (smernik **3**) ali **C** (lučka zavore **2**) tako, da ga odvijete za četrtr obrata, nato zamenjajte žarnico.

Vrsta žarnice zavorne luči: P21W

Vrsta žarnice smernika: PY21W

Pri ponovnem nameščanju ravnajte v obratnem vrstnem redu, pri čemer pazite, da ne poškodujete kablov.

- Odprite prtljažna vrata.

ŽAROMETI, LUČI: ZAMENJAVA ŽARNIC

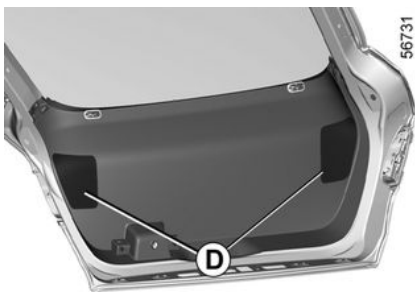

- Odvijte matico **E** in sponke ter iztaknite sklop luči z zunanje strani vozila tako, da ga povlečete nazaj.
- Odstranite nosilec žarnice **F** tako, da ga odvijete za četrť obrata, in nato zamenjajte žarnico.

Tretja zavorna luč LED 5

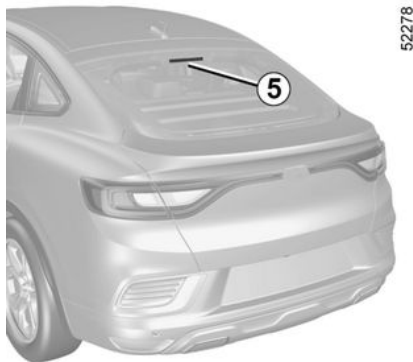

Obrnite se na predstavnika pooblašene servisne mreže.

Lučke za osvetlitev registrske tablice LED 6



Obrnite se na predstavnika pooblašene servisne mreže.

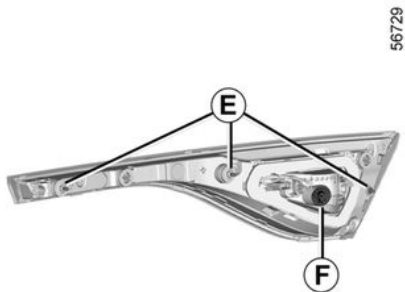

- Odprite prtljažna vrata.
- Odstranite pokrov **D** (stran, na kateri je treba zamenjati žarnico).

ŽAROMETI, LUČI: ZAMENJAVA ŽARNIC

Bočni smerokazi LED 7

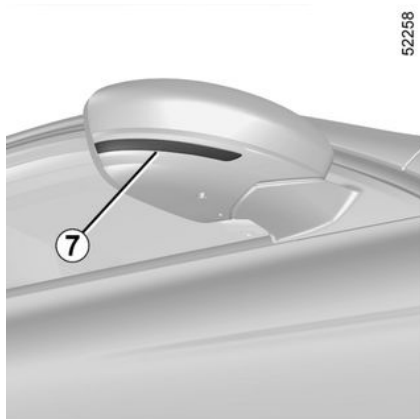

Obrnite se na predstavnika pooblašene servisne mreže.

6

Notranje lučke: zamenjava žarnic

Žarnica/stropna lučka LED 1

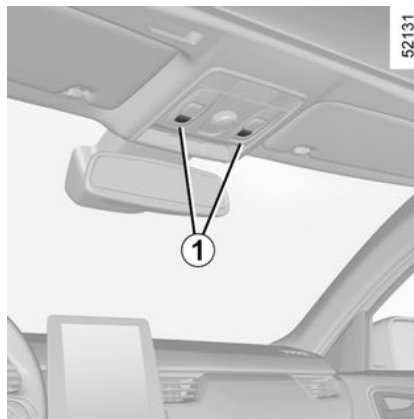

Obrnite se na predstavnika pooblašene servisne mreže.

Stropna lučka A



Glede na vozilo sta na voljo dve vrsti stropne lučke: **A** ali **B**.

Pri vrsti **A**:

- odprite razpršilno steklo (s ploščo izvijačem ali podobnim orodjem);
- odstranite žarnico.

Vrsta žarnice: W5W.



Žarnice so pod tlakom in se lahko ob zamenjavi razletijo.

Obstaja nevarnost poškodb.

ŽAROMETI, LUČI: ZAMENJAVA ŽARNIC

Bralne lučke LED B



Obrnite se na predstavnika servisne mreže za vaše vozilo.

Lučka v prtljažniku

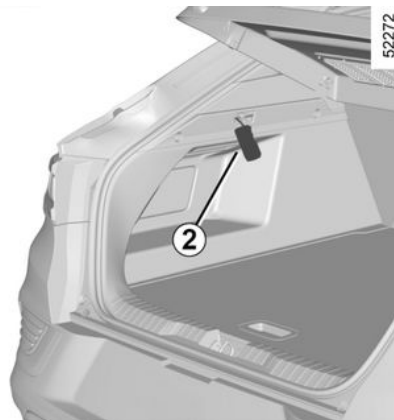

- Odprite lučko **2** tako, da pritisnete jeziček na levi strani (s ploščatim izvijačem ali podobnim orodjem);
- odstranite žarnico.

Vrsta žarnice: W5W.

Lučka v predalu za rokavice

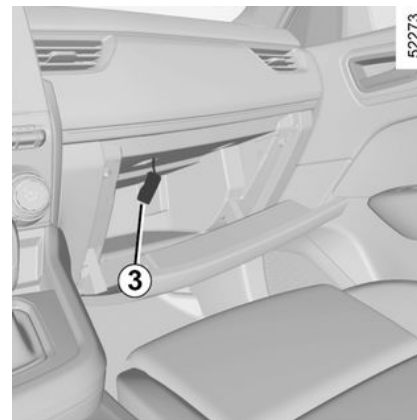

- Odprite lučko **3** tako, da pritisnete jeziček na levi strani (s ploščatim izvijačem ali podobnim orodjem);
- odstranite žarnico.

Vrsta žarnice: W5W.

ŽAROMETI, LUČI: ZAMENJAVA ŽARNIC

Luči ogledala v senčniku 4

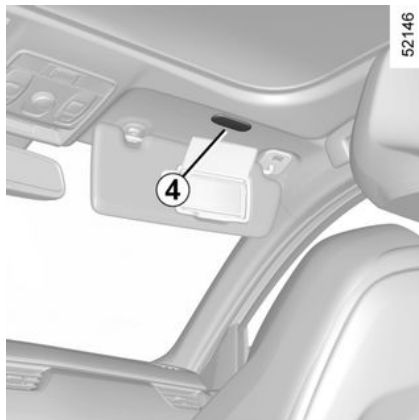

6

Obrnite se na predstavnika pooblaščenih servisnih mrež za vaše vozilo.

Prostorska osvetlitev

Obrnite se na predstavnika pooblaščenih servisnih mrež za vaše vozilo.

METLICE BRISALCOEV:ZAMENJAVA

Zamenjava metlic brisalcev vetrobranskega stekla 2



Če želite zamenjati brisalce, jih najprej namestite v položaj za servisni pregled **B**.

Pri delujočem motorju ali vklopljenem kontaktu:

- dvakrat zaporedoma premaknite ročico **1** v položaj **A** (z enim premikom): metlice brisalcev se bodo ustavile v položaju za servisni pregled **B**, odmaknjenem od pokrova motornega prostora;
- dvignite ročico brisalca **3**;
- potisnite jeziček **4** navzdol in nato odstranite metlico **2**.

Nameščanje rezervnega kolesa v njegovo ležišče:

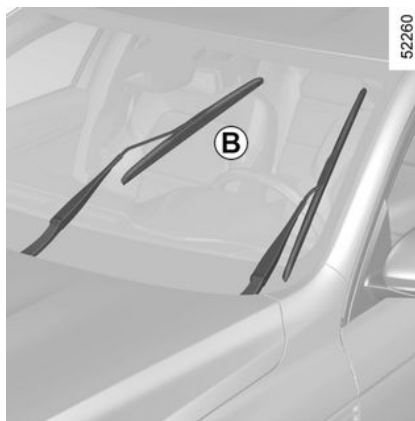

Če želite ponovno namestiti metlico brisalca **2**, jo vstavite v ležišče na ročici **3**, da se slišno zaskoči. Prepričajte se, ali je metlica pravilno pritrjena.

Za vrnitev metlic v spuščeni položaj se prepričajte, da so metlice poklopljene na vetrobranskem steklu, in nato nastavite ročico **1** v položaj **A** (z enim premikom): metlice brisalcev vetrobranskega stekla se zložijo v pokrov motornega prostora, ko je kontakt vzpostavljen.

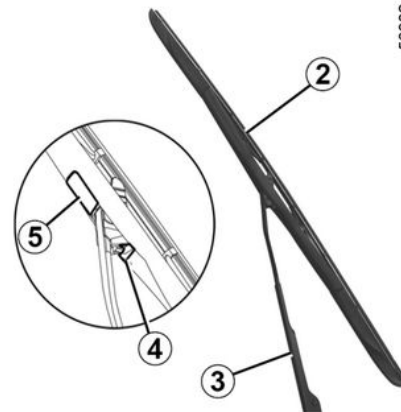

i Preverjajte stanje metlic brisalcev. Njihova življenjska doba je odvisna od vas:

- metlice, vetrobransko in zadnje steklo redno čistite z milnico;
- ne uporabljajte brisalcev, ko je vetrobransko steklo ali zadnje steklo suho;
- če brisalcev dalj časa ne uporabljate, jih ločite od stekla.

METLICE BRISALCOEV:ZAMENJAVA



Preverjajte stanje metlic brisalcev.

- metlice, vetrobransko steklo redno čistite z milnico;
- ne uporabljajte brisalcev, ko je vetrobransko steklo suho;
- če brisalcev dalj časa ne uporabljate, jih ločite od stekla.

6



- Pozimi pazite, da metlice brisalcev niso primrznjene na steklo (zaradi nevarnosti pregretja pogonskega motorčka brisalcev).

- Preverjajte stanje metlic brisalcev. Zamenjajte jih, ko brisanje ni več zadovoljivo (približno enkrat letno).

Pazite, da vam ročica brisalca ne pade na steklo, ko odstranjete metlico (ob zamenjavi): nevarnost razbitja stekla.

VAROVALKE

Prostori z varovalkami

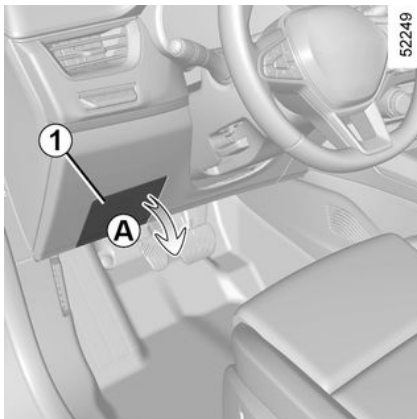

Če katera od električnih naprav ne deluje, je treba najprej pregledati stanje varovalk.

Varovalke v potniškem prostoru A

Odpnite vratca za dostop 1.



Priporočamo vam, da imate v vozilu vedno komplet rezervnih žarnic in varovalk, ki jih lahko dobite pri pooblaščenih predstavnikih servisno-prodajne mreže za vaše vozilo.

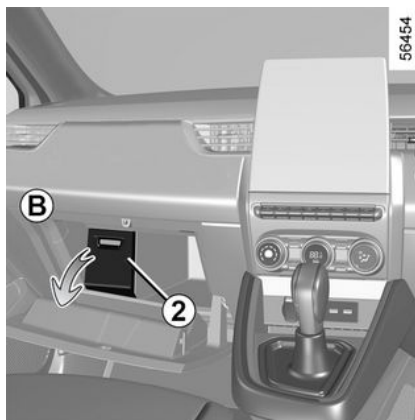

Varovalke so v potniškem prostoru za vratca v predalu za drobnarije B

Odpnite vratca za dostop 2.



Preglejte ustrezno varovalko in jo **po potrebi zamenjajte z novo, ki mora imeti enako ampersko vrednost kot originalna.**

Premočna varovalka lahko v primeru nenormalne porabe enega od porabnikov povzroči prekomerno segrevanje električnega tokokroga (nevarnost požara).

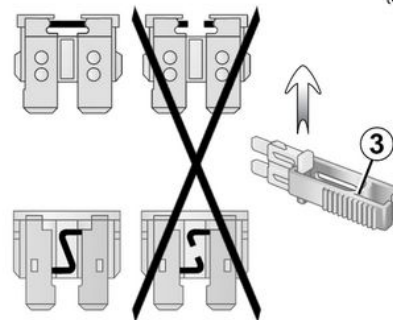

Pinceta 3

Odstranite varovalko s ščipalkami 3 na zadnji strani vratca.

Za odstranitev varovalke s pinceto, potisnite varovalko v stran.









Ni priporočljivo uporabljati prostih mest za vstavljanje dodatnih varovalk.

Opomba: ščipalke 3 najdete na zadnji strani vratca 1.

Razporeditev varovalk

(prisotnost varovalk je odvisna od stopnje opremljenosti vozila)

VAROVALKE

Simbol	Razporeditev
	Pranje vetrobranskega stekla
	Multimedijska vtičnica za dodatno opremo, multimedijski zaslon
	Vtičnica za dodatno opremo spredaj in zadaj v drugi vrsti
	Hupa
	Vtičnica za vlečno kljuko
	Ogrevanje vzratnih ogledal
	Zavorne luči, kontrolna enota potniškega prostora
	Kontrolna enota potniškega prostora, zadnje meglenke
	Smerokazi, varnostne utripalke, tretje zavorne luči

 Za lažje ugotavljanje to-kokroga, ki ga posamezna varovalka varuje, si pomagajte z nalepko s posameznimi simboli varovalk v osrednji konzoli.

Nekatere varovalke lahko zamenja le usposobljeni strokovnjak. Te varovalke niso navedene na nalepki.

Posegajte samo v varovalke, navedene na nalepki.

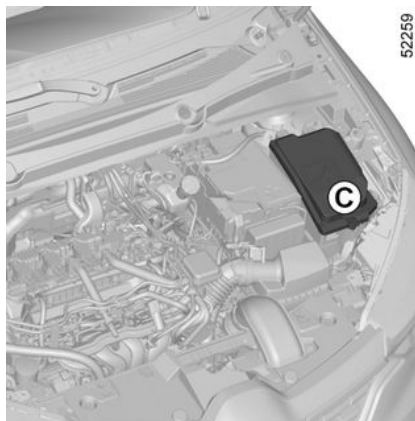

Varovalke v motornem prostoru C

Nekatere funkcije so zaščitene z varovalkami v motornem prostoru (enota C).

Zaradi težjega dostopa **vam svetujemo, da te varovalke zamenja pooblaščen predstavnik servisne mreže za vaše vozilo.**



Pri delu v bližini motorja bodite pozorni, ker je le ta lahko še vroč. Poleg tega se lahko kadarkoli sproži ventilator za hlajenje motorja. Na to vas opomni opozorilna lučka  v motornem prostoru.

Obstaja nevarnost poškodb.



Pred kakršnim koli posegom v motornem prostoru obvezno izkjučite kontakt. → 128



Električna in elektronska dodatna oprema

Pred namestitvijo tovrstne dodatne opreme (še posebej oddajnikov/sprejemnikov: frekvenčni pas, jakostna stopnja, položaj antene itd.) preverite, ali je združljiva z vašim vozilom. Posvetujte se s predstavnikom servisne mreže za vaše vozilo.

Pred priključitvijo dodatne opreme v vtičnico se prepričajte, da ne prekoračite največje dovoljene moči vtičnice

→ 266 → 257. **Obstaja nevarnost požara.**

Vsa dela na električnem in/ali elektronskem vezju vozila sme izvajati le usposobljeni strokovnjak. Vsaka nepravilna povezava in/ali namestitev električne/elektronske dodatne opreme, ki je proizvajalec ni odobril, lahko povzroči:

- poškodbe električne in/ali elektronske opreme;
- poškodbe delov, povezanih z njim;
- zbiranje in uporaba podatkov o vozilih;
- vdor v zasebnost (spreminjanje, brisanje ali neupravičen dostop do osebnih podatkov);
- preklic dovoljenja za začetek servisiranja.

Tveganje hujših nesreč. Tveganje vdora v zasebnost.

Če boste v prihodnosti vgradili električno opremo, poskrbite, da boste obveščeni o vrednosti in položaju ustrezne varovalke.

Uporaba diagnostičnega priključka

Uporaba elektronskih dodatkov na diagnostični vtičnici lahko povzroči resne motnje v elektronskih sistemih vozila in/ali povzroči vdor v zasebnost (spreminjanje, brisanje ali neupravičen dostop do osebnih podatkov). Zaradi varnostnih razlogov je priporočena uporaba izključno elektronske dodatne opreme, ki jo je odobril proizvajalec; posvetujte se s predstavnikom servisne mreže. **Tveganje hujših nesreč. Tveganje vdora v zasebnost.**

Naknadna vgradnja dodatne opreme

Če želite v vozilo namestiti dodatno opremo: posvetujte se s pooblaščenim prodajalcem. Da bi zagotovili dobro delovanje vašega vozila in preprečili vse nevarnosti, vam poleg tega svetujemo, da uporabljate dodatno opremo, ki je priporočljiva in je prilagojena vašemu vozilu; ta oprema je tudi edina, za katero jamči proizvajalec.

Če uporabljate varnostni drog za zaklepanje volana, ga pritrdite samo na zavorni pedal.

Ovire za voznika

NAMESTITEV IN UPORABA DODATNE OPREME

Na voznikovi strani uporabljajte izključno predpražnike, ki so prilagojeni vašemu vozilu in jih je treba pričvrstiti s prednameščenimi elementi. Redno preverjajte, ali so dobro pritrjeni. Ne polagajte več tepihov enega preko drugega.
Tveganje, da se zataknejo pedali.

MOTNJE DELOVANJA

Nadaljnji nasveti vam bodo pomagali, da boste lahko hitro in vsaj začasno odpravili manjše motnje. Kljub temu se kasneje iz varnostnih razlogov posvetujte s predstavnikom servisne mreže za vaše vozilo.

Uporaba kartice	MOŽNI VZROKI	KAJ STORITI
Kartica ne zaklene ali odklene vrat.	Iztrošena baterija kartice	Zamenjajte baterijo. Še vedno boste lahko zaklenili/odklenili in zagnali vozilo. ➔ 39 in ➔ 128.
	Uporaba naprav, ki delujejo na isti frekvenci kot kartica (prenosni telefon ...)	Prenehajte uporabljati naprave, ali uporabite priložen ključ. ➔ 39
	Vozilo se nahaja v območju močnega elektromagnetnega sevanja.	Uporabite ključ, ki je vgrajen v kartico. ➔ 39
	Prazen akumulator vozila	
	Na instrumentni plošči se prikaže sporočilo "Postavite kartico v območje + START".	Postavite kartico v območje za vstavljanje ➔ 128, nato pa pritisnite gumb START.
	Vozilo je zagnano.	Pri delujočem motorju zaklepanje/odklepanje s kartico ni mogoče. Izključite kontakt.
Desinhronizacija kartice.	Odklenite voznikova vrata tako, da vstavite ključ, ki je vgrajen v kartico, v ključavnico vrat ➔ 39, nato pa vstavite kartico v območje za vstavljanje ➔ 128 in pritisnite gumb START, da sinhronizirate kartico.	

Pri zagonu	MOŽNI VZROKI	KAJ STORITI?
Žarnice lučk na instrumentni plošči slabijo ali se ne prižigajo, zaganjalnik se ne obrača.	Slabo zategnjene, odklopljene ali oksidirane priključne sponke na akumulatorju.	Zategnite, priključite ali očistite priključke.
	Akumulator je izpraznjen ali ne deluje.	Na okvarjeni akumulator priključite drug akumulator. ➔ 306 ali pa ga po potrebi zamenjajte. Ne potiskajte vozila z zaklenjenim volanskim drogom.

MOTNJE DELOVANJA

Pri zagonu	MOŽNI VZROKI	KAJ STORITI?
	Okvara tokokroga.	Obrnite se na predstavnika pooblaščenih servisne mreže.
Motor noče steči.	Pogoji za zagon niso izpolnjeni. "Prostoročna kartica" ne deluje.	→ 128 . Vstavite kartico v režo na osrednji konzoli, ki je temu namenjena → 128 .
Ko vozilo miruje, je motor hladen in je število vrtljajev v prostem teku veliko.	Pri izvedenki z bencinskim motorjem ni nujno, da gre za napako. To lahko povzroči povišanje temperature motorja.	Število vrtljajev prostega teka bi se morale znižati po približno eni minuti. V nasprotnem primeru je to lahko posledica druge napake. Pokličite predstavnika pooblaščenih servisne mreže.
Motor se noče ustaviti.	Kartica ni zaznana. Problem na elektroniki.	Vstavite kartico v režo na osrednji konzoli, ki je temu namenjena. Držite pritisnjen gumb za zagon. 3-krat zapored hitro pritisnite gumb za zagon ali pa pritisnite in držite.
Volanski drog ostane zaklenjen.	Blokiran volan Okvara električnega tokokroga	Obračajte volan in hkrati pritisnite gumb za zagon motorja. Obrnite se na predstavnika pooblaščenih servisne mreže.

Med vožnjo	MOŽNI VZROKI	KAJ STORITI
Vibracije, tresljaji.	Prenizek tlak v pnevmatikah, slabo uravnotežena ali poškodovana kolesa.	Preverite tlak zraka v pnevmatikah; če težava ni v tem, naj pnevmatike pregleda predstavnik pooblaščenih servisne mreže.
Belo dimljenje na izpuhu	Pri izvedenki z bencinskim motorjem ni nujno, da gre za napako. Odvisno od vremena	Zmanjšajte število vrtljajev motorja in se izogibajte nenadnemu pospeševanju, da bo dim postopoma izginil. V na-

MOTNJE DELOVANJA

Med vožnjo	MOŽNI VZROKI	KAJ STORITI
	skih pogojev (mraz, vlaga itd.) lahko pri močnejšem pospeševanju vozila nastane dim.	sprotnem primeru je to lahko posledica druge napake. Obrnite se na predstavnika pooblaščne servisne mreže.
Dim v motornem prostoru.	Kratek stik ali puščanje hladilnega krogotoka	Ustavite, izključite kontakt, oddaljite se od vozila in pokličite predstavnika pooblaščne servisne mreže.
Vklopi se opozorilna lučka tlaka olja:		
pri zavijanju ali zaviranju.	Nivo je prenizek.	Dolijte motorno olje → 276.
počasi ugasne ali ostane prižgan pri pospeševanju.	Prenizek tlak olja.	Ustavite se in se obrnite na predstavnika servisne mreže za vaše vozilo.

Med vožnjo	MOŽNI VZROKI	KAJ STORITI
Volanski obroč se težko obrača.	Pregrevanje servovolana.	Vozite previdno z zmanjšano hitrostjo, bodite pozorni na raven sile, s katero morate obračati volan, če želite obrniti kolesa.
	Napaka pomožnega električnega motorja.	Obrnite se na predstavnika servisne mreže za vaše vozilo.
	Napaka v pomožnem sistemu.	

MOTNJE DELOVANJA

Med vožnjo	MOŽNI VZROKI	KAJ STORITI
Motor se pregreva. Kazalec na merilniku temperature hladilne tekočine je v kritičnem območju in vklopi se opozorilna lučka STOP .	Pokvarjen ventilator hladilnika	Ustavite vozilo, ugasnite motor in se obrnite na predstavnika servisne mreže za vaše vozilo.
	Puščanje hladilne tekočine.	Preverite posodo za hladilno tekočino: v njej mora biti tekočina. Če je ni v posodi, se čimprej posvetujte s predstavnikom servisne mreže za vaše vozilo.
Hladilna tekočina v ekspanzijski posodi vre.	Mehanska okvara: poškodovano tesnilo glave motorja.	Ustavite motor. Posvetujte se s predstavnikom servisne mreže za svoje vozilo.



Hladilnik: v primeru večjega pomanjkanja hladilne tekočine ne pozabite, da ne smete nikoli dolivati mrzle hladilne tekočine, ko je motor zelo segret. Po vsakem posegu na vozilu, kjer je bilo potrebno izprazniti hladilni krogotok, četudi samo delno, je treba doliti ustrezno količino nove hladilne tekočine. Pomnite: za ta namen lahko uporabljate samo izdelke, ki jih odobri naša tehnična služba.

Električna oprema	MOŽNI VZROKI	KAJ STORITI
Brisalci ne delujejo.	Metlice brisalcev so se prilepile na steklo. Okvara električnega tokokroga Poškodovana varovalka.	Odlepiti metlice brisalcev od stekla, preden vključite brisalce. Obrnite se na predstavnika pooblaščenega servisne mreže. Zamenjajte varovalko, ali pa naj jo zamenja → 319.
Brisalec se ne ustavlja več.	Napaka električnega upravljanja	Obrnite se na predstavnika pooblaščenega servisne mreže.

MOTNJE DELOVANJA

Električna oprema	MOŽNI VZROKI	KAJ STORITI
Hitrejše utripanje smerokazov	Pregorela zadnja žarnica.	→ 311.
Smerokazi ne delujejo več.	Okvara na električnem tokokrogu ali stikalu Poškodovana varovalka.	Obrnite se na predstavnika pooblaščenih servisne mreže. Zamenjajte varovalko, ali pa naj jo zamenja → 319.
Žarometi ne svetijo ali ne ugašajo več.	Okvara na električnem tokokrogu ali stikalu Poškodovana varovalka.	Obrnite se na predstavnika pooblaščenih servisne mreže. Zamenjajte varovalko, ali pa naj jo zamenja → 319.

Električna oprema	MOŽNI VZROKI	KAJ STORITI
Sledi kondenzacije v lučeh ali zadnjih lučeh.	Pojav kondenza je naraven pojav, posledica temperaturnih sprememb in vlage. V tem primeru bodo sledi kondenzacije pri vklopljenih žarometih postopoma izginili.	
Lučka opomnika prednjega varnostnega pasu zasveti, ko pritrdite varnostne pasove.	Pravilno delovanje tipala je moteno zaradi predmeta, ki se je vrnil med pod vozila in sedež.	Odstranite vse predmete, ki so pod prednjima sedežema.

PODATKI O VOZILU

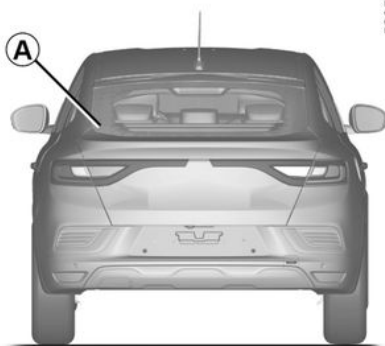

Identifikacija motorja, specifikacije motorja

Ploščice za identifikacijo motorja

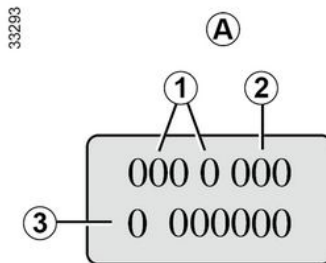

Ob vsaki komunikaciji ali naročanju navedite podatke s ploščice motorja ali nalepke A.

(Glede na tip motorja je lahko pritrjena na različnih mestih)

1 Tip motorja

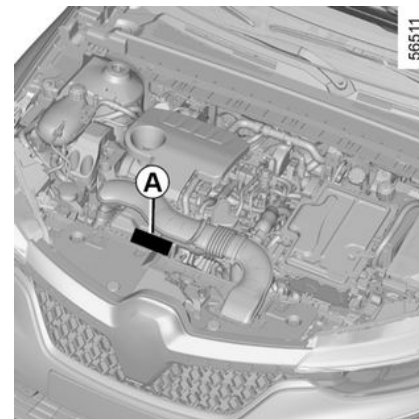
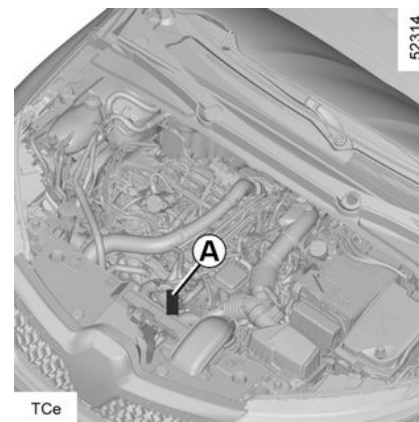

2 Oznaka motorja

3 Številka motorja



PODATKI O VOZILU

Specifikacije motorja

Izvedenke	TCe 260	E-TECH hybrid
Tip motorja (na ploščici motorja)	H5H	H4M
Gibna prostornina (cm³)	1,332	1598
Vrsta goriva Oktanska vrednost	Bencinski Obvezno uporabljajte neosvinčeni bencin z oktansko vrednostjo, predpisano na nalepki na vratcih posode za gorivo. → 124	
Svečke	Uporabljajte samo svečke, ki so predpisane za motor vašega vozila. Osnovni tipi svečk morajo biti navedeni na nalepki v motornem prostoru. Če ni, se posvetujte s predstavnikom servisne mreže za vaše vozilo. Uporaba neustreznih svečk lahko povzroči poškodbe motorja.	
Vrste goriv, ki so v skladu z evropskimi standardi in združljive z motorji vozil, na prodaj v Evropi (v ostalih primerih se obrnite na predstavnika servisne mreže).		Neosvinčeni bencin v skladu s standardom EN 228 vsebuje volumetrično do 5 % etanola.
		Neosvinčeni bencin v skladu s standardom EN 228 vsebuje volumetrično do 10 % etanola.

PODATKI O VOZILU

Mere (v metrih)

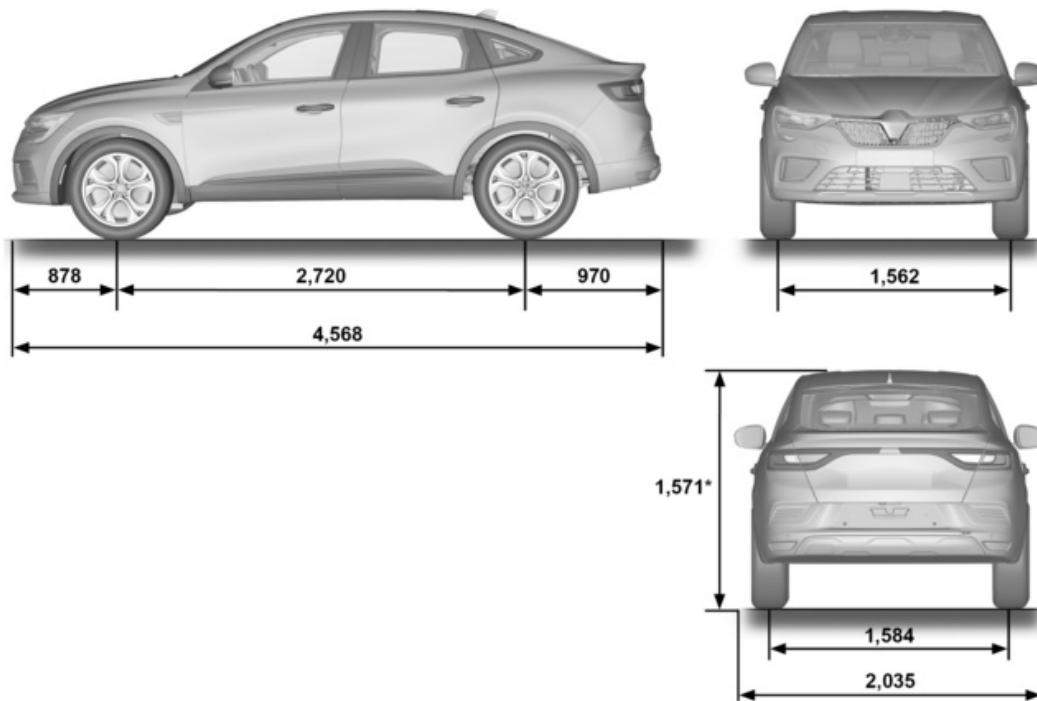

56485

PODATKI O VOZILU

* Prazno vozilo

7

PODATKI O VOZILU

Teža (v kg)

Navedene teže veljajo za osnovno različico vozila, brez dodatne opreme: spreminjajo se glede na opremo vašega vozila. Posvetujte se s predstavnikom pooblaščenih servisnih mrež za vaše vozilo.

Največja dovoljena skupna teža vozila (MMAC)

Največja dovoljena obremenitev (MMTA)

Dovoljena skupna teža vozila in prikolice (MTR)

Teže, ki so navedene na ploščici proizvajalca → 328

Teža prikolice z zavorami*

se ugotovi z izračunom: MTR - MMAC za toplotna vozila

760 kg za vozila Full Hybrid E-Tech

Teža prikolice brez zavor*

705 kg za toplotna vozila

750 kg za vozila Full Hybrid E-Tech

Dovoljena obremenitev vlečnega priključka*

75 kg

Dovoljena obremenitev na strehi

80 kg (vključno z nosilnimi elementi)

* Dovoljena vlečna obremenitev (vleka prikolice, čolna itn.)

Vleka je prepovedana, če je izračun MTR - MMAC enak nič ali če je MTR na ploščici proizvajalca enaka nič (ali pa ni navedena).

- Upoštevajte zakonske predpise, ki veljajo v državi glede dovoljene vlečne obremenitve. O možnostih vleke prikolice z vašim avtomobilom vas bo podrobno seznanil predstavnik servisne mreže za vaše vozilo.
- Pri vleki z vozilom skupna dovoljena teža (vozilo + prikolica) **nikoli ne sme presegati največje dovoljene vrednosti**. Dovoljene pa so naslednje izjeme:
 - prekoračitev največje dovoljene obremenitve MMTA na zadnji osi za največ 15 %,
 - prekoračitev MMAC do 10 % oziroma 100 kg (kar je doseženo prej).

V obeh primerih največja hitrost vozila s prikolico ne sme presegati 100 km/h in tlak v pnevmatikah je treba povišati za 0,2 bara (3 PSI).

PODATKI O VOZILU

- Z večanjem nadmorske višine se zmogljivost motorja in sposobnost pri vožnji navkreber zmanjšujeta. Zato priporočamo, da pri nadmorski višini 1000 metrov največjo dovoljeno obremenitev zmanjšate za 10 % in pri vsakih nadaljnjih 1000 metrih še za dodatnih 10 %.

NADOMESTNI DELI IN POPRAVILA

Originalni nadomestni deli so zasnovani in izdelani na osnovi zelo strogih predpisov in so redno preizkušani. Izdelani so enako kakovostno kot deli, ki se uporabljajo pri prvi vgradnji.

Z uporabo originalnih nadomestnih delov boste ohranili zmogljivosti svojega vozila. Sicer so popravila, ki jih opravlja mreža servisnih delavnic z originalnimi nadomestnimi deli, zajamčena po pogojih, ki so napisani na hrbtni strani delovnega naloga.

KUPONI O VZDRŽEVANJU

VIN:

Datum:	Kilometri:	Št. računa:	Komentarji/razno
Tip posega: Servisni pregled <input type="checkbox"/> <input type="checkbox"/>		Žig	
Protikorozijska kontrola: V redu <input type="checkbox"/> Ni v redu* <input type="checkbox"/>			
Datum:	Kilometri:	Št. računa:	Komentarji/razno
Tip posega: Servisni pregled <input type="checkbox"/> <input type="checkbox"/>		Žig	
Protikorozijska kontrola: V redu <input type="checkbox"/> Ni v redu* <input type="checkbox"/>			
Datum:	Kilometri:	Št. računa:	Komentarji/razno
Tip posega: Servisni pregled <input type="checkbox"/> <input type="checkbox"/>		Žig	
Protikorozijska kontrola: V redu <input type="checkbox"/> Ni v redu* <input type="checkbox"/>			

* Glejte posebno stran

KUPONI O VZDRŽEVANJU

VIN:

Datum:	Kilometri:	Št. računa:	Komentarji/razno
Tip posega: Servisni pregled <input type="checkbox"/> <input type="checkbox"/>	Žig		
Protikorozijska kontrola: V redu <input type="checkbox"/> Ni v redu* <input type="checkbox"/>			
Datum:	Kilometri:	Št. računa:	Komentarji/razno
Tip posega: Servisni pregled <input type="checkbox"/> <input type="checkbox"/>	Žig		
Protikorozijska kontrola: V redu <input type="checkbox"/> Ni v redu* <input type="checkbox"/>			
Datum:	Kilometri:	Št. računa:	Komentarji/razno
Tip posega: Servisni pregled <input type="checkbox"/> <input type="checkbox"/>	Žig		
Protikorozijska kontrola: V redu <input type="checkbox"/> Ni v redu* <input type="checkbox"/>			

* Glejte posebno stran

KUPONI O VZDRŽEVANJU

VIN:

Datum:	Kilometri:	Št. računa:	Komentarji/razno
Tip posega: Servisni pregled <input type="checkbox"/> <input type="checkbox"/>		Žig	
Protikorozijska kontrola: V redu <input type="checkbox"/> Ni v redu* <input type="checkbox"/>			
Datum:	Kilometri:	Št. računa:	Komentarji/razno
Tip posega: Servisni pregled <input type="checkbox"/> <input type="checkbox"/>		Žig	
Protikorozijska kontrola: V redu <input type="checkbox"/> Ni v redu* <input type="checkbox"/>			
Datum:	Kilometri:	Št. računa:	Komentarji/razno
Tip posega: Servisni pregled <input type="checkbox"/> <input type="checkbox"/>		Žig	
Protikorozijska kontrola: V redu <input type="checkbox"/> Ni v redu* <input type="checkbox"/>			

* Glejte posebno stran

7

KUPONI O VZDRŽEVANJU

VIN:

Datum:	Kilometri:	Št. računa:	Komentarji/razno
Tip posega: Servisni pregled <input type="checkbox"/> <input type="checkbox"/>	Žig		
Protikorozijska kontrola: V redu <input type="checkbox"/> Ni v redu* <input type="checkbox"/>			
Datum:	Kilometri:	Št. računa:	Komentarji/razno
Tip posega: Servisni pregled <input type="checkbox"/> <input type="checkbox"/>	Žig		
Protikorozijska kontrola: V redu <input type="checkbox"/> Ni v redu* <input type="checkbox"/>			
Datum:	Kilometri:	Št. računa:	Komentarji/razno
Tip posega: Servisni pregled <input type="checkbox"/> <input type="checkbox"/>	Žig		
Protikorozijska kontrola: V redu <input type="checkbox"/> Ni v redu* <input type="checkbox"/>			

* Glejte posebno stran

KUPONI O VZDRŽEVANJU

VIN:

Datum:	Kilometri:	Št. računa:	Komentarji/razno
Tip posega: Servisni pregled <input type="checkbox"/> <input type="checkbox"/>		Žig	
Protikorozijska kontrola: V redu <input type="checkbox"/> Ni v redu* <input type="checkbox"/>			
Datum:	Kilometri:	Št. računa:	Komentarji/razno
Tip posega: Servisni pregled <input type="checkbox"/> <input type="checkbox"/>		Žig	
Protikorozijska kontrola: V redu <input type="checkbox"/> Ni v redu* <input type="checkbox"/>			
Datum:	Kilometri:	Št. računa:	Komentarji/razno
Tip posega: Servisni pregled <input type="checkbox"/> <input type="checkbox"/>		Žig	
Protikorozijska kontrola: V redu <input type="checkbox"/> Ni v redu* <input type="checkbox"/>			

* Glejte posebno stran

7

KUPONI O VZDRŽEVANJU

VIN:

Datum:	Kilometri:	Št. računa:	Komentarji/razno
Tip posega: Servisni pregled <input type="checkbox"/> <input type="checkbox"/>		Žig	
Protikorozijska kontrola: V redu <input type="checkbox"/> Ni v redu* <input type="checkbox"/>			
Datum:	Kilometri:	Št. računa:	Komentarji/razno
Tip posega: Servisni pregled <input type="checkbox"/> <input type="checkbox"/>		Žig	
Protikorozijska kontrola: V redu <input type="checkbox"/> Ni v redu* <input type="checkbox"/>			
Datum:	Kilometri:	Št. računa:	Komentarji/razno
Tip posega: Servisni pregled <input type="checkbox"/> <input type="checkbox"/>		Žig	
Protikorozijska kontrola: V redu <input type="checkbox"/> Ni v redu* <input type="checkbox"/>			

* Glejte posebno stran

PROTIKOROZIJSKA KONTROLA

V primeru, da je nadaljevanje garancije odvisno od popravila, je to navedeno spodaj.

VIN:

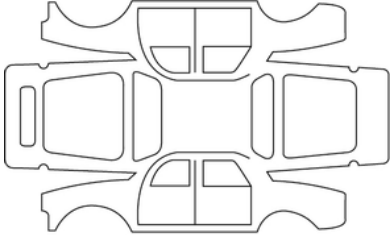
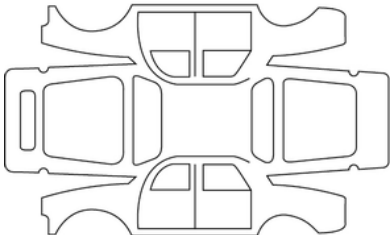
Datum popravila:		Žig
Popravilo, ki ga je treba izvesti zaradi korozije:		
Datum popravila:		Žig
Popravilo, ki ga treba izvesti:		

7

PROTIKOROZIJSKA KONTROLA

V primeru, da je nadaljevanje garancije odvisno od popravila, je to navedeno spodaj.

VIN:

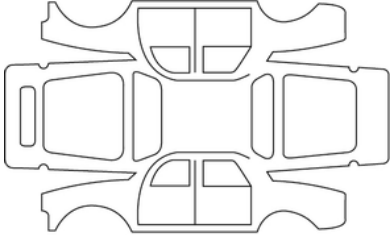
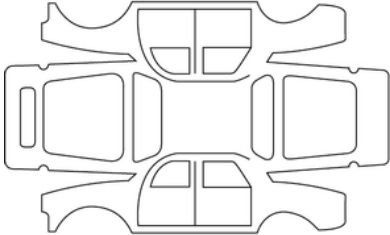
Datum popravila:		Žig
Popravilo, ki ga je treba izvesti zaradi korozije:		
Datum popravila:		Žig
Popravilo, ki ga treba izvesti:		

PROTIKOROZIJSKA KONTROLA

V primeru, da je nadaljevanje garancije odvisno od popravila, je to navedeno spodaj.

VIN:

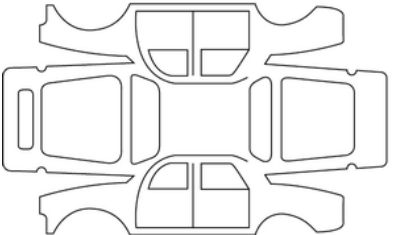
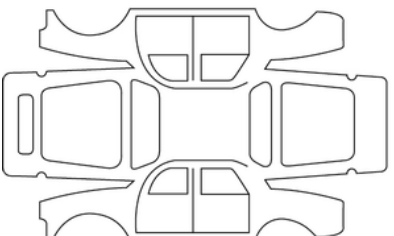
Datum popravila:		Žig
Popravilo, ki ga je treba izvesti zaradi korozije:		
Datum popravila:		Žig
Popravilo, ki ga treba izvesti:		

7

PROTIKOROZIJSKA KONTROLA

V primeru, da je nadaljevanje garancije odvisno od popravila, je to navedeno spodaj.

VIN:

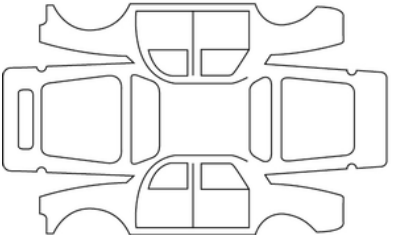
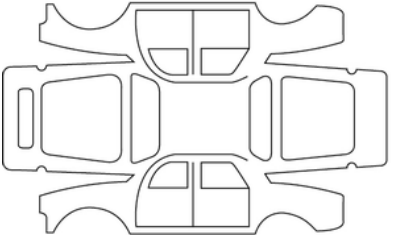
Datum popravila:		Žig
Popravilo, ki ga je treba izvesti zaradi korozije:		
Datum popravila:		Žig
Popravilo, ki ga treba izvesti:		

PROTIKOROZIJSKA KONTROLA

V primeru, da je nadaljevanje garancije odvisno od popravila, je to navedeno spodaj.

VIN:

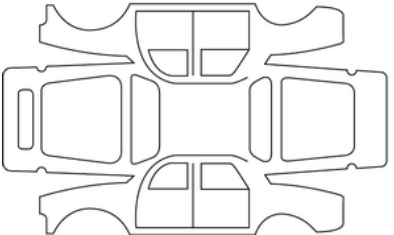
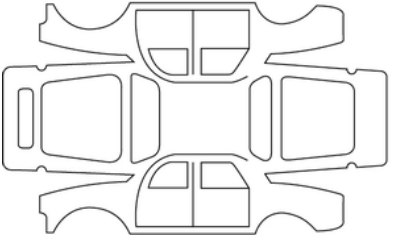
Datum popravila:		Žig
Popravilo, ki ga je treba izvesti zaradi korozije:		
Datum popravila:		Žig
Popravilo, ki ga treba izvesti:		

7

PROTIKOROZIJSKA KONTROLA

V primeru, da je nadaljevanje garancije odvisno od popravila, je to navedeno spodaj.

VIN:

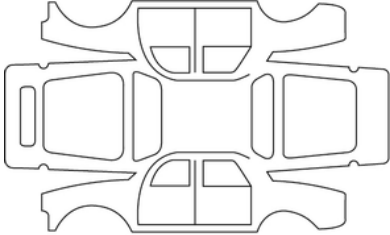
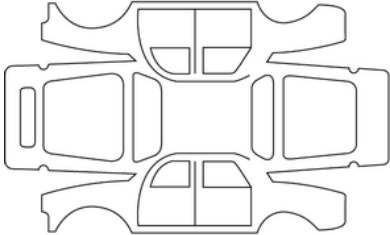
Datum popravila:		Žig
Popravilo, ki ga je treba izvesti zaradi korozije:		
Datum popravila:		Žig
Popravilo, ki ga treba izvesti:		

PROTIKOROZIJSKA KONTROLA

V primeru, da je nadaljevanje garancije odvisno od popravila, je to navedeno spodaj.

VIN:

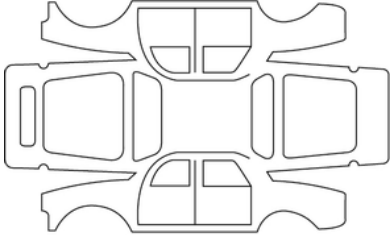
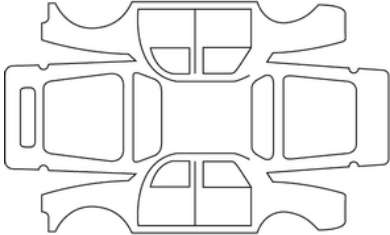
Datum popravila:		Žig
Popravilo, ki ga je treba izvesti zaradi korozije:		
Datum popravila:		Žig
Popravilo, ki ga treba izvesti:		

7

ABECEDNO KAZALO

Symboles

<UD-sous-titre>Ura </UD-sous-titre>, [107](#)

A

ABS, [162](#)

Airbag : izklop sovoznikove varnostne blazine, [78](#)

Airbag : vklop prednje varnostne blazine za sovoznika, [78](#)

Airbags : varnost otroka, [78](#)

Aktivno zaviranje v sili, [178](#)

Akumulator:, [284](#), [285](#), [286](#), [306](#)

Akumulator: motnje, [306](#)

Akumulatorji, [35](#)

Avtomatski menjalnik, izbirna ročica, [135](#), [138](#)

Avtomatski menjalnik (uporaba), [135](#), [138](#), [146](#)

Avtoradio, [257](#)

B

Bralne lučke, [263](#), [314](#)

Brezžični polnilnik, [257](#)

Brisalci, [120](#), [120](#)

Brisanje, pranje stekel, [105](#), [317](#)

Brisanje/pranje stekla, [120](#)

C

Čiščenje: notranjost vozila, [290](#)

D

Daljinski upravljalnik, [31](#)

Datoteka, [44](#)

Delovanje, [135](#), [138](#)

Dnevne luči, [29](#), [105](#), [113](#)

Dodatna oprema, [129](#)

Dodatna prostornina rezervoarja, [91](#)

Dodatni sistemi varovanja poleg varnostnih pasov na zadnjih sedežih, [58](#)

Dodatni sistemi varovanja poleg varnostni pasov na sprednjih sedežih, [54](#)

Dodatni sistemi varovanja za bočno zaščito, [59](#)

Doseg z gorivom, [100](#)

Dostop do motornega prostora, [275](#)

Dostop do vozila, [29](#), [31](#)

Držalo, [267](#)

Dvigovanje vozila za menjavo kolesa, [302](#)

E

Ekološka vožnja, [151](#)

Električni pomik stekel, [259](#)

Električno zaklepanje vrat, [29](#), [31](#), [39](#), [42](#), [105](#)

ESC: sistem za nadzor stabilnosti vozila, [162](#)

F

Filter: filter potniškega prostora, [279](#)

Filter: oljni filter, [277](#)

Filter: zračni filter, [279](#)

Filter sajastih delcev, [144](#)

Funkcija Stop & Start, [109](#), [124](#), [131](#), [146](#), [149](#), [149](#), [151](#), [151](#)

ABECEDNO KAZALO

G

Garnitura orodja, [300](#), [300](#)

GARNITURA ZA POLNJENJE PNEVMATIK, [298](#), [300](#)

Gretje, [247](#), [249](#), [250](#)

Gumb za zagon/zaustavitev motorja, [129](#)

H

Hladilna tekočina, [100](#), [279](#)

Hupa, [119](#)

Hupa: utripanje, [119](#)

I

Identifikacijska ploščica motorja, [329](#)

Indikatorji: instrumentna plošča, [91](#), [100](#), [131](#), [144](#), [146](#), [149](#), [151](#), [158](#)

Indikatorji: smerniki, [119](#)

Instrumentna plošča, [91](#), [100](#), [105](#), [131](#), [146](#), [149](#), [151](#), [158](#)

Isofix, [76](#)

Izklop varnostnih blazin na sovoznikovi strani, [76](#), [78](#)

K

Kakovost goriva, [124](#)

Kamera za vzvratno vožnjo, [224](#), [224](#)

Kamera z več prikazi, [232](#)

Kartica, [29](#), [31](#)

Kartica: baterija, [35](#)

Kartica: motor se ne zažene v prostoročnem načinu, [29](#)

Kartica: prostoročno upravljanje, [29](#)

Kartica: rezervni ključ, [29](#)

Kartica: uporaba, [29](#), [31](#)

Kartica: zaklepanje, odklepanje odpiralnih elementov, [29](#)

Kartica za prostoročno upravljanje: baterija, [35](#)

Kartica z daljinskim upravljanjem, [29](#)

Katalizator, [144](#)

Klimatizacija, [247](#), [248](#), [249](#), [249](#), [250](#), [250](#), [253](#), [253](#)

Klimatska naprava: pojasnila in nasveti za uporabo, [253](#)

Ključ za kolesne vijake, [300](#), [302](#)

Ključ za okrasne pokrove, [300](#)

Kolesa (varnost), [292](#)

Kontrolne naprave, [91](#), [100](#), [107](#)

L

Luči: dolge luči, [113](#), [311](#)

Luči: meglenke, [113](#)

Luči: pozicijske luči, [113](#), [311](#)

Luči: smerniki, [119](#), [311](#)

Luči: varnostno opozorilo, [119](#)

Luči: zamenjava žarnic, [311](#), [311](#)

Luči: zasenčene luči, [113](#), [311](#)

M

Meni za konfiguracijo, [105](#)

Meni za nastavitve konfiguracije, [105](#)

Meni za prilagajanje nastavitev vozila, [91](#), [105](#)

Merilna palica, [276](#)

Metlice brisalcev, [120](#), [317](#)

Metlice brisalcev: zamenjava, [317](#)

ABECEDNO KAZALO

Motnje delovanja, [42](#), [44](#), [54](#), [78](#), [91](#), [113](#), [120](#), [129](#), [131](#), [135](#), [138](#), [144](#), [146](#), [162](#), [166](#), [166](#), [172](#), [178](#), [186](#), [207](#), [208](#), [219](#), [241](#), [253](#), [259](#), [319](#)
Motnje delovanja: baterije za kartice, [29](#)
Motnje delovanja baterije za kartice, [35](#)
Motorno olje, [276](#), [276](#), [277](#)
Mrtvi kot: opozorilni signal, [172](#)
Multimedijska oprema, [100](#), [105](#), [107](#), [113](#), [257](#), [257](#)
Multimedijski sistem (oprema), [257](#)
Multi-Sense, [109](#), [246](#)

N

Način AUTO, [113](#)
Način eco, [253](#)
Način ECO, [151](#)
Načrt daljinskega upravljalnika, [29](#)
Načrt prostoročnega načina, [31](#)
Načrt zaklepanja/odklepanja odpiralnih elementov, [29](#)
Nadzor hitrosti, [135](#)
Nadzorni gumbi in stikala, [201](#), [204](#)
Nalivanje dizelskega goriva, [124](#)
Napake: motnje delovanja, [135](#), [138](#), [146](#), [186](#), [219](#), [253](#), [259](#), [319](#)
Napake v delovanju, [144](#), [162](#), [166](#), [172](#), [178](#)
Naprave za stransko zaščito, [58](#), [59](#), [59](#)
Naslon za roke: spredaj, [44](#), [267](#)
Nastavitev položaja za vožnjo, [44](#), [44](#), [48](#), [50](#), [113](#)
Nastavitev prednjih sedežev, [44](#)
Nastavitev sprednjih sedežev, [44](#), [44](#), [50](#)
Nastavitev ure, [91](#)
Nastavitev volana, [109](#)

Nastavitve, [105](#)
Nastavitve voznikovega položaja, [50](#), [109](#)
Nasveti za ekonomično porabo goriva, [151](#)
Nasveti za zmanjševanje onesnaževanja, [158](#), [158](#)
Navigacija, [257](#)
Navigacijski sistem, [257](#)
Nivo goriva, [100](#), [124](#)
Nivo hladilne tekočine, [279](#)
Nivoji:, [275](#), [279](#), [281](#)
Nivoji: hladilna tekočina, [279](#)
Nivoji: posoda s tekočino za pranje stekel, [279](#)
Nivoji: zavorna tekočina, [279](#)
Nivo motornega olja:, [100](#), [276](#), [276](#), [277](#)
Nosilni drogovi prtljavnika na strehi, [273](#)
Notranja osvetlitev, [263](#)
Notranje lučke: zamenjava žarnic, [314](#), [314](#)

O

Odklepanje vrat, [29](#), [31](#), [39](#), [42](#)
Odlagalna mesta/ureditev: potniški prostor, [267](#)
Odlagalni predali, [267](#)
Odpiranje elementov, [38](#), [42](#)
Odpiranje vrat, [38](#), [38](#), [39](#), [42](#)
Odprava okvare avtomatskega menjalnika, [304](#)
Odpravljanje težav: akumulator, [306](#)
Odpravljanje težav z akumulatorjem, [306](#)
Ogledala v senčnikih, [265](#)
Ogrevan volan, [109](#)
Ogrevanje/sušenje vetrobranskega stekla, [249](#), [250](#)

ABECEDNO KAZALO

Ogrevanje sedežev, [44](#)
Ohranjanje voznega pasu: pomoč, [166](#), [166](#)
Okolje, [157](#)
Omejevalnik hitrosti, [201](#)
Opozorilne lučke, [91](#), [100](#)
Opozorilnik izgube tlaka v pnevmatikah, [298](#), [302](#)
Opozorilni signal za mrtvi kot, [172](#)
Opozorilni zvočni signal za neugasnjene luči, [113](#)
Opozorilo na spremembo voznega pasu, [166](#), [166](#)
Opozorilo za preveliko hitrost, [186](#), [201](#)
Opozorilo za varnostno razdaljo, [176](#)
Oprema za varovanje otrok, [62](#), [70](#), [72](#), [76](#)
Orodje, [300](#)
Osvetlitev: funkcija zunanje spremljevalne osvetlitve, [105](#), [113](#)
Osvetlitev: instrumentna plošča, [113](#)
Osvetlitev: notranjost, [263](#), [314](#)
Osvetlitev: zunanja, [113](#), [119](#)
Osvetlitev in signalizacija, [113](#), [119](#)
Otroci, [62](#), [70](#), [72](#), [76](#), [78](#), [259](#)
Otroci (varnost), [38](#), [260](#)
Otroški sedeži, [62](#), [68](#), [70](#), [72](#), [76](#)

P

Parkiranje: pomoč pri parkiranju, [241](#)
Parkirna zavora, [146](#), [146](#), [149](#)
Pepelnik, [266](#)
Pnevmatike, [292](#), [292](#), [294](#)
Pokrovček posode za gorivo, [124](#)
POKROV MOTORNEGA PROSTORA, [275](#)

Pomični pod, [271](#)
Pomoč pri ohranjanju voznega pasu, [166](#), [166](#)
Pomoč pri parkiranju, [219](#), [219](#), [219](#), [224](#), [224](#), [227](#)
Pomoč pri speljevanju v klanec, [162](#)
Pomoč za vožnjo, [162](#), [166](#), [166](#), [172](#), [176](#), [178](#), [186](#), [201](#), [204](#), [207](#), [208](#), [219](#), [224](#), [227](#), [232](#), [246](#)
Poraba energije, [100](#)
Poraba goriva, [91](#), [151](#), [253](#)
Poravnava vožnje na ustreznem voznem pasu, [190](#)
Posebnosti vozil z bencinskim motorjem, [144](#)
Posode in rezervoarji: hladilna tekočina, [279](#)
Posode in rezervoarji: tekočina za pranje stekel, [279](#)
Posode in rezervoarji: zavorna tekočina, [279](#)
Potovalni računalnik, [91](#), [91](#), [100](#), [105](#)
Pranje, [288](#)
Pranje vetrobranskega stekla, [120](#)
Predrta pnevmatika, [298](#), [300](#), [300](#), [300](#), [302](#)
Predrta pnevmatika: rezervno kolo, [300](#)
Prestavna ročica, [135](#), [138](#)
PRESTAVNA ROČICA, [135](#), [138](#)
Prevoz otrok, [62](#), [70](#), [72](#), [76](#)
Prezračevanje, [248](#), [249](#), [250](#)
Prezračevanje: prezračevanje, [248](#)
Prikazovalnik, [100](#), [100](#), [257](#)
priključek jack, [300](#), [300](#), [302](#)
Priključek USB, [257](#)
Prilagajanje nastavitev vozila, [105](#)
Prilagoditev sprednjih sedežev z električnim upravljanjem, [44](#)
Prilagodljivi regulator hitrosti, [207](#), [208](#)

ABECEDNO KAZALO

Prilagojene nastavitve vozila, [105](#)
Priporočila za uporabo, [120](#)
Priporočila za vožnjo, [151](#)
Prostorna odlagalna mesta, [267](#)
Prostornina posode za gorivo, [124](#)
Prostornina posode za motorno olje, [277](#)
PRTLJAŽNIK, [42](#)
PRTLJAŽNI PROSTOR, [29](#), [38](#), [39](#), [42](#), [271](#)

R

Ravnii: hladilna tekočina, [279](#)
Regulator hitrosti, [204](#), [207](#), [208](#)
Regulator – Omejevalnik hitrosti, [201](#), [204](#)
Rezervni ključ, [29](#)
Rezervno kolo, [300](#), [300](#)
Ročna klimatska naprava, [249](#)
Ročna zavora, [146](#)

S

Samodejna parkirna zavora, [146](#), [146](#), [149](#)
SAMODEJNO ZAKLEPANJE VRAT MED VOŽNJO, [42](#)
Senčnik, [265](#)
Servovolan, [109](#)
Signal varnostnih utripalk, [119](#)
Sistemi varovanja poleg varnostnih pasov, [54](#), [58](#), [59](#)
Sistemi za pomoč pri vožnji, [105](#), [166](#), [166](#), [172](#), [176](#), [178](#), [186](#), [190](#),
[201](#), [204](#), [207](#), [208](#), [219](#), [224](#), [227](#), [232](#), [241](#), [246](#)
Sistem proti blokiranju koles: ABS, [162](#)
Sistem proti spodsavanju koles: ASR, [162](#)

Sistem proti spodsavanju pogonskih koles, [162](#)
Sistem za nadzor stabilnosti vozila: ESC, [162](#), [162](#)
Sistem za pomoč pri parkiranju, [105](#)
Sistem za pomoč pri parkiranju: parkiranje s pomočjo, [219](#), [224](#),
[227](#)
Sistem za pomoč pri vožnji po avtocesti in v prometnem zamašku, [190](#)
Sistem za pomoč pri zaviranju v sili, [162](#)
Smerokazi, [119](#), [172](#), [311](#)
Specifikacije motorja, [329](#)
Spojler, [273](#)
Sporočila na instrumentni plošči, [91](#), [131](#), [144](#), [146](#)
Sprednja sedeža, [44](#)
Sprednje luči, [311](#)
Sprednji sedeži z električnim upravljanjem, [44](#)
Spreminjanje prestavnih razmerij, [135](#), [138](#), [151](#)
Stanje pripravljenosti motorja, [131](#)
Stikala na volanu, [257](#), [257](#)
Stikalo za zagon, [146](#)
Strešni nosilci, [273](#), [273](#)
Strešno okno, [260](#)
Stropna lučka, [263](#), [314](#)
Sušenje (razmegljevanje) vetrobranskega stekla, [249](#), [250](#)
Sušenje (razmegljevanje) zadnjega stekla, [249](#), [250](#)

T

Telefon, [257](#)
Tipalo za vzvratno vožnjo, [219](#)
Tlak v pnevmatikah, [91](#), [292](#), [294](#), [294](#), [298](#), [300](#), [302](#)

ABECEDNO KAZALO

Tlak zraka v pnevmatikah, [292](#), [294](#), [298](#), [302](#)

U

Uravnavanje temperature, [250](#)

Ureditev, [267](#)

Utekanje vozila, [127](#), [127](#)

V

Varčevanje z gorivom, [151](#)

Variabilni servovolani, [109](#)

Varnostna blazina, [54](#), [58](#), [59](#), [70](#), [72](#), [76](#), [78](#)

Varnostne razdalje, [176](#)

Varnostni pasovi, [50](#), [50](#), [54](#), [70](#), [72](#), [76](#), [290](#)

Varnost otroka, [29](#), [31](#), [38](#), [62](#), [62](#), [70](#), [72](#), [76](#), [78](#), [259](#), [260](#)

Varnost potnikov: sovoznik airbag, [78](#)

Varovalke, [319](#), [319](#)

Vgradnja otroškega sedeža, [68](#)

Vgrajena komanda za prostoročno telefoniranje, [257](#)

Vklop kontakta motorja vozila, [129](#)

Vklop varnostnih blazin na sovoznikovi strani, [70](#), [72](#), [76](#), [78](#)

Vlečni obroči, [271](#)

Vlečni priključek, [300](#), [304](#)

Vleka vozila v primeru okvare, [304](#)

Voznikovo mesto, [81](#)

Vožnja, [105](#), [127](#), [129](#), [135](#), [138](#), [144](#), [146](#), [149](#), [151](#), [162](#), [166](#), [166](#), [172](#), [176](#), [178](#), [201](#), [204](#), [207](#), [208](#), [219](#), [224](#), [227](#), [232](#), [246](#)

Vrata, [38](#), [38](#), [42](#), [105](#)

Vrata/prtljažna vrata, [29](#), [31](#), [39](#), [42](#)

Vrata in prtljažnik, [31](#)

Vrednost do naslednjega rednega servisnega pregleda, [91](#)

Vtičnica za dodatno opremo, [257](#), [266](#), [266](#)

Vzdrževanje, [158](#), [253](#)

Vzdrževanje: filtri, [281](#)

Vzdrževanje: karoserija, [288](#)

Vzdrževanje: mehansko, [276](#), [285](#), [286](#)

Vzdrževanje: notranja oprema, [290](#)

Vzdrževanje: število kilometrov do naslednjega servisnega pregleda, [91](#)

Vzdrževanje notranje opreme, [290](#)

Vzdrževanje pobarvanih površin, [288](#)

Vzglavniki, [44](#), [48](#)

Vzglavniki na prednjih sedežih, [44](#)

Vzglavniki na zadnjih sedežih, [48](#)

Vzglavnik na zadnjem sedežu, [48](#)

Vzratna ogledala, [109](#), [111](#)

Vžigalnik za cigarete, [266](#)

Z

Zadnja polica, [272](#)

Zadnji sedeži, [48](#), [48](#), [50](#)

Zagon motorja, [128](#), [129](#), [131](#)

Zaklepanje, [50](#)

zaklepanje, odklepanje odpiralnih delov, [39](#)

Zaklepanje vrat, [29](#), [31](#), [38](#), [39](#), [42](#), [105](#)

Zamenjava in nadomestni deli, [335](#)

Zamenjava kolesa, [302](#)

Zamenjava metlic brisalcev vetrobranskega stekla, [317](#)

Zamenjava metlic za pranje/brisanje stekel, [120](#), [317](#)

ABECEDNO KAZALO

Zamenjava motornega olja, [277](#)
Zamenjava žarnic, [311](#), [314](#)
Zamenjava žarnice, [311](#)
Zapiranje vrat, [29](#), [31](#), [38](#), [38](#), [39](#), [42](#)
Zaslon: navigacijski zaslon, [257](#)
Zaslone multimedijskega sistema, [151](#), [166](#), [172](#), [176](#), [178](#), [186](#), [219](#),
[224](#), [227](#), [232](#), [241](#), [246](#), [257](#)
Zaslone večpredstavnostnega sistema, [166](#)
Zaslon navigacijskega sistema, [257](#)
Zaščita pred korozijo, [288](#)
Zategovalniki sprednjih varnostnih pasov, [54](#)
Zategovalniki varnostnega pasu, [58](#)
Zategovalniki varnostnih pasov, [54](#)
Zaustavitev motorja, [128](#), [129](#), [146](#)
Zavesice, senčnik, [265](#)
Zaviranje v sili, [162](#), [178](#)
Zavora, [149](#)
Zavorna tekočina, [279](#)
Zaznavanje pešcev, [178](#)
Zaznavanje vozila, [178](#)
Zaznavanje znakov: opozorilo za preveliko hitrost, [186](#)
Zračniki, [247](#), [248](#)
Zunanja osvetlitev, [311](#)
Zunanja osvetlitev in signalizacija, [113](#)
Zunanja temperatura, [107](#)
Zvočni in svetlobni signali, [119](#), [119](#)
Zvočni opozorilnik prekoračitve hitrosti, [100](#)



RENAULT S.A.S. SOCIÉTÉ PAR ACTIONS SIMPLIFIÉE / 122-122 BIS, AVENUE DU GENERAL LECLERC 92100 BOULOGNE-BILLANCOURT R.C.S. NANTERRE 780 129 987 — SIRET 780 129 987 03591 / renaultgroup.com

NU 1571-3 – 77 11 416 793 – 08/2024 – Edition slovène

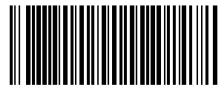

7711416793

